

# La transposition de la théorie de l'énonciation dans l'enseignement du FLE : La pertinence didactique d'une analyse linguistique du discours médiatique

Zrinka Šimunić, Sarajevo

La notion d'énonciation, qui fait l'objet d'une multitude d'approches (énonciatives, textuelles et discursives) en linguistique française, fournit un exemple particulièrement illustratif de la lenteur avec laquelle la grammaire scolaire suit la description linguistique, surtout dans le contexte de l'enseignement/l'apprentissage du FLE. A l'exception des cours théoriques de linguistique générale et de linguistique française, cette notion est presque absente des manuels de grammaire scolaire et des cours pratiques du FLE.

A notre avis, deux raisons principales expliquent cette situation. D'une part, les traditions intellectuelles et scientifiques différentes, respectivement anglophone/germanophone et francophone, sont à l'origine des divergences entre les descriptions linguistiques de l'organisation transphrastique de la langue maternelle et du français comme langue étrangère. D'autre part, le français étant de moins en moins enseigné comme langue étrangère première ou seconde à l'école primaire et secondaire, le niveau de connaissances linguistiques préalables chez les étudiants du FLE est insuffisant pour le recours, en salle de classe, aux notions complexes relevant de l'analyse du discours en général et de l'analyse du discours « à la française » en particulier.<sup>1</sup>

Pour pallier à ces deux obstacles, les enseignants et les apprenants du FLE ont besoin, d'un côté, d'un appareil notionnel simple et cohérent applicable en langue maternelle et en langue étrangère et fournissant des points de repères indispensables à l'acquisition de notions linguistiques et grammaticales plus complexes et, de l'autre côté, de corpus de textes authentiques relativement courts et correspondant aux différents niveaux de connaissances linguistiques des apprenants du FLE.

Afin de répondre à ces besoins théoriques et pratiques, ce travail poursuit un

<sup>1</sup> Selon Maingueneau (2016), la question de l'énonciation « coïncide *de facto* avec l'espace de l'analyse du discours française, sans pour autant être présentée comme telle ».

double objectif. D'une part, il vise à attirer l'attention des enseignants et des étudiants du FLE sur la nécessité d'une ouverture de la grammaire scolaire à l'étude des unités macro-syntaxiques (énoncés, textes, discours) et sur la difficulté d'une transposition didactique de la théorie de l'énonciation, élément incontournable d'une telle ouverture. D'autre part, il vise à montrer la pertinence didactique d'une analyse linguistique du discours médiatique dans la transposition de la théorie de l'énonciation en salle de classe.

## 1. Le cadre théorique et méthodologique

Différentes approches, définitions et descriptions dans le cadre des linguistiques énonciatives (Bally, 1913; Benveniste, 1966; 1974, Kerbrat-Orecchioni, 1980; Ducrot, 1984), textuelles (Adam, 2005) et discursives (Mainueneau, 2016) font de l'énonciation une notion floue et complexe qui peut difficilement être divulguée en contexte scolaire.

Nous proposons de dépasser la diversité des descriptions linguistiques de l'énonciation au profit d'une approche globale des concepts clés de la théorie de l'énonciation s'appuyant sur l'analyse des énoncés, textes et discours authentiques et pouvant être adaptée aux différents niveaux de compétences linguistiques et discursives des étudiants du FLE.

Le modèle genevois d'analyse du discours de type modulaire (Roulet, 1999, 2000; Roulet *et al.* 2001), qui constitue le cadre théorique et méthodologique de ce travail, dispose d'un instrument d'analyse précis qui peut être appliqué soit à l'étude d'un type ou d'un genre de discours spécifique soit à la description des dimensions et formes d'organisation isolées des produits discursifs effectifs, en fonction des objectifs fixés par l'analyste.<sup>2</sup>

S'agissant de l'étude d'un type ou d'un genre de discours spécifique, l'approche modulaire permet d'intégrer les concepts venus d'autres modèles d'analyse. Ainsi,

<sup>2</sup> Il est à noter que la notion d'énonciation occupe une place centrale dans ce modèle d'analyse du discours, qui s'inscrit dans la lignée de pensée de l'École de Genève. Parmi ses principales sources théoriques on trouve Charles Bally, qui a introduit un emploi systématique de la notion d'énonciation en linguistique générale et en linguistique française, proposant en 1913 de développer entre les linguistiques de la langue et de la parole, distinguées par Saussure, une linguistique de l'énonciation ou stylistique, qui étudierait la langue parlée dans son emploi affectif et subjectif (1913 : 157).

l'analyse du discours médiatique nécessite le recours aux concepts et aux classements élaborés dans le cadre de modèles d'analyse spécialisés pour ce type de discours.

Le choix du discours médiatique comme matériel didactique dans le cadre de l'enseignement des notions clés de la théorie de l'énonciation nous semble pertinent pour deux raisons. Premièrement, les étudiants sont familiarisés avec les textes médiatiques, qui sont relativement courts, thématiquement diversifiés et peuvent être adaptés aux différents niveaux d'enseignement du FLE. Deuxièmement, deux principaux critères de typologisation des genres de la presse écrite - le critère énonciatif (Moirand, 2007) et le critère pragmatico-textuel (Charaudeau, 1997; Roulet, 2002; Adam, 1997, 2005) - mettent en évidence la place centrale de la notion d'énonciation dans une analyse linguistique de ce type de discours.

S'agissant de la transposition didactique des notions clés de la théorie de l'énonciation, objectif que nous nous sommes fixé, l'approche modulaire permet une acquisition systématique et progressive des informations qui sont pertinentes pour leur étude et adaptées aux différents niveaux de compétences linguistiques et discursives des étudiants du FLE – des informations d'origine modulaire (lexicales, textuelles, référentielles, interactionnelles) aux informations relevant des formes d'organisation simples (énonciative, relationnelle) et complexes (polyphonique).<sup>3</sup>

## 2. La présentation du corpus étudié

Pour illustrer la pertinence didactique d'une analyse linguistique du discours médiatique, dans une perspective modulariste, nous avons constitué un corpus de textes authentiques réunissant 47 traductions depuis le croate vers le français d'un article de presse.<sup>4</sup>

Ces traductions sont réalisées par des traducteurs professionnels, locuteurs natifs de la langue source (le croate) ou de la langue cible (le français), dans un contexte d'évaluation de leurs compétences traductionnelles.

<sup>3</sup> Pour une présentation détaillée du modèle genevois d'analyse du discours de type modulaire et son application à l'analyse des différentes formes d'organisation du discours en croate, voir Šimunčić, 2002, 2005.

<sup>4</sup> Il s'agit du commentaire journalistique « Idemo malo mrziti kampanju protiv govora mrznje na internetu » publié le 21 janvier 2014 sur le portail Vijesti.hr. <https://www.netokracija.com/govor-mrznje-internet-64851>

Nous procéderons au découpage en actes textuels (unités textuelles minimales) du texte source (TS) et du texte cible qui lui est le plus proche du point de vue de son marquage énonciatif (TC).

[1] **TS Idemo malo mržiti kampanju protiv govora mržnje na internetu**  
**TC Mettons-nous un peu à haïr cette campagne contre les propos haineux sur Internet**

[2] TS Ironično je,

TC *Ironiquement,*

[3] TS ali nimalo neočekivano,

TC *mais sans grande surprise,*

[4] TS što su istoga dana kada su objavljeni detalji nacionalne kampanje “NE govoru mržnje na internetu”,

TC *le jour même de la publication des détails de la campagne nationale « NON aux propos haineux sur Internet »,*

[5] TS upravo **internet preplavili hejterski komentari** usmjereni prema samoј kampanji.

TC *les commentaires haineux dirigés contre cette campagne ont inondé Internet.*

[6] TS Od umjereno negativnih komentara do poprilično razrađenih teorija zavjere,

TC *Des commentaires en tout genre, depuis ceux qui sont modérément négatifs jusqu'aux commentaires relevant davantage de la théorie de la conspiration,*

[7] TS nekako su bacili sjenu na ono čemu je kampanja zapravo posvećena

TC *ont d'une certaine manière fait ombre au but principal de cette campagne :*

[8] TS – edukaciji, prvenstveno mladih, o tome **što je govor mržnje na internetu te kakve posljedice on može imati.**

TC *un but éducatif, destiné premièrement aux jeunes, sur la définition de ce que sont les propos haineux sur Internet et sur leurs possibles conséquences.*

[9] TS Nimalo zanemarive posljedice.

TC *Conséquences qui ne peuvent en aucun cas être sous-estimées.*

[10] TS Razloga da kampanju mrzimo i o tome na sav glas govorimo, prema nekima, je bezbroj.

TC *Les raisons pour haïr cette campagne et en parler haut et fort, sont, selon*

*certain, innombrables :*

- [11] TS – od samog **neslužbenog naziva** ”dislajkaj mržnju”  
 TC *depuis le titre même, non officiel, de cette campagne « Dislikez la haine »*
- [12] TS (*Dislajkaj? Koji je „genijalac“ smislio taj izraz? Fail!*),  
 TC (*Dislikez ? Qui a eu cette « idée de génie » d’inventer cette expression ?*),
- [13] TS preko toga da se Vlada uključila u kampanju  
 TC *titre choisi par le gouvernement pour prendre part à cette campagne*
- [14] TS (*Usmjeravaju pažnju sa stvarnih problema na tričarije!!!*),  
 TC (*Ils détournent ainsi l’attention des problèmes réels sur des brouilles !!!*),
- [15] TS do raznih teorija zavjere  
 TC *jusqu’aux diverses théories du complot*
- [16] TS koje smatraju da iza svega stoji LGBT lobi (?), da je riječ o indoktrinaciji, o ograničavanju slobode govora...  
 TC *qui estiment que derrière tout cela se cache le lobby des LGBT (?), qu’il est question d’un endoctrinement, d’une restriction de la liberté d’expression...*
- [17] TS Samo zavirite na službene hashtagove #dislajkammržnju i #dislajkammržnju  
 TC *Il vous suffit de jeter un coup d’œil sur les hashtags officiels #dislajkammržnju et #dislajkammržnju*
- [18] TS i naići ćete na, blago rečeno, svašta.  
 TC *et vous y trouverez de tout, et c’est peu dire.*
- [19] TS **Idemo neke od tih svaštarija pokušati izvući na čistac.**  
 TC *Essayons de tirer certaines choses au clair dans ce fouillis.*
- [20] **TS Sloboda govora vs. govor mržnje**  
**TC *Liberté d’expression et propos haineux***
- [21] TS Prvo bih se osvrnula na činjenicu da **pojedini čak i samo definiranje govora mržnje smatraju ograničavanjem slobode govora.**  
 TC *Dans un premier temps j’aimerais m’arrêter sur le fait que certaines personnes considèrent la définition même de propos haineux comme une atteinte à la liberté d’expression.*
- [22] TS U Hrvatskoj je Ustavom jasno zajamčena sloboda mišljenja i izražavanja misli,  
 TC *En Croatie, les libertés de pensée et d’expression de la propre opinion sont garanties par la Constitution,*
- [23] TS i to je nešto neosporivo.

*TC et c'est quelque chose d'incontestable.*

- [24] TS No, oni koji se pozivaju na to zaboravljaju kako je istim Ustavom izrečeno i da je “zabranjeno i kažnjivo svako pozivanje ili poticanje na rat ili uporabu nasilja, na nacionalnu, rasnu ili vjersku mržnju ili bilo koji oblik nesnošljivosti.”

*TC Mais les personnes qui s'appuient sur cela oublient que la même Constitution stipule aussi que « toute invitation ou incitation à la guerre ou à la violence, à la haine pour des raisons de nationalité, de race ou de religion ou toute forme d'intolérance, est interdite et répréhensible. »*

- [25] TS Bilo koji oblik nesnošljivosti.

*TC Toute forme d'intolérance.*

- [26] TS A kad smo već kod govora i izražavanja,

*TC Et quand l'on parle de discours et d'expression,*

- [27] TS podsjetimo da se u govoru mogu naći i **uvrede i klevete i sramoćenje**

*TC rappelons que le discours peut renfermer des propos injurieux, calomnieux, déshonorants,*

- [28] TS – sve su to načini povređivanja ili ugrožavanja nečije osobne slobode ili njihovih prava

*TC dans tous les cas, ce sont des atteintes à la liberté de l'individu et à ses droits,*

- [29] TS te su samim time predmet Kaznenog zakona

*TC et, par conséquent, sont régies par le Code pénal*

- [30] TS (doduše, s počiniteljem se u tim slučajevima obračunavate privatnom tužbom).

*TC (même si dans de tels cas vous devez porter plainte contre les auteurs de tels propos).*

- [31] TS Jednako kao i, gle čuda, sam govor mržnje, pa čak i onaj na internetu

*TC De même que, oh surprise (!), les propos haineux, ceux sur Internet inclus,*

- [32] TS – tomu je posvećen članak 325. nazvan “**Javno poticanje na nasilje i mržnju**”,

*TC auxquels est consacré l'article 325 intitulé « Incitation publique à la violence et à la haine »*

- [33] TS čiji prvi stavak glasi:

*TC dont le premier paragraphe stipule :*

- [34] TS Tko putem tiska, radija, televizije, **računalnog sustava ili mreže**, na ja-

- vnom skupu ili na drugi način  
 TC *Celui qui par l'intermédiaire de la presse écrite, de la radio, de la télévision, du système ou du réseau informatiques, dans des réunions publiques ou par tout autre moyen,*
- [35] TS javno potiče ili javnosti učini dostupnim letke, slike ili druge materijale  
 TC *incite publiquement ou met à disposition publique des tracts, photographies ou autre matériel*
- [36] TS kojima se poziva na nasilje ili mržnju prema skupini ljudi ili pripadniku skupine  
 TC *qui sont une invitation à la violence ou à la haine à l'encontre d'un groupe de personne ou de membres d'un groupe*
- [37] TS zbog njihove rasne, vjerske, nacionalne ili etničke pripadnosti, podrijetla, boje kože, spola, spolnog opredjeljenja, rodnog identiteta, invaliditeta ili kakvih drugih osobina,  
 TC *pour des raisons de caractère racial, religieux, national ou ethnique, d'origine, de couleur de peau, de sexe, d'orientation sexuelle, d'identité de genre, d'invalidité ou de toute autre qualité,*
- [38] TS kaznit će se kaznom zatvora do tri godine.  
 TC *sera passible de peine d'emprisonnement pouvant aller jusqu'à trois ans.*
- [39] TS Internetski trolovi, ne brinite,  
 TC *Trolls d'Internet, ne vous en faites pas,*
- [40] TS vaš govor “mržnje” teško da će potpasti pod kazneno djelo,  
 TC *vos « propos haineux » seront difficilement considérés comme un délit,*
- [41] TS a čak i ako se to dogodi,  
 TC *et même si cela advient,*
- [42] TS čini se da rijetko tko ima vremena i volje obračunavati se s, u većini slučajeva, anonimnim komentatorima.  
 TC *rare sont ceux qui ont le temps et la volonté de s'en prendre dans la majorité des cas à des commentateurs anonymes.*
- [43] TS Samim time, možete se prestati pretvarati da strahujete što netko “vrši represiju” na vas  
 TC *Du coup vous pouvez arrêter de faire semblant d'avoir peur que quelqu'un entreprenne une « campagne de répression » contre vous*
- [44] TS i ograničava vam slobodu ponašanja i izražavanja.  
 TC *et limite votre liberté de conduite et d'expression.*
- [45] TS Zapravo je **govor mržnje taj koji ograničava nečiju tuđu slobodu**

- TC *C'est en fait le discours de haine qui limite la liberté d'autrui*
- [46] TS – *vaša sloboda ide samo onoliko daleko dok ne počne ugrožavati nečiju drugu.*  
TC – *votre liberté ne peut pas aller plus loin que là où elle commence à empiéter sur la liberté d'autrui.*
- [47] TS Ako vašim govorom,  
TC *Si par vos propos,*
- [48] TS a ovdje ne govorim o kritiziranju, negativnim komentarima ili jednostavnim besmislicama  
TC *et là je ne parle pas de critiques, de commentaires négatifs ou de simples inepties*
- [49] TS (većini hejterskih internetskih komentara),  
TC *(ce que sont la plupart des commentaires haineux sur Internet),*
- [50] TS nego onome što se i spominje u zakonu ili definiciji govora mržnje,  
TC *mais de ce qui est mentionné dans la loi et dans la définition de propos haineux,*
- [51] TS ugrožavate nekoga,  
TC *vous nuisez à quelqu'un,*
- [52] TS razmislite dobro tko je žrtva u toj priči.  
TC *réfléchissez bien à qui est la victime dans cette histoire.*
- [53] TS **Nijedan slučaj cyberbullyinga ne može se opravdati slobodom govora.**  
TC *Pas un seul cas de cyberbullying ne peut se justifier par la liberté d'expression.*

Le découpage de cet article de presse en actes textuels (unités textuelles minimales) servira de point de départ à l'analyse des propriétés énonciatives du texte source et du texte cible.

### 3. Analyse des propriétés énonciatives du TS et du TC

Le dispositif modulaire élaboré dans la dernière version du modèle genevois comporte cinq modules, qui peuvent être décrits de manière indépendante : « les modules interactionnel et référentiel (qui relèvent de la composante situationnelle), le module hiérarchique (qui relève de la composante textuelle) et les modules syntaxique et lexical (qui relèvent de la composante linguistique) » (Roulet, 2001a :

44). Le couplage d'informations issues des modules permet à l'analyste de décrire les différentes formes d'organisation du discours.

Avant de procéder à la description des formes d'organisation qui occupent la place centrale dans l'analyse des propriétés énonciatives du TS et du TC, nous établirons un inventaire d'informations d'origine modulaire qui nous semblent pertinentes pour l'analyse de ces propriétés.

Compte tenu de la visée didactique de ce travail, ces informations seront exposées par ordre croissant de difficulté.

### ***3.1. Informations relevant des modules lexicaux et syntaxique***

Les textes journalistiques se situent entre « deux plans d'énonciation différents, que nous distinguons comme celui de l'histoire et celui du discours » (Benveniste, 1966 : 238) voire entre « deux pôles infiniment éloignés de l'objectivité et de la subjectivité » (Kerbrat-Orecchioni, 1980 : 157). L'article de presse analysé appartenant aux genres d'énonciation subjectivée (selon le critère énonciatif) ou genres commentatifs (selon le critère pragmatico-textuel), l'analyse des modules lexical et syntaxique sera centrée sur le repérage, dans le texte, des marqueurs de subjectivité du journaliste.

« Le module lexical consiste en un dictionnaire définissant la prononciation, l'orthographe, les propriétés grammaticales et les sens des mots des différentes variétés de la langue [...] le sens conceptuel des lexèmes ayant un contenu référentiel et le sens procédural de formes telles que les déictiques et les connecteurs, qui donnent des instructions sur les informations à récupérer en mémoire discursive pour interpréter le discours » (Roulet, 2001b : 44).

« Le module syntaxique définit les catégories et les règles syntaxiques qui permettent d'engendrer les structures syntaxiques de toutes les propositions maximales de la langue » (Roulet, 1999 : 215).

Sans la moindre prétention à l'exhaustivité, l'inventaire des marqueurs lexicaux et syntaxique de subjectivité inclura: les expressions déictiques, les temps verbaux « dont la forme axiale, le présent, coïncide avec le moment de l'énonciation » (Benveniste, 1974 : 83-84), les connecteurs et autres marqueurs de relations tex-

tuelles, le vocabulaire axiologique péjorant ou améliorant, les indications lexicales des discours représentés formulé et désigné (tels les verbes de parole et les substantifs qui ont une signification analogue), les traces lexicales de la modalisation, telles la présence des modalités (Roulet, 1979), les catégories syntaxiques qui marquent le degré de prise en charge énonciative des propositions et les tournures syntaxiques qui servent de marqueurs des structures énonciative/polyphonique du discours (*Tableau 1*).

Parmi ces dernières, une place à part est réservée aux constructions syntaxiques qui permettent d'introduire dans le texte des citations, de longueur variable et marquées par des signes de ponctuation adéquats. Ces constructions sont appelées dans la grammaire traditionnelle discours direct, discours indirect et discours indirect libre.

Les informations relevant des modules lexical et syntaxique interviennent dans l'établissement de la structure textuelle/relationnelle et dans l'identification des segments des discours produits et représentés dans le cadre de l'analyse des formes d'organisation énonciative et polyphonique.

**TABLEAU 1 :** *Marqueurs lexicaux et syntaxiques dans le texte source*

Marqueurs lexicaux et syntaxiques	Exemples dans le TS	N° d'acte textuel
Déictiques et temps verbaux commentatifs	idemo mrzimo, govorimo zavirite naići čete [ja] bih se osvrnula [je]smo podsjetimo obračunavate ne brinite možete, strahujete, vas vam vaša vašim ne govorim ugrožavate razmislite	[1] [19] [10] [17] [18] [21] [26] [27] [30] [39] [43] [44] [46] [47] [48] [51] [52]
Connecteurs	ali no doduše zapravo	[3] [24] [30] [45]

Marqueurs lexicaux et syntaxiques	Exemples dans le TS	N° d'acte textuel
Vocabulaire axiologique péjorant ou méliorant	„genijalac” tričarije svašta svaštarije besmislice	[12] [14] [17] [18] [48]
Modalités	nimalo poprilično nekako blago rečeno gle čuda teško da	[3] [9] [6] [7] [17] [31] [40]
Marqueurs de degré de prise en charge	prema nekima gle čuda čini se	[10] [31] [42]
Marqueurs lexicaux et syntaxiques de structures énonciative et polyphonique	komentari <i>(Dislajkaj? Koji je „genijalac” smislio taj izraz? Fail!)</i> <i>(Usmjeravaju pažnju sa stvarnih problema na tričarije!!!)</i> ...smatraju da iza svega stoji LGBT lobi (?), da je riječ o indoktrinaciji, o ograničavanju slobode govora ...izrečeno je da je „zabranjeno i kažnjivo svako pozivanje ili poticanje na rat ili uporabu nasilja, na nacionalnu, rasnu ili vjersku mržnju ili bilo koji oblik nesnošljivosti.” <i>Tko putem tiska, radija, televizije, računalnog sustava ili mreže, na javnom skupu ili na bilo koji drugi način javno potiče ili javnosti učini dostupnim letke, slike ili druge materijale kojima se poziva na nasilje ili mržnju prema skupini ljudi ili pripadnika skupine zbog njihove rasne, vjerske, nacionalne ili etničke pripadnosti, podrijetla, boje kože, spola, spolnog opredjeljenja, rodnog identiteta, invaliditeta ili kakvih drugih osobina, kaznit će se kaznom zatvora do tri godine.</i> govor kritiziranje	[5] [6] [48] [49] [12] [14] [16]  [24]  [34-38]  [47] [48]

### 3. 2. Informations relevant du module hiérarchique textuel

Le module hiérarchique textuel définit les constituants du discours à différents niveaux. Il « distingue trois catégories de constituants : l'échange, l'intervention et l'acte, et trois types de rapports entre ceux-ci : la dépendance, l'interdépendance et l'indépendance » (Roulet, 2001a : 45).

La représentation schématique de la macrostructure textuelle de l'article de presse analysé (*Figure 1*) met en évidence les relations de dépendance entre les unités pé-

ritextuelles et les unités textuelles. Le titre et le sous-titre ([1]) et ([20]) forment des interventions subordonnées par rapport aux interventions ([2-53]) et ([21-53]).

Le découpage en paragraphes permet d'identifier les constituants de leurs macrostructures hiérarchiques. Le schéma obtenu comporte huit interventions, correspondant respectivement aux actes [2-5], [6-9], [10-16], [17-19], [21-25], [26-38], [39-46] et [47-53].

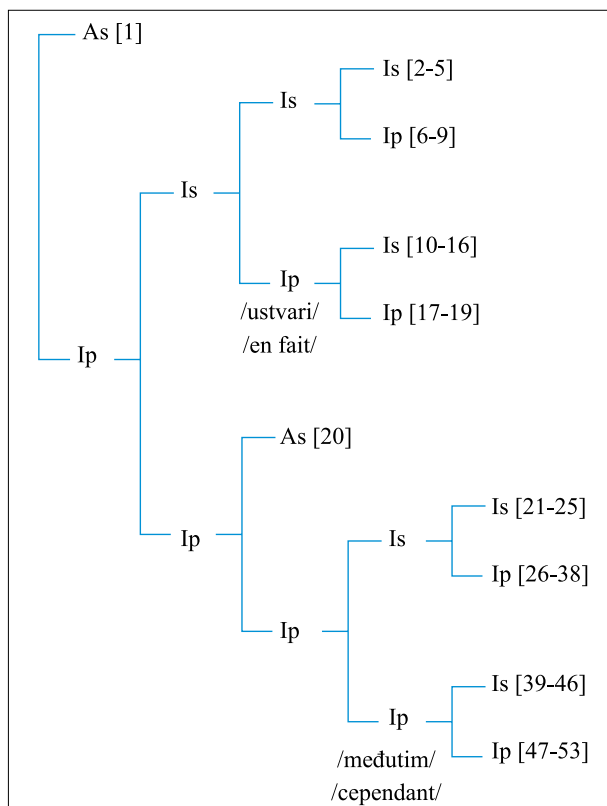

FIGURE 1 : Macrostructure textuelle du texte analysé

La possibilité de l'insertion des connecteurs *ustvari/en fait* et *međutim/cependant*, introduisant les constituants principaux, permet d'établir les relations de dépendance entre les interventions ([2-9]) et ([10-19]) et les interventions ([21-38]) et ([39-53]).

Les informations relevant du module textuel interviennent dans l'analyse de la forme d'organisation relationnelle (voir plus loin, § 3.5.).

### 3.3. Informations relevant du module interactionnel

L'analyse du cadre interactionnel permet à l'enseignant ou à l'étudiant d'expliquer, grâce à un nombre fixe de catégories génériques simples, les propriétés matérielles de la situation d'interaction du discours.

« Le module interactionnel définit les propriétés matérielles de la situation d'interaction du discours et des situations d'interaction qu'il représente à différents niveaux : canal écrit ou oral, alternance des tours de parole ou d'écriture, nombre d'interactants, coprésence ou distance spatio-temporelle entre ceux-ci, réciprocité ou non de la communication » (Roulet, 2001b : 46).

Le discours médiatique est caractérisé par la complexité de la situation d'interaction, qui comporte plusieurs niveaux d'emboîtement (Figure 2). Ainsi, le cadre interactionnel de la mise en scène médiatique de l'événement médiatique analysé (la campagne contre le discours de haine) relie, au niveau de l'interaction le plus élevé, <l'instance médiatique> (metteur en scène) et <l'instance de réception> (récipiendaires) et, au deuxième niveau d'emboîtement, le <journaliste> (scripteur) et son <lectorat> (lecteur). Quant aux thèmes abordés dans l'article de presse analysé, ils se situent aux troisième et quatrième niveaux d'emboîtement, ceux de l'interaction représentée.

Dans le cas du texte cible, on peut ajouter à ce cadre un niveau d'emboîtement

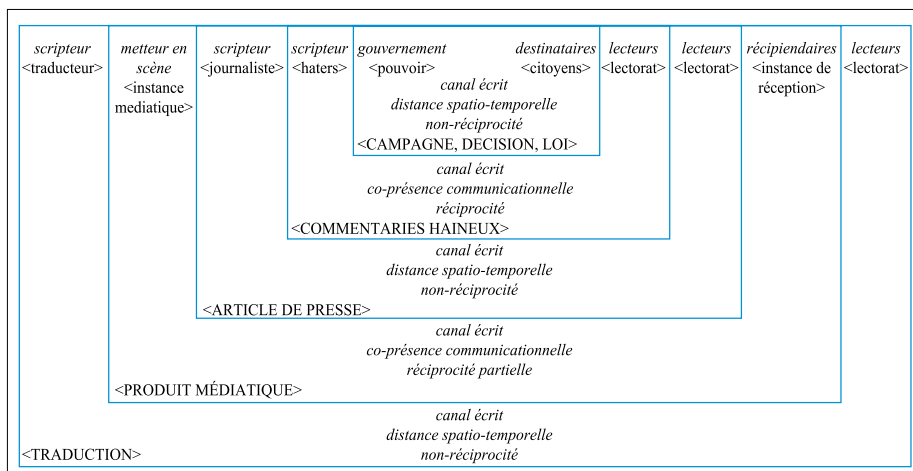

FIGURE 2 : Le cadre interactionnel du TS et du TC

externe, pour prendre en compte l'interaction entre le <traducteur> (scripteur) et ses <lecteurs> (lectorat).<sup>5</sup>

Les informations relevant du module interactionnel interviennent dans l'identification des segments des discours produits et représentés dans le cadre l'analyse de l'organisation énonciative.

### ***3.4. Informations relevant de l'organisation énonciative***

L'organisation énonciative est une forme d'organisation simple « qui repose principalement sur le couplage d'informations d'ordres linguistique, interactionnel et référentiel ». (Roulet, 2001c : 281).

« Son analyse permet de distinguer les discours produits des discours représentés, de définir différents types de discours représentés, autophoniques, diaphoniques et polyphoniques et de distinguer différentes formes de discours représentés : désignés, formulés et implicites. Elle permet de repérer les discours produits et représentés à différents niveaux qui constituent une intervention » (*ibid.*)

Dans un premier temps, on définit les notions de discours produit et de discours représenté en se référant au cadre interactionnel des textes analysés. Ainsi, le discours produit est le discours énoncé par le scripteur qui occupe le rang le plus élevé dans le cadre interactionnel, alors que les discours représentés sont les discours énoncés par les scripteurs de rangs inférieurs. Dans l'exemple du TS et du TC, le discours produit est énoncé respectivement par l'instance médiatique et par le traducteur.

Dans un deuxième temps, on procède au repérage des discours représentés qui sont emboîtés, à différents niveaux, dans le discours produit analysé. « Les discours représentés peuvent être désignés, formulés, ou implicites et les discours formulés peuvent l'être de manière directe, indirecte ou indirecte libre » (Roulet, 2001c : 283).

Le repérage des différentes formes de discours représentés est effectué à l'aide des marqueurs lexicaux et syntaxiques. Le discours représenté peut être simplement désigné par un verbe ou un syntagme nominal, généralement une nominali-

<sup>5</sup> Les informations d'ordre référentiel, destinées à faciliter la lecture des schémas, sont mises entre crochets, à la différence des informations interactionnelles marquées en italique.

sation.<sup>6</sup> Le discours représenté peut être formulé sous forme d'une représentation directe ou indirecte (introduite ou non par un verbe de parole).<sup>7</sup>

**TABLEAU 2 : Organisation énonciative de l'intervention formée des actes [2] à [19]**

Organization énonciative de l'intervention formée des actes [2] à [19]		
[2-5]	TS	<b>IM J </b> Ironično je, ali nimalo neočekivano, što su istoga dana kada su objavljeni detalji nacionalne kampanje <b>P</b> [“NE govoru mržnje na internetu”], upravo internet preplavili hejterski komentari <b>H</b> [ ] usmjereni prema samoj kampanji.
[2-5]	TC	<b>T IM J </b> <i>Ironiquement, mais sans grande surprise, le jour même de la publication des détails de la campagne nationale <b>P</b> [“NON aux propos haineux sur Internet”], les commentaries haineux <b>H</b> [ ] dirigés contre cette campagne ont inondé Internet.</i>
[6-9]	TS	Od umjereno negativnih komentara <b>H</b> [ ] do poprilično razrađenih teorija zavjere <b>H</b> [ ], nekako su bacili sjenu na ono čemu je kampanja zapravo posvećena – edukaciji, prvenstveno mladih, o tome što je govor mržnje <b>H</b> [ ] na internetu te kakve posljedice on može imati. Nimalo zanemarive posljedice.
[6-9]	TC	<i>Des commentaries <b>H</b> [ ] en tout genre, depuis ceux qui sont modérément négatifs jusqu'aux commentaries <b>H</b> [ ] relevant davantage de la théorie de la conspiration, ont d'une certaine manière fait ombre au but principal de cette campagne : un but éducatif, destiné premièrement aux jeunes, sur la définition de ce que sont les propos haineux <b>H</b> [ ] sur Internet et sur leurs possibles conséquences. Conséquences qui ne peuvent en aucun cas être sous-estimées.</i>
[10-16]	TS	Razloga da kampanju mrzimo i o tome na sav glas govorimo <b>H</b> [ ], prema nekima, je bezbor: - od samog neslužbenog naziva <b>P</b> [„dislajkaj mržnju”], <b>H</b> [(Dislajkaj? Koji je „genijalac” smislio taj izraz? Fail!)], preko toga da se Vlada uključila u kampanju <b>H</b> [(Usmjeravaju pažnju sa stvarnih problema na tričarije!!!)], do raznih teorija zavjere koje smatraju <b>H</b> [da iza svega stoji LGBT lobi (?), da je riječ o indoktrinaciji, o ograničavanju slobode govora...]
[10-16]	TC	<i>Les raisons pour haïr cette campagne et en parler <b>H</b> [ ] haut et fort, sont, selon certains, innombrables : depuis le titre même, non officiel, de cette campagne <b>P</b> [« Dislikez la haine »] <b>H</b> [(Dislikez ? Qui a eu cette « idée de génie » d'inventer cette expression ?)], titre choisi par le gouvernement pour prendre part à cette campagne <b>H</b> [(Ils détournent ainsi l'attention des problèmes réels sur des brouillilles !!!)], jusqu'aux diverses théories du complot qui estiment <b>H</b> [(que derrière tout cela se cache le lobby des LGBT (?), qu'il est question d'un endoctrinement, d'une restriction de la liberté d'expression...)]</i>
[17-19]	TS	Samo zavirite na službene stranice hashtagove #dislajkajmržnju i #dislajkajmržnju i naići ćete na , blago rečeno, svašta <b>H</b> [ ]. Idemo neke od tih svaštarija <b>H</b> [ ] pokušati izvući na čistac. ]
[17-19]	TC	<i>Il vous suffit de jeter un coup d'œil sur les hashtags officiels #dislajkajmržnju et #dislajkajmržnju et vous y trouverez de tout <b>H</b> [ ], et c'est peu dire. Essayons de tirer certaines choses au clair dans ce fouillis <b>H</b> [ ] ]</i>

<sup>6</sup> Le discours représenté désigné est indiqué, après l'expression qui le désigne, entre crochets droits, précédés de l'indication de la source de la voix (H=*haters*)

<sup>7</sup> Le discours représenté formulé est noté entre crochets droits, précédés de l'indication de la source de la voix (T=traducteur, IM=instance médiatique, J=journaliste, P=pouvoir)

Les informations relevant de la forme d'organisation énonciative (*Tableau 2*) interviennent, avec celles relevant de la forme d'organisation relationnelle, dans l'analyse du rôle des discours représentés dans le discours produit par le journaliste (TS) ou le traducteur (TC), dans le cadre de la forme d'organisation polyphonique.

### **3.5. Informations relevant de la forme d'organisation relationnelle**

Dans le modèle genevois, l'analyse de l'organisation relationnelle du discours est centrée sur l'étude des relations concernant les constituants du texte.

« L'organisation relationnelle est une forme d'organisation élémentaire qui vise d'une part à identifier les relations illocutoires (demande d'information, requête, etc.) et interactives (argument, reformulation, etc.) génériques entre les constituants de la structure hiérarchique et des informations en mémoire discursive et, d'autre part, à décrire le parcours inférentiel permettant de déterminer la relation spécifique entre un constituant et une information en mémoire discursive. » (Roulet, 2001b : 165).

L'information en « mémoire discursive », concept emprunté à Berrendonner (1983), peut avoir sa source « soit dans un constituant antérieur, soit dans l'environnement cognitif immédiat, soit dans les connaissances encyclopédiques des interactants » (*id.* 166).

Si nous essayons d'appliquer la définition des relations illocutoires au commentaire journalistique analysé, nous pouvons le considérer comme « une intervention intermédiaire, ayant une double relation illocutoire, à la fois réactive et initiative par rapport aux interventions des autres acteurs » (Šimunić, 2004 : 237), en l'occurrence hommes politiques, journalistes, lecteurs et trolls d'Internet.

Quant aux relations interactives, elles peuvent être représentées sur le schéma de la structure hiérarchique textuelle de chaque intervention. Ainsi, la représentation arborescente de l'organisation relationnelle de l'intervention formée des actes [2] à [19] (*Figure 3*) contient les indications concernant le rang des différents constituants textuels, acte (A) ou intervention (I), leur position, principale (p) ou subordonnée (s), et différents types de relations interactives qui concernent ces constituants : arg (argument), arg pot (argument potentiel), c-a (contre-argument), top (topicalisation), com (commentaire), ref (reformulation).



avec l'acte qui suit, dans la plupart des cas, c'est la position du constituant dans la structure hiérarchique (détachements à gauche ou constituant subordonné qui suit le constituant principal) qui permet de déterminer les relations de topicalisation et de commentaire.

### **3.6. Informations relevant de l'organisation polyphonique**

Le travail de repérage des segments de discours représentés à différents niveaux d'emboîtement et d'établissement des relations interactives qui concernent les constituants de la structure textuelle permettent de procéder à l'analyse du rôle des discours représentés dans le discours produit par le journaliste ou le traducteur,<sup>8</sup> dans le cadre de la forme d'organisation polyphonique.

« L'organisation polyphonique traite des formes et des fonctions, dans le discours analysé, des discours représentés décrits dans l'organisation énonciative. Elle fait intervenir le couplage d'informations issues des modules hiérarchique, linguistique, interactionnel et référentiel, ainsi que des formes d'organisation relationnelle, topicale et inférentielle » (Roulet, 2001a : 49).

Le texte analysé est caractérisé par un nombre élevé de segments de discours représenté dont la longueur varie, « de même que leur effet d'objectivation ou de distanciation ou leur orientation argumentative, allant dans le même sens que celle du journaliste (citation d'autorité) ou s'y opposant » (Šimunić, 2004 : 161).

La longueur des segments de discours représenté va d'un mot pour le discours représenté désigné ([5], [6], [48], [49]) à une succession d'actes textuels, pour le discours représenté formulé ([34-38]).

Dans l'exemple précédent (*Tableau 2* et *Figure 3*), les segments de discours représenté formulé dans les actes [12], [14], [16] permettent d'établir la relation interactive d'argument entre l'acte [10] et l'intervention [11-16], tandis que le marqueur *prema nekima/selon certains* dans l'acte [10] est révélateur de la distanciation par rapport aux discours représentés formulés, dont l'orientation argumentative s'oppose à celle du journaliste.

<sup>8</sup> Pour la polyphonie des discours traduits liée à la présence des segments des discours représenté provenant des outils de traduction gratuit (tels que Google Translate) ou d'autres sources Internet disponibles, à l'intérieur du discours produits par le traducteur (à partir de l'analyse du même corpus de textes), voir Šimunić, 2015.

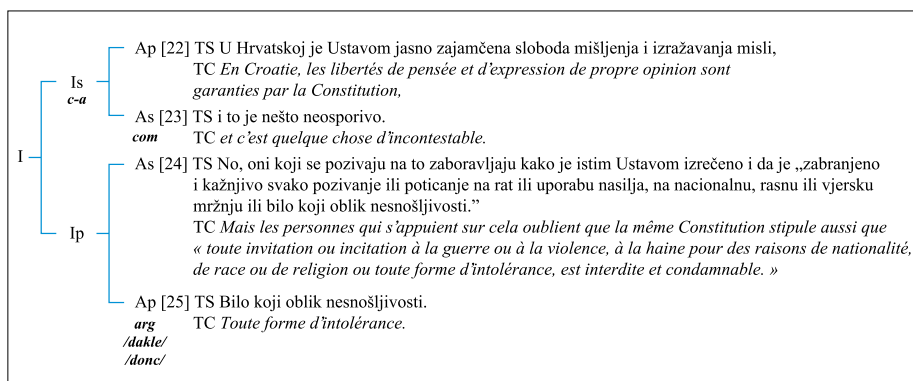

FIGURE 4 : Organisation relationnelle de l'intervention formée des actes [22] à [25]

En revanche, les discours représentés formulés au niveau d'interaction le plus bas ([24]) servent d'appui aux affirmations et aux critiques avancées par le journaliste (discours représenté à fonction d'argument d'autorité) et produisent un effet d'authentification du discours produit par le journaliste (Figure 4).

## Conclusion

Après avoir souligné l'importance de la notion d'énonciation dans l'enseignement / l'apprentissage du FLE, nous avons essayé de montrer la pertinence didactique d'une analyse linguistique du discours médiatique dans la transposition de cette notion en salle de classe.

En guise de conclusion nous tenons à souligner les points suivants :

La transposition didactique d'une notion aussi complexe qui fait l'objet d'approches diverses consiste en son adaptation aux besoins des enseignants et des apprenants du FLE.

Nous avons choisi comme son cadre théorique et méthodologique l'approche modulaire de la complexité de l'organisation du discours, parce qu'il s'agit d'une approche intégratrice permettant d'assurer une cohérence globale de la transposition didactique.

Nous avons essayé de montrer que cette approche permet une étude systématique et progressive des propriétés énonciatives, dans le cadre de différents modules (lexical, syntaxique, textuel, interactionnel) et formes d'organisation du discours, simples (relationnelle, énonciative) et complexes (polyphonique), de manière à

ce que chaque étape d'apprentissage prenne appui sur les étapes précédentes, en élargissant peu à peu les connaissances et en diversifiant progressivement les perspectives.

Le discours étant un objet complexe, les notions retenues pour l'enseignement du FLE doivent viser l'aptitude à analyser des productions discursives authentiques et à recourir à la méthodologie contrastive. L'approche modulaire constitue à la fois un instrument de représentation, de description et de développement (Roulet *et al.* 2001 : 7), visant justement à rendre compte de l'aspect dynamique des phénomènes discursifs à partir de l'analyse de discours authentiques, en langue maternelle et en langue étrangère.

Compte tenu de la visée didactique de ce travail, nous avons exposé les informations pertinentes pour l'analyse des propriétés énonciatives des discours analysés par ordre croissant de difficulté pour que ces informations puissent être exploitées de manière progressive et continue dans différents modules d'enseignement (s'adressant aux étudiants de même niveau) ou dans un même module d'enseignement (s'adressant aux étudiants de niveaux différents).

Quant au choix du discours médiatique comme matériel didactique, il est justifié par le fait que les étudiants sont familiarisés avec ce type de discours et ses genres en langue maternelle. Les textes médiatiques sont relativement courts, ce qui permet une analyse complète des différents modules et formes d'organisation qui interviennent dans l'analyse des propriétés énonciatives quel que soit le niveau de connaissances préalables des étudiants.

## BIBLIOGRAPHIE

ADAM, Jean-Michel, 1997, « Unités rédactionnelles et genres discursifs : cadre général pour une approche de la presse écrite », dans *Pratiques* 94, pp. 3-18.

ADAM, Jean-Michel, 2005, *La linguistique textuelle : Introduction à l'analyse textuelle des discours*, Paris, Armand Colin, 234 p.

BALLY, Charles, 1913, « Ferdinand de Saussure et l'état actuel des études linguistiques », dans *Le langage et la vie*, Genève, Atar, pp. 147-160.

BENVENISTE, Emile, 1966, « Les relations de temps dans le verbe français », dans *Problèmes de linguistique générale I*, Paris, Gallimard, pp. 237-250.

BENVENISTE, Emile, 1974, « L'appareil formel de l'énonciation », dans *Problèmes*

- de linguistique générale II*, Paris, Gallimard, pp. 79–88.
- BERRENDONNER, Alain, 1983, « « Connecteurs pragmatiques » et anaphore », dans *Cahiers de linguistique française* 5, pp. 215-246.
- CHARAUDEAU, Patrick, 1997, *Le discours d'information médiatique*, Paris, Nathan, 286 p.
- DUCROT, Oswald, 1983, « Opérateurs argumentatifs et visée argumentative », dans *Cahiers de linguistique française* 5, pp. 7-36.
- DUCROT, Oswald, 1984, *Le Dire et le Dit*, Paris, Les Éditions de Minuit. 240 p.
- KERBRAT-ORECCHIONI, Catherine, 1980, *L'énonciation de la subjectivité dans le langage*, Paris, A. Colin, 290 p.
- MAINGUENEAU, Dominique, 2016, « Énonciation et analyse du discours », dans *Corela* [En ligne], HS-19, mis en ligne le 08 juin 2016, consulté le 19 mars 2020. URL : <http://journals.openedition.org/corela/4446> ; DOI : <https://doi.org/10.4000/corela.4446>.
- MOIRAND, Sophie, 2007, *Les discours de la presse quotidienne : observer, analyser, comprendre*, Paris, Presses Universitaires de France, 179 p.
- ROULET, Eddy, 1979, « Des modalités implicites intégrées en français contemporain », dans *Cahiers Ferdinand de Saussure* 33, pp. 41-76.
- ROULET, Eddy, 1999, *La description de l'organisation du discours : du dialogue au texte*, Paris, Didier, 223 p.
- ROULET, Eddy, 2000, « Une approche modulaire de la complexité de l'organisation du discours », dans *Approches modulaires : de la langue au discours*, éd. Adam, Jean-Michel et Nølke, Henning, Lausanne, Delachaux & Niestlé, pp. 187-257.
- ROULET, Eddy, 2001a, « Un modèle et un instrument d'analyse », dans *Un modèle et un instrument d'analyse de l'organisation du discours*, éd. Roulet, Eddy, Fillietaz, Laurent, Grobet, Anne et Burger, Marcel, Berne, Lang, pp. 27-52.
- ROULET, Eddy, 2001b, « L'organisation relationnelle. » dans *Un modèle et un instrument d'analyse de l'organisation du discours*, éd. Roulet, Eddy, Fillietaz, Laurent, Grobet, Anne et Burger, Marcel, Berne, Lang, pp. 165-199.
- ROULET, Eddy, 2001c, « L'organisation énonciative et l'organisation polyphonique. » dans *Un modèle et un instrument d'analyse de l'organisation du discours*, éd. Roulet, Eddy, Fillietaz, Laurent, Grobet, Anne et Burger, Marcel, Berne, Lang, pp. 277-305.
- ROULET, Eddy, 2002, « Une comparaison entre deux approches de la description des relations de discours dans un texte de presse », dans *Les facettes du dire. Hommage à Oswald Ducrot*, éd. Carel Marion, Paris, Kimé, pp. 297-312.

- ROULET, Eddy, 2006, « The description of text relation markers in the Geneva model of discourse organisation », dans *Approaches to Discourse Particles*, éd. Fischer, Kerstin, Amsterdam, Elsevier, pp. 115-131.
- ROULET, Eddy, FILLIETTAZ LAURENT, GROBET, Anne et Burger, Marcel 2001, *Un modèle et un instrument d'analyse de l'organisation du discours*, Berne, Lang, 405 p.
- ŠIMUNIĆ, Zrinka, 2002, « Ženevski model analize diskursa modularnog tipa : geneza, značaj i perspektive », dans *Rasprave Instituta za hrvatski jezik i jezikoslovlje* 28, pp. 346-365.
- ŠIMUNIĆ, Zrinka, 2004, *Une approche modulaire des stratégies discursives du journalisme politique*, Université de Genève, Thèse de doctorat, 404 p., doi: 10.13097/archive-ouverte/unige:570 <https://archive-ouverte.unige.ch/unige:570>.
- ŠIMUNIĆ, Zrinka, 2005, « Modularni pristup kompleksnosti organizacije diskursa », dans *Rasprave Instituta za hrvatski jezik i jezikoslovlje* 31, pp. 277-328.
- ŠIMUNIĆ, Zrinka, 2015, « Višejezičnost i prijevodne varijacije iz perspektive komparativne analize diskursa », dans *Višejezičnost kao predmet multidisciplinarnih istraživanja, Zbornik radova XXVIII. međunarodnog znanstvenog skupa Hrvatskog društva za primijenjenu lingvistiku - Zagreb, 25.-27. travnja 2014.*, éd. Udier, Sanda Lucija et Cergol Kovačević, Kristina, Zagreb, Srednja Europa et Hrvatsko društvo za primijenjenu lingvistiku, pp. 549-569.

## RÉSUMÉ

### LA TRANSPOSITION DE LA THÉORIE DE L'ÉNONCIATION DANS L'ENSEIGNEMENT DU FLE : LA PERTINENCE DIDACTIQUE D'UNE ANALYSE LINGUISTIQUE DU DISCOURS MÉDIATIQUE

Cet article poursuit un double objectif. D'une part, il vise à attirer l'attention des enseignants et des étudiants du FLE sur la nécessité d'une ouverture de la grammaire scolaire à l'étude des unités macro-syntaxiques et sur la difficulté d'une transposition didactique de la théorie de l'énonciation, élément incontournable d'une telle ouverture. D'autre part, elle vise à montrer la pertinence didactique d'une analyse linguistique du discours médiatique dans la transposition de la théorie de l'énonciation en salle de classe.

Son cadre théorique et méthodologique est constitué par le modèle genevois d'analyse du discours de type modulaire (Roulet, 1999, 2000; Roulet et al. 2001). Nos observations sont basées sur l'analyse d'un corpus de textes authentiques réalisés dans un contexte d'évaluation des compétences traductionnelles.

**Mots-clés :** théorie de l'énonciation, analyse linguistique du discours médiatique, didactique du FLE

## SAŽETAK

### TRANSFER IZRIČAJNE TEORIJE U PODUČAVANJE FRANCUSKOG KAO STRANOG JEZIKA : DIDAKTIČKA DOSLJEDNOST JEZIČNE ANALIZE MEDIJSKOG DISKURSA

Ovaj prilog ima dva cilja. Prvo želi skrenuti pozornost nastavnika i učenika francuskog kao stranog jezika (FLE) na potrebu da školske gramatike počnu podučavati makro-sintaktičke jedinice i na poteškoće kod didaktiziranja teorija izričaja što je nezaobilazan element takvog zaokreta. Drugo, želi pokazati svrhovitost didaktike u lingvističkoj analizi medijskog diskursa pri prijenosu teorije izričaja u učionicu.

Teorijski i metodološki okvir ovoga priloga se temelji na ženevskom modelu modularne analize diskursa (Roulet, 1999., 2000.; Roulet i sur. 2001.). Naša se zapažanja temelje na analizi korpusa autentičnih tekstova nastalih u okviru ocjenjivanja prevoditeljskih vještina.

**Ključne riječi:** teorija izričaja, lingvistička analiza medijskog diskursa, didaktika FLE