

Izričajna pragmatika i analiza diskursa: izazovi primjene

La pragmatique énonciative et l'analyse du discours à l'épreuve de l'application

ZBORNİK RADOVA SA ZNANSTVENOGA SKUPA /
ACTES DU COLLOQUE

*„Rencontres francophones 2019 : Pragmatique énonciative
et l'analyse du discours à l'épreuve de l'application“*

(Sveučilište u Zadru, 7. – 9. svibnja 2019.)



Sveučilište u Zadru
University of Zadar
Universitas Studiorum
Jadertina | 1396 | 2002 |



morepress
morepress.unizd.hr

Nakladnik / Éditeur
Sveučilište u Zadru

Za nakladnika / Pour l'éditeur
Dijana Vican, rektorica / rectrice

Povjerenstvo za izdavačku djelatnost / Pour le conseil éditorial de l'Université de Zadar
Josip Faričić, predsjednik / président

Recenzenti radova / Comité scientifique
Samir Bajrić (Sveučilište Burgundije, Dijon), Maja Bezić (Sveučilišta u Splitu), Snežana Gudurić (Sveučilište u Novom Sadu), Marina Katnić-Bakaršić (Sveučilište u Sarajevu), Danijela Matić (Sveučilište u Splitu), Bogdanka Pavelin Lešić (Sveučilište u Zagrebu), Ivana Petrović (Sveučilišta u Splitu), Anita Runjić-Stoilova (Sveučilišta u Splitu), Selena Stanković (Sveučilište u Nišu), Veran Stanojević (Sveučilište u Beogradu), Aneta Stojić (Sveučilište u Rijeci), Aleksandra Ščukanec (Sveučilište u Zagrebu), Serge Tchougunnikov (Sveučilište Burgundije, Dijon), Ljubica Vlahović (Sveučilište u Novom Sadu)

Recenzenti sveska / Auteurs des comptes-rendus
Dubravka Saulan (Sveučilište Burgundije, Dijon)
Dražen Varga (Sveučilište u Zagrebu)

Urednica / Volume dirigé par
Barbara Vodanović

Lektura francuskog teksta / Relecture du texte français
Matea Krpina

Lektura hrvatskog teksta / Relecture du texte croate
Silvana Rados

Grafičko oblikovanje i prijelom / Maquette
Sveučilište u Zadru

ISBN
978-953-331-331-3

Urednica / Sous la direction de: Barbara VODANOVIĆ

Izričajna pragmatika i analiza diskursa: izazovi primjene

La pragmatique énonciative et l'analyse du discours à l'épreuve de l'application

ZBORNİK RADOVA SA ZNANSTVENOGA SKUPA /
ACTES DU COLLOQUE

*„Rencontres francophones 2019 : Pragmatique énonciative
et l'analyse du discours à l'épreuve de l'application“*

(Sveučilište u Zadru, 7. – 9. svibnja 2019.)

Zadar, 2021.

SADRŽAJ / SOMMAIRE

<i>Predgovor / Avant-propos</i>	5
I. IZMEĐU LINGVISTIKE I PRAGMATIKE / ENTRE LINGUISTIQUE ET PRAGMATIQUE	18
MIRNA VELČIĆ-CANIVEZ Entre linguistique et pragmatique : la langue, l'énoncé et le texte	19
TATJANA SAMARDŽIJA Les configurations sémantiques du gérondif revisitées	36
TATJANA SAMARDŽIJA Progression thématique linéaire : le cas des relatives narratives	69
ZRINKA ŠIMUNIĆ La transposition de la théorie de l'énonciation dans l'enseignement du FLE : La pertinence didactique d'une analyse linguistique du discours médiatique	98
NATHALIE GARRIC Construire une cause sociale pour un élan de solidarité nationale. Le programme « Bien vieillir » en France	121
II. IZMEĐU DISKURSA I PRIMJENE / ENTRE LE DISCOURS ET L'EMPLOI	138
NINA ČOLOVIĆ, ANTONIA DE CASTRO BURICA, LUCIJA ŠIMIČIĆ Načela i alati kritičke analize diskursa	139
MARIJA PERIĆ, Analiza diskursa prema modelu Bendel Larcher na primjeru novinskih članaka	158
IVANA ZOVKO O multimodalnosti i multipismenosti	175
<i>O autoricama / À propos des auteures</i>	192

Predgovor

Što je uopće pragmatika, pa time i izričajna pragmatika te u kakvoj je ona vezi s analizom diskursa i primjenom pokušat ćemo pokazati putem osam priloga koje smo prikupili za ovaj Zbornik. Zbornik je dvojezičan, hrvatsko-francuski, a prilozi su objavljeni na jeziku na kojem su izvorno napisani. Svaki je prilog opremljen kratkim sažetkom na drugom jeziku.

Sam Zbornik je rezultat ili bolje rečeno, nastavak susreta koji se na Odjelu za francuske i frankofonske studije Sveučilišta u Zadru dogodio u svibnju 2019. godine kada su se tamo održali drugi u nizu Frankofonski susreti. Nakon prvih Susreta koji su u svom fokusu imali Belgiju i belgijsku književnost i kulturu, ovaj drugi susret dogodio se oko teme koja nadilazi nacionalne ili čak tradicionalno disciplinarne okvire i balansira između triju vrlo aktivnih dimenzija znanosti o jeziku u njenom širem smislu, pragmatike, analize diskursa i primjene tih spoznaja u nastavi jezika.

Velika nam je čast i privilegija što su nam za ovo izdanje svoje priloge poslale osobe, a slučaj je htio sve redom žene, od međunarodnog ugleda, ali i što smo privukli mlade istraživačice, doktorandice i njihove mentorice na kojima ostaje kreiranje budućega razvoja ove kompleksne, višerazinske discipline (ili skupa disciplina). Među prve, koje su već udarile temelje i definirale pravce razvoja, svakako treba uvrstiti Mirnu Velčić Canivez čiji, u hrvatskom okvirima, pionirski *Uvod u lingvistiku teksta* (1987) predstavlja temelj spoznaja koje nas vode suvremenim teorijama o analizi diskursa ili pak Nathalie Garric, čiji se rad u okviru istraživačke grupe CoDiRe (Construction Discursive des Représentations Linguistiques et Culturelles) temelji na istraživanjima u okviru francuske tradicije analize diskursa, korpusne lingvistike i analize diskursa u didaktičkom i komunikacijskom kontekstu. Njima priključujemo Tatjanu Samarđžiju čiji radovi iz sintakse francuskog jezika nadilaze okvire sintaktičke analize i vode nas ovoj pragmatičko-izričajnoj dimenziji te Zrinku Šimunić koja nam pokazuje samu bit izazova primjene pragmatičkog/diskursivnog modela u nastavi stranog jezika. Među ovim drugima, na kojima počiva kreiranje budućnosti, sa zadovoljstvom predstavljamo Luciju Šimičić kao mentoricu i doktorandice Ninu Čolović i Antoniu De Castro Burica, te Mariju Perić i Ivanu Zovko. Zahvaljujemo im što su nam ustupile svoj uvid u kompleksnost discipline i raznolikost pristupa.

Temeljni cilj naših Susreta kao i ovoga Zbornika jest prikazati pragmatičku perspektivu u analizi jezika. No, što predstavlja pragmatička perspektiva ili pragmatika uopće? Dopustit ćemo si da za ovaj predgovor ponovimo neke neizostavne činjenice.

Općenito se pragmatikom smatra proučavanje jezika u upotrebi u kontekstu, dakle ne jezika kao neutralnog sustava znakova, već onog sustava kojim komuniciramo nešto više od onoga što nam sustav na prvi pogled nudi. Paradoksalno je što začetke te discipline, drže Moeschler i Rebul (1994) ne treba tražiti među temeljcima za razvoj suvremene lingvističke misli s početka 20. stoljeća, već u radovima filozofa jezika iz sredine tog istog stoljeća. U nizu svojih predavanja na Harvardskom sveučilištu tijekom 1955. John Langshaw Austin predstavlja tezu koja će se pokazati središnjom temom za razvoj buduće discipline, tezu o govornim činovima. Austin smatra da osnovna uloga jezika kao sustava za komunikaciju nije u tome da opisuje svijet oko sebe, već u tome da djeluje na svijet oko sebe. Govoreći, mi iskazujemo činove, djelujemo. Drugi predstavnik Oxfordske filozofske škole, Herbert Paul Grice tijekom 60.-ih godina 20. stoljeća govori o tome da je komunikacija prirodnim jezicima vođena nizom principa ili pravila te da, suprotno od stajališta analitičke logike u koja su zapala istraživanja sintakse i semantike, ona nije nelogična. Ova su istraživanja potakla eksploziju znanstvenog interesa unutar različitih disciplina od filozofije jezika, lingvistike, logike, kognitivne psihologije, psiholingvistike, sociolingvistike do istraživanja umjetne inteligencije i informatike.

Unatoč isticanju činjenice da je podjela temeljena na geografskom kriteriju problematična, o čemu ćemo nešto kasnije, *Oxford Handbook of Pragmatics* (2017) navodi dva temeljna distinktivna pravca unutar pragmatike, a to su Anglo-američka škola i Kontinentalna (europska) škola pragmatike.

Prema prvoj (2017: 29), pragmatika je:

[...] the systematic study of meaning by virtue of, or dependent on, the use of language. The central topics of inquiry include implicature, presupposition, speech acts, deixis, reference, and context, and the division of labour between, and the interaction of, pragmatics and semantics.

Dok je prema drugoj (2017: 30) ona

[...] general functional (i.e. cognitive, social, and cultural) perspective on linguistic phenomena in relation to their usage in forms of behaviour. [It]

should be seen [...] as a specific perspective [...] on whatever phonologists, morphologists, syntacticians, semanticists, psycholinguists, sociolinguists, etc. deal with.

Tematsku, horizontalnu podjelu pragmatike, *Oxford Handbook of Pragmatics* svodi na 3 grupe : 1. kognitivnu, 2. društveno/kulturno orijentiranu i 3. koja se ne može svrstati u prve dvije grupe, a koja uključuje npr. primijenjenu i korpusno-vođenu pragmatiku (2017: 14).

S obzirom na kronologiju, temeljne, konstituirajuće teme pragmatike su teorija govornih činova i teorija konverzacijskih implikatura te konverzacijska analiza. Prve dvije potječu od dvaju britanskih filozofa, Austina i Gricea, a treća pronalazi svoje temelje u tradiciji američke sociologije koja se inspirirala europskom fenomenološkom filozofijom. Neke druge konstituirajuće (pod)teme kao što su problematika deiksi i presupozicija, nalaze svoje izvore u radovima njemačkog filozofa Bühlera, ruskog lingvиста s kasnijom američkom adresom, Jakobsona, odnosno drugog njemačkog filozofa Fregea kojeg je angloameričkoj javnosti predstavio pionir američke semiotike, Charles Morris. Uzimajući u obzir ove činjenice jasno je zašto Oxfordov priručnik govori o problematičnosti geografskog kriterija te naglašava i kasnije teško razmrsive utjecaje između dvaju pravaca. Naime, takva geografska podjela previđa velik broj autora i tema koji u svojim promišljanjima nisu ograničeni geografijom. Neke tipične angloameričke teme nalaze svoje teorijske uzore u francuskoj argumentacijskoj teoriji Oswalda Ducrota koji se pak inspirira britanskom analitičkom filozofijom i Bakhtinovom teorijom polifonije te u Praškoj lingvističkoj školi. S druge strane, pogled na jezik kao na društveno uvjetovani konstrukt izvire iz britanske „firtijanske“ lingvističke škole i prelijeva se u Hallydejevu pragmatički orijentiranu sistemsko-funkcionalnu gramatiku. Također, na razvoj pragmatike utječu teorije i istraživanja iz šireg spektra kao što su etnografija komunikacije, antropološka lingvistika, Gumperzova interakcijska sociolingvistika, kognitivna lingvistika, kritička analiza diskursa i druge.

Može li se uopće pragmatika smatrati dijelom lingvistike?

Dominantne lingvističke teorije 20. stoljeća, strukturalizam i generativizam, vrlo su malo značaja pridavale jeziku u uporabi te je lingvistima bilo nemoguće pragmatiku postaviti u kontrast s drugim, tradicionalno prihvaćenim granama lingvistike, fonologijom, sintaksom ili semantikom. No, tijekom 70.-ih godina 20. stoljeća javila se u lingvistici reakcija protiv radikalnih teza generativne gramatike kao što je ona o nezavisnosti sintakse. Bilo je jasno da govornici ne govore zato

da bi primijenili gramatička pravila, već kako bi prenijeli neko značenje te da se eventualne sintaktičke pogreške u komunikaciji mogu tolerirati sve do onog trenutka dok se njima ne kompromitira značenje koje treba biti komunicirano (usp. Bracops, 2010: 31). Ta reakcija dovela je do formiranja generativne semantike koja je putem „hipoteze o performativnosti“ u dubinsku rečeničnu strukturu uvela ideju o ilokucijskom cilju rečenice o kojem govori Austin. Taj je kontekst rezultirao susretom lingvistike i filozofije jezika što će dovesti do podjele na klasičnu generativnu gramatiku i generativnu semantiku iz koje će se razviti kognitivne teorije Lakoffa i Langackera. S druge strane, i stajališta strukturalne lingvistike koja počinjavaju na saussurijanskoj dihotomiji *langue vs. parole* gdje je *parole*, tj. govor smatran individualnim fenomenom u potpunosti nezavisnim od sustava jezika, također su odbačena kao zastarjela.

Međutim, tijekom 70.-ih i osobito 80.-ih godina 20. stoljeća razvija se u Francuskoj pravac koji zovemo integralna pragmatika i koja se diferencira od kognitivne pragmatike inspirirane Oxfordskom filozofskom školom. Francuska pragmatika inspirira se prije svega izričajnom lingvistikom (*linguistique de l'énonciation*) Emila Benvenistea koja je aktualizirana njegovim predavanjima i radovima iz 60.-ih godina okrupnjenima u dvotomnom izdanju *Problèmes de linguistique générale* (1966). Benveniste konstatira da u jeziku postoje elementi kao što su osobne i pokazne zamjenice, vremenski prilozi i dr. kojima se govornik identificira kao subjekt. Ta se identifikacija može izvršiti jedino unutar izričajne situacije (*énonciation*) pri čemu je izričaj/iskaz (*énoncé*) realizacija, tj. rezultat te situacije. Integralna pragmatika čiji je utemeljitelj Oswald Ducrot predstavlja nastavak izričajne lingvistike, no ujedno pokazuje i neke dodirne točke s kognitivnom pragmatikom. Naziva se integralnom, i u tome leži temelj razlike s kognitivnom, jer čini (integralni je dio) lingvistike kao što su fonetika, sintaksa ili semantika. Prema integralnoj pragmatiki izričaj je funkcionalni element jezika, povezan s jezičnim kodom i integriran u jezičnu strukturu, pripada, dakle, i lingvistici.

Nakon ovog kratkog pregleda osnovnih pravaca, predstavljamo ukratko i sadržaj priloga okupljenih u zborniku.

Zbornik je podijeljen u dva poglavlja. Prvo poglavlje, naslovljeno *Između lingvistike i pragmatike* sadrži pet priloga na francuskom jeziku, a sasvim prigodno, započinje člankom koji se naziva „Između lingvistike i pragmatike: jezik, izričaj i tekst“ Mirne Velčić Canivez. Članak prikazuje kompleksnost odnosa jezika, izričaja i teksta u kontekstu interlokutivnosti. Autorica se protivi odvajanju dimenzija jezika, izričaja i teksta koje se pokazuju neodvojivima osobito u kontekstu interlo-

kutivnosti ili intersubjektivnosti. Tri dimenzije zahtijevaju pristup iz perspektive subjekta koji im je impliciran. Istovremeno se propituje i pozicija sugovornika, primatelja koji participira u izričajnoj situaciji, a članak završava definiranjem čina svjedočenja u diskurzivnom kontekstu. Tatjana Samardžija u prilogu naslovljenom „Revizija semantičkih konfiguracija gerundiva” govori o sintaktičko-pragmatičkim osobinama u šest različitih konstrukcija s gerundivom prema Halmoyu i Hellquistu na primjerima iz Balzakove *Šagrinske kože*. U svom drugom prilogu „Linearna tematska progresija: slučaj narativnih odnosnih rečenica” Tatjana Samardžija dokazuje postojanje linearne tematske progresije u složenoj rečenici s narativnom odnosnom surečenicom. Istraživanjem se dokazuje i vremensko-prostorna progresija u slučaju složene rečenice s odnosnom narativnom surečenicom. U prilogu „Transfer izričajne teorije u podučavanje francuskog kao stranog jezika: didaktička dosljednost jezične analize medijskog diskursa” Zrinka Šimunić propituje o razlozima neuvršćavanja ideje izričajne situacije u kontekst udžbenika francuskog kao stranog jezika nudeći pri tom niz didaktičkih strategija koje učeniku mogu pomoći da usvoji brojne diskurzivne karakteristike kontrastirajući hrvatski i francuski jezik. Prvi dio zatvaramo prilogom Nathalie Garric pod naslovom „Konstruiranje slučaja u svrhu poticanja nacionalne solidarnosti. Program *Ostariti dobro* u Francuskoj”, a koji predstavlja analizu jednog dijela političkog programa „En Marche!” francuskog predsjednika Emanuella Macrona koji se tiče demografske politike. Analizom iz perspektive diskurzivne semantike otkrivaju se tendencije u političkoj retorici i pokazuje se u kojoj mjeri debata koja počiva na dihotomiji „ovisnost“ / „samostalnost“ utječe na kreiranje teme diskusije.

Drugo poglavlje Zbornika naslovljeno je *Između diskursa i primjene* i okuplja tri priloga na hrvatskom jeziku. Prvi od njih nastao je u suautorstvu mentorice Lucije Šimičić i dviju doktorandica, Nine Čolović i Antonie De Castro Burica, a naslovljen je „Načela i alati kritičke analize diskursa”. Prilog na vrlo jasan način nudi pregled važnijih teorijskih modela opisa kritičke analize diskursa definiranih unutar različitih disciplina. Marija Perić u prilogu „Analiza diskursa prema modelu Bendel Larcher na primjeru novinskih članaka” prikazuje navedeni model analize na šest razina potkrepljujući ga primjerima on-line novinskih izdanja. A na samom kraju Ivana Zovko u prilogu „O multimodalnosti i multipismenosti” donosi cjeloviti prikaz obilježja multimodalnih studija i multimodalne pedagogije. Ta je tema relativno svježja u okviru lingvističkih/retoričkih/disursnih istraživanjima i u hrvatskom znanstvenom i obrazovnom kontekstu je do sada malo istraživana, pa je ovaj rad vrijedan doprinos u širenju spoznaja o multimodalnosti, multipismeno-

sti i multimodalnim praksama.

Osim autorima kojima zahvaljujemo na poslanim priložima, izražavamo zahvalnost i recenzentima koji su svojim komentarima i sugestijama pomogli da Zbornik i prilozi koje on sadrži bude relevantno i referentno mjesto i drugim istraživačima ove kompleksne problematike.

REFERENCE

- BRACOPS, Martine (2010), *Introduction à la pragmatique*, De Boeck Duculot
- DUCROT, Oswald, TODOROV, Tzevan (1972), *Dictionnaire encyclopédique des sciences du langage*, Éditions du Seuil
- MOESCHLER, Jacques, REBOUL, Anne (1994), *Dictionnaire encyclopédique de pragmatique*, Éditions du Seuil
- The Oxford Handbook of Pragmatics* (2017) ur. Yuan Huang. Oxford University Press

Barbara Vodanović

Avant-propos

Qu'est-ce donc que la pragmatique, et plus précisément la pragmatique énonciative, quelle relation entretient-elle avec l'analyse du discours et sa réalisation ? C'est ce que nous tentons d'expliquer à travers les huit actes que nous avons recueillis dans cette revue bilingue franco-croate, dont chacun des actes est publié dans sa langue d'origine. Les résumés de chaque texte sont proposés dans les deux langues.

Cette revue est le résultat, ou plutôt la suite logique des *Secondes Rencontres francophones* organisées par le Département des études françaises et francophones de l'Université de Zadar en 2019. À la suite des premières *Rencontres francophones*, dont le sujet central était la Belgique, littérature et culture belges, ces deuxièmes *Rencontres* ont donné place à des sujets qui transcendent les cadres nationaux et même les disciplines traditionnelles. Ces deuxièmes *Rencontres* se développent autour de trois branches très actives des sciences du langage dans son sens le plus large : la pragmatique, l'analyse du discours et l'application des conclusions tirées au sein de l'enseignement des langues.

C'est un honneur pour nous que de recueillir dans cette revue les actes de personnes de renommée internationale, dont le sort a voulu qu'elles ne soient que des femmes ; mais aussi de jeunes chercheuses et doctorantes ainsi que leurs directrices de thèse sur lesquelles reposeront les observations futures de cette discipline (ou groupe de disciplines) complexe et multiple. En premier lieu, il faut mentionner celles qui ont posé les fondements et qui ont défini les lignes de développement de cette discipline : Mirna Velčić Canivez et son *Uvod u lingvistiku teksta* (1987), œuvre pionnière en Croatie, qui présente les connaissances de base qui nous ont conduit aux théories contemporaines quant à l'analyse du discours, ou bien encore Nathalie Garric, dont l'étude réalisée dans le cadre du groupe de recherche Co-DiRe (Construction Discursive des Représentations Linguistiques et Culturelles) prend racine dans le cadre des recherches de tradition française de l'analyse du discours, de la linguistique de corpus et de l'analyse du discours dans le contexte de la didactique et de la communication. Nous ajoutons à ces dernières Tatjana Samardžija, dont les travaux sur la syntaxe du français dépassent les cadres de l'analyse syntaxique et nous amènent à cette dimension pragmatico-énonciatrice, ainsi que Zrinka Šimunić qui expose l'essence-même de l'enjeu de l'application du

modèle pragmatique/discursif au sein de l'enseignement d'une langue étrangère. Parmi les autres, sur lesquelles repose le futur de cette discipline, c'est avec joie que nous présentons Lucija Šimičić, directrice de thèse, et ses doctorantes Nina Čolović et Antonia De Castro Burica, ainsi que Marija Perić et Ivana Zovko, et nous les remercions d'avoir partagé avec nous leurs observations sur la complexité de cette discipline et la diversité de leurs approches.

L'objectif principal de nos *Rencontres* et de cette revue est de mettre en lumière la perspective pragmatique dans l'analyse de la langue. Cependant, que représentent la perspective pragmatique, et la pragmatique tout court ? Nous nous permettons de répéter dans cet avant-propos quelques faits incontournables.

En général, on entend par la pragmatique le fait d'étudier l'usage de la langue dans son contexte. En d'autres termes, non pas la langue en tant qu'un système de signes neutre, mais en tant que système par lequel nous communiquons un peu plus que ce que le système ne nous le admet au premier abord. Paradoxalement, selon Moeschler et Rebul (1994), il ne faut pas chercher les origines de cette discipline parmi les fondements de la linguistique contemporaine du début du 20^{ème} siècle mais dans les travaux des philosophes de la langue du milieu de ce même siècle. John Langshaw Austin présentera, dans une série de cours à l'université de Harvard en 1955, une thèse qui finira par être le sujet central autour duquel se développera cette discipline : l'acte de langage. Austin considère que le rôle principal de la langue en tant que système de communication ne réside pas dans le fait de décrire le monde qui nous entoure mais dans le fait d'agir sur le monde qui nous entoure. En parlant, nous énonçons des actes, nous agissons. L'autre représentant de l'école philosophique d'Oxford, Herbert Paul Grice, dit, au court des années 60, que la communication à l'aide de langues naturelles est conduite à l'aide d'une série de principes et de règles qui, contrairement à la logique analytique dans laquelle ont fini l'étude de la syntaxe et de la sémantique, elle, n'est pas illogique. Ces études ont engendré une explosion d'intérêt de la part de la science au sein de différentes disciplines, allant de la philosophie de la langue, de la linguistique, de la logique, de la psychologie cognitive, de la psycholinguistique, de la sociolinguistique jusqu'à la recherche de l'intelligence artificielle et de l'informatique.

Bien que la division, fondée sur des critères géographiques, soit problématique, ce à quoi nous reviendrons plus tard, *Oxford Handbook of Pragmatics* (2017) mentionne deux écoles distinctives fondamentales au sein de la pragmatique, à savoir : l'école Anglo-américaine et l'école Continentale (européenne) de la pragmatique.

Selon la première (2017 : 29), la pragmatique est :

[...] the systematic study of meaning by virtue of, or dependent on, the use of language. The central topics of inquiry include implicature, presupposition, speech acts, deixis, reference, and context, and the division of labour between, and the interaction of, pragmatics and semantics.

Tandis que selon la seconde (2017 : 30), elle est

[...] general functional (i.e. cognitive, social, and cultural) perspective on linguistic phenomena in relation to their usage in forms of behaviour. [It] should be seen [...] as a specific perspective [...] on whatever phonologists, morphologists, syntacticians, semanticists, psycholinguists, sociolinguists, etc. deal with.

Oxford Handbook of Pragmatics réduit la division thématique, horizontale de la pragmatique à 3 groupes : 1. cognitif, 2. socialement/culturellement orienté et 3. celui qui ne peut être classé dans les deux premiers groupes, qui inclus par exemple la pragmatique appliquée et de corpus (2017 : 14).

Prenant en compte l'aspect chronologique, les thèmes principaux et constitutifs de la pragmatique sont la théorie des actes de langage et la théorie de l'implicature conversationnelle et l'analyse conversationnelle. Les deux premières sont issues des réflexions de deux philosophes britanniques, Austin et Grice, et la troisième trouve ses fondements dans la tradition américaine de la sociologie qui s'est elle-même inspirée de la philosophie phénoménologique européenne. Certains autres (sous)thèmes constitutifs comme l'est la problématique de deixis et de présuppositions trouvent leurs sources dans les travaux du philosophe allemand Bühler, du linguiste russe Jakobson, d'un autre philosophe allemand Frege qui a fait découvrir Charles Morris, pionnier de la sémiotique américaine, au public anglo-américain. Prenant en compte toutes ces données, il est évident pourquoi le manuel d'Oxford parle du caractère problématique du critère géographique et met en avant la difficulté, plus tard, à démêler les influences entre les deux écoles. En effet, une telle division géographique néglige un grand nombre d'auteurs qui sont loin d'être limité géographiquement quant à leurs réflexions et observations. Certains thèmes typiquement anglo-américains trouvent leurs modèles théoriques dans la théorie argumentative française d'Oswald Ducrot, qui s'est lui-même inspiré de la philosophie analytique britannique, de la théorie sur la polyphonie de Bakhtine et de l'école de Prague. De l'autre côté, la perception de la langue comme étant une

construction socialement conditionnée fait surface au sein de l'école linguistique britannique de Firth et se déverse dans la grammaire systémique fonctionnelle orientée par la pragmatique de Hallyday. De même, des théories et des recherches issues d'un spectre plus vaste ont eu une influence sur le développement de la pragmatique : l'ethnographie de la communication, la linguistique anthropologique, la sociolinguistique interactionnelle de Gumperz, la linguistique cognitive, l'analyse critique du discours et d'autres.

Peut-on considérer que la pragmatique fait partie de la linguistique ?

Les théories sur la linguistique qui dominaient au 20^{ème} siècle, le structuralisme et le générativisme, n'ont accordé que très peu d'importance à la langue en usage et il était impossible pour les linguistes de pouvoir mettre la pragmatique en contraste avec d'autres branches de la linguistique traditionnellement acceptées comme la phonologie, la syntaxe ou la sémantique. Cependant, au cours des années 70, la linguistique a été sujette à certaines réactions à l'encontre des thèses radicales de la grammaire générative comme celle à propos de l'indépendance de la syntaxe. Il était clair que les parlants ne parlaient pas afin de d'appliquer les règles de la grammaire mais afin de transmettre un message et que d'éventuelles erreurs syntaxiques pouvaient être tolérées dans la communication tant que le sens voulant être communiqué n'en était pas corrompu (cf. Bracops, 2010 : 31). Cette réaction a mené à la formation de la sémantique générative qui a à travers « l'hypothèse de la performativité » introduit l'idée de but de l'illocution de la phrase dans sa structure profonde dont parle Austin. Ce contexte a fait la linguistique et la philosophie de la langue se rencontrer, ce qui a donné lieu à une séparation entre la grammaire générative traditionnelle et la sémantique générative, dont les théories cognitives de Lakoff et Langacker vont se développer. D'autre part, les partis pris de la linguistique structurelle qui se basent sur la dichotomie saussurienne *langue vs. parole* où la *parole* est considérée comme étant un phénomène individuel complètement indépendant du système de la langue sont également considérés comme obsolètes.

Cependant, à partir des années 70, et plus particulièrement 80, la pragmatique intégrée se développe en France, une nouvelle branche de linguistique qui se différencie de la pragmatique cognitive inspirée de l'école philosophique d'Oxford. La pragmatique française s'inspire avant tout de la linguistique de l'énonciation d'Emile Benveniste qui a été réactualisé avec ses cours et ses communications des années 60, recueillis dans l'ouvrage en deux tomes intitulé *Problèmes de linguistique générale* (1966). Benveniste constate qu'il existe dans la langue des éléments comme les pronoms personnels et les pronoms démonstratifs, des adverbes

de temps et autres que le parlant identifie comme étant le sujet. Cette identification ne peut être réalisée qu'au sein de l'énonciation dans laquelle l'énoncé est la réalisation, ou plus précisément le résultat de la situation de l'énonciation. La pragmatique intégrée dont le fondateur est Oswald Ducrot, présente la suite de la linguistique énonciative mais détient également certains points communs avec la pragmatique cognitive. Elle est intégrée, et c'est là que réside toute la différence avec la pragmatique cognitive, car elle fait partie intégrante de la linguistique comme le sont la phonétique, la syntaxe ou la sémantique. D'après la pragmatique intégrée, l'énonciation est un élément fonctionnel de la langue, relié à cette dernière par un code et intégré à la structure langagière, et donc à la linguistique.

Après ce court aperçu des différentes directions de la pragmatique, voici une brève présentation des actes recueillis dans cette revue.

La revue a été divisée en deux chapitres. Le premier chapitre, intitulés *Entre la linguistique et la pragmatique* contient 5 actes en français et débute par « Entre linguistique et pragmatique : la langue, l'énoncé et le texte » de Mirna Velčić Canivez. Cet acte présente la complexité de la relation entretenue entre la langue, l'énoncé et le texte dans le contexte interlocutif. L'autrice s'oppose à la séparation des dimensions de la langue, de l'énoncé et du texte qui se présentent comme étant absolument indissociables surtout dans le contexte interlocutif ou intersubjectif. Les trois dimensions nécessitent une approche venant du point de vue du sujet qui leur est implicite. Dans le même temps, on interroge la position de l'interlocuteur, du receveur, qui participe à la situation de l'énoncé et l'acte se termine par une définition de l'acte de témoignage dans le contexte discursif. Dans « Les configurations sémantiques du gérondif revisités », Tatjana Samardžija parle des caractéristiques syntaxiques et pragmatiques à travers six constructions différentes du gérondif selon Halmoy et Hellquist dans *La Peau de chagrin* de Balzac. Dans son deuxième acte intitulé « Progression thématique linéaire : le cas des relatives narratives », Tatjana Samardžija démontre l'existence d'une progression thématique linéaire au sein de la phrase complexe contenant de la relative narrative. L'étude démontre également une progression spatiale et temporelle au sein de la phrase complexe contenant la relative narrative. Dans l'acte intitulé « La transposition de la théorie de l'énonciation dans l'enseignement du FLE : La pertinence didactique d'une analyse linguistique du discours médiatique », Zrinka Šimunić s'interroge sur les raisons pour lesquelles l'idée de la situation d'énonciation n'est-elle pas intégrée aux manuels de français langue étrangère, proposant par la même occasion, en observant le croate et le français, une série de stratégies didactiques pouvant

aider l'élève à adopter de nombreuses caractéristiques discursives. Nathalie Garric clôture le premier chapitre avec son acte intitulé « Construire une cause sociale pour un élan de solidarité nationale. Le programme “Bien vieillir” en France », qui présente l'analyse d'une partie du programme politique « En Marche ! » du président Emmanuel Macron, qui traite de la politique démographique. À travers une analyse du discours envisagée comme sémantique discursive, les tendances de la rhétorique politique sont mises en avant et illustre jusqu'à quel niveau le débat qui se fonde sur la dichotomie « dépendance » / « autonomie » influence la structure des sujets du débat.

Le deuxième chapitre de cette revue s'intitule *Entre le discours et la mise en pratique* et recueille trois actes rédigés en croate. Le premier d'entre eux a été réalisé en collaboration entre Lucija Šimičić et ses deux doctorantes, Nina Čolović et Antonia De Castro Burica, et s'intitule « Les principes et les outils d'une analyse critique du discours ». Cet acte passe en revue de façon très précise tous les grands modèles théoriques de description de l'analyse critique du discours définis au sein de différentes disciplines. Dans « Analyse discursive selon le modèle Bendel Larcher sur l'exemple des articles journalistiques », Marija Perić présente les modèles d'analyses mentionnés sur six niveaux à l'aide d'exemples issus de journaux électroniques. Enfin, Ivana Zovko dans « À propos de la multimodalité et de la multilittératie » nous présente un aperçu complet des études sur la multimodalité et la pédagogie multimodale. Ce sujet est relativement récent dans le cadre des recherches de la linguistique, de la rhétorique et du discours et il a été dans le contexte de la recherche scientifique et de l'enseignement en Croatie encore peu abordé, ainsi ce travail représente une contribution importante quant à l'élargissement de la multimodalité, du multi-alphabétisation et des pratiques multimodales.

Outre les autrices que nous remercions pour leur contribution, nous tenons à remercier les réviseurs qui ont, grâce à leurs commentaires et leurs suggestions, aidé à ce que cette revue et les actes qui s'y trouvent deviennent des références pertinentes pour d'autres chercheurs de cette problématique complexe.

RÉFÉRENCES

- BRACOPS, Martine (2010), *Introduction à la pragmatique*, De Boeck Duculot
- DUCROT, Oswald, TODOROV, Tzevan (1972), *Dictionnaire encyclopédique des sciences du langage*, Éditions du Seuil
- MOESCHLER, Jacques, REBOUL, Anne (1994), *Dictionnaire encyclopédique de pragmatique*, Éditions du Seuil
- The Oxford Handbook of Pragmatics* (2017), Yuan Huang, éd. Oxford University Press

Barbara Vodanović

I.

Između lingvistike i pragmatike /
Entre linguistique et pragmatique

Entre linguistique et pragmatique : la langue, l'énoncé et le texte

Mirna Velčić-Canivez, Université de Lille

L'objectif de cette communication est de mettre en évidence une double tension qui caractérise, d'une part, la relation entre la linguistique (étude de la langue) et la pragmatique (étude de l'acte de langage et des actes de discours) et, d'autre part, la relation entre la pragmatique de l'énoncé et la pragmatique du texte. Au cours de cette analyse, trois notions – la langue, l'énoncé et le texte – seront examinées du point de vue de la conception du sujet qu'elles impliquent. En même temps, nous soulignerons les différentes idées du destinataire qu'entraînent ces conceptions, ce qui conduit aux différentes visions de l'interlocution associées à l'acte même de dire et, de ce fait, à la séparation des domaines de recherche dans le cadre des sciences du langage. Notre raisonnement s'appuiera sur plusieurs exemples. Nous terminerons par une définition de l'acte de témoignage dans la perspective d'un acte de discours.

1. La langue comme objet de la linguistique

Une opposition traditionnelle traverse la linguistique : la *langue* envisagée comme abstraction des langues et la *parole* concernant la diversité des emplois d'un système de symboles. D'un côté, il y a un système de formes hors de tout emploi et, de l'autre, l'actualisation du système. Mais, au-delà d'une simple distinction conceptuelle, l'opposition langue/parole a des conséquences sur la définition de l'objet même de la linguistique : la linguistique moderne est une linguistique de la langue, discipline préoccupée par *l'intérieur propre* d'un mécanisme virtuel que l'on appelle l'univers des signes et dont la propriété est de *signifier*¹.

En grande partie, cette conception de la linguistique découle d'une interprétation désormais contestée de l'entreprise saussurienne. Selon cette interprétation, les théo-

¹ Le constat est fait sur un mode critique. Pour le résumé de ces critiques, voir notamment Claudine Normand : *Saussure*, 2000, p. 75.

ries de Ferdinand de Saussure ont permis de fonder une discipline résolument descriptive et positiviste. Il s'agirait de décrire un ensemble de formes *potentiellement* réalisables, un *système* distinct de ses diverses actualisations. Ces formes échappent à la volonté individuelle, de sorte qu'il faut les mettre en évidence en les séparant de tout ce qui concerne les actes de production individuels, de tout ce qui est plus ou moins accidentel et donc incontrôlable. On y reconnaît aussi la position de Chomsky qui, selon Neil Smith, auteur de la préface d'un récent ouvrage de Chomsky, serait toujours pessimiste quant à la description scientifique de l'activité langagière. Chomsky insiste sur la compétence (*the internal language*) et reste méfiant à l'égard de toute étude de l'acte : « how we put that competence to use in our performance is still largely a closed book, perhaps a mystery » (Chomsky, 2000 : 9).

Il en découle une discipline dite « objective » car l'objet-langue est fondé sans l'intervention du sujet. Cela se justifie par la nature arbitraire du signe : le signe est indépendant des réalités qu'il désigne². Le rapport du signe à la chose qu'il désigne n'est pas fondé en raison. Le signe est arbitraire mais en même temps il est conventionnel. C'est en ce sens que la langue est un fait social, quoiqu'elle soit indépendante de la relation avec le sujet³.

La langue est un fait social et non pas une réalité constituée en relation avec le sujet, parce que le sujet parlant est envisagé comme n'ayant pas le pouvoir d'influencer l'univers des signes. Le sujet possède un savoir de la langue (*the knowledge of language*), mais personne ne pense mettre en cause les règles que tout le monde applique. C'est dans ce rapport de pouvoir bien spécifique entre le signe et le sujet que le linguiste trouve le principal argument pour écarter le sujet de l'objet *langue* : ceux qui parlent et ceux qui sont censés répondre n'auraient pas d'incidence sur la construction du sens. Or cette position méthodologique implique une conception sous-jacente et problématique du sujet : celui-ci est libre dans l'expression de sa pensée, mais il est en même temps soumis au code. La complexité du mécanisme virtuel que le linguiste doit expliciter échappe ainsi à la volonté de

² Il n'y a aucun rapport entre le signe et la nature des choses. Désigner par *cow*, *vache* ou *krava* l'idée de « vache » est fondé sur « l'irraison même ». Le rapport du signe à la chose qu'il désigne n'est pas fondé en raison.

³ Ce n'est le cas ni de l'énoncé, ni du texte qui, à la différence de l'objet-langue, sont des réalités linguistiques constituées, au contraire, en relation avec le sujet et qui concernent l'emploi de la langue, *the use of language*. D'où une source de conflits sur le territoire de la linguistique, discipline dont l'objet paraît éclaté et que l'on préfère appeler, du moins en France, *sciences du langage*.

« la masse parlante » mais aussi à *sa* volonté et à *sa* compétence professionnelle⁴.

Dans cette optique, tous les sujets, ceux qui parlent et ceux à qui l'on s'adresse se trouvent dans le *même* rapport à la langue. Il ne peut pas en être autrement car c'est la langue qui pense. Elle pense tellement bien qu'elle prévoit des signes spécifiques pour représenter le sujet lui-même : c'est notamment le cas des pronoms de la première et de la deuxième personne (*je* et *tu*). Le sujet n'est donc pas vraiment exclu de la linguistique de la langue ; il est cantonné dans les limites qu'impose l'univers des signes dont il est obligé de respecter les règles de fonctionnement.

2. La pragmatique de l'énoncé

Terme utilisé par diverses disciplines des sciences humaines, notamment la philosophie, l'énoncé est étudié d'une manière systématique par la pragmatique linguistique qui s'appuie sur la théorie de l'acte de l'énonciation. L'énonciation intéresse la tradition continentale – plus spécifiquement, française – de cette discipline. Plusieurs auteurs importants y ont consacré des travaux, à commencer par Bally (1932), Benveniste (1966, 1974), Culioli (1991, 1999) Ducrot (1984) ou Maingueneau (1994, 2002). L'énonciation est en effet l'une des articulations centrales de la relation entre la langue, le monde et le sujet. Cette théorie pragmatique est centrée sur des actes de parole individuels. Elle attire l'attention non seulement sur les circonstances d'une situation sociale globale, mais surtout sur les conditions de la *production* de l'acte même de dire ou de parler. Elle engage des concepts tels que ceux d'*énonciateur*, de *point de vue*, d'*ethos*, de *scène d'énonciation*, de *positionnement*, de *discours rapporté*, de *polyphonie* ou de *modalité*. Le sujet parlant fait partie de l'objet d'étude. De ce fait, les pronoms de la première et de la deuxième personne (*je-tu*), certains adverbes tels que *évidemment*, *justement*, *enfin* ou *certes* sont spécialement intéressants aux yeux des linguistes pragmatiques. Ceux-ci partent de l'hypothèse selon laquelle la signification de ces termes contient des instructions sur la façon d'utiliser les phrases dans le discours. Plus précisément, il s'agit de mettre les unités linguistiques – les phrases – en rapport avec les personnes du discours, c'est-à-dire avec la 1^{re} et la 2^e personne. C'est pourquoi nous considérons ces termes comme des « marques de

⁴ Les formulations poststructuralistes, du côté des philosophes et des littéraires, vont radicaliser cette perspective : le sujet pense posséder la langue, or c'est la langue qui possède le sujet – même si, d'un point de vue diachronique, il y a évolution et transformation des formes constitutives de la langue.

subjectivité ». Leur sens est dit « instructif » et non pas descriptif.

Par ailleurs, l'étude des noms propres s'inscrit également dans cette perspective. En effet, le sens du nom propre (Npr), à la différence du nom commun (N), n'est pas considéré comme conceptuel mais instructionnel. Nous savons que le Npr est un désignateur d'identité. En d'autres termes, c'est un nom qui ne peut être envisagé séparément de l'acte de nommer. En effet, la thèse que les noms propres se distinguent des noms communs sur le plan du sens peut être corroborée sur le plan linguistique. L'argument de poids est l'impossibilité du pluriel avec les noms propres, notamment avec les prénoms. Le prénom reste singulier, sur le plan de la forme et sur le plan du sens :

(1) Les Ginette se révoltent.

(2) Les fonctionnaires se révoltent.

Il en découle que les noms propres au pluriel représentent des individus réunis ; ils n'expriment pas, à l'instar des noms communs, une classe d'individus identiques. D'où la thèse que les noms propres désignent des individus qui sont *nommés* Np. Les noms communs désignent des individus qui *sont* N. C'est pourquoi, pour suivre le raisonnement linguistico-pragmatique de la spécialiste du nom propre, Marie-Noël Gary-Prieur, le Np est considéré comme un *indice* d'identité et non pas comme un *critère* d'identité (Gary-Prieur, 2001 : 82).

Toutefois, il n'est pas toujours possible de trancher entre les termes typiquement « pragmatiques » et les « autres » unités linguistiques qui ne nécessitent pas une mise en relation avec les personnes de discours. De nombreux problèmes méthodologiques se posent notamment lorsque nous quittons le niveau de la phrase pour analyser les textes. Comment appliquer les critères linguistico-pragmatiques au nom propre au pluriel « les Musulmans » que l'on trouve, par exemple, dans les récits de témoignages de rescapés des camps nazis et qui se laisse orthographier avec une majuscule *et* avec une minuscule ? Il existe, comme cela a été démontré avec tant de pertinence par Delvenne, Michaux et Dominicy dans le cadre d'une analyse de discours, des noms (grammaticalement) communs qui ne sont ni des substantifs, ni des noms propres mais qui manifestent des ressemblances systématiques avec les uns et les autres. Les Musulmans désignent ici des individu(s) que *l'on appelle* (ou *nomme*) les « musulmans » et qui, en même temps, *sont* musulmans. Nous y sommes confrontés en même temps à un indice d'identité et à un concept, celui de MUSULMAN (Delvenne, Michaux, Dominicy, 2005 : 123).

Pour résumer : il est indispensable de distinguer le système (de la langue) et la pratique langagière (dans des situations concrètes). Et de fait, on dit un *fait* de langue et un *acte* d'énonciation. D'un côté, il y a *potentiel* du sens, de l'autre, il y a *action* et *effets* de sens ; d'un côté, il y a tout ce qui est *indépendant* du contexte et, de l'autre, tout ce qui est *actualisé* dans le contexte. Cependant les exemples évoqués ci-dessus démontrent que, sur le plan méthodologique, la disjonction radicale entre l'étude de la langue et la pragmatique ne se justifie pas systématiquement.

En effet, les linguistes ne sont pas voués à respecter d'une manière orthodoxe la polarisation entre le système et son actualisation. On constate aujourd'hui que de Saussure n'a pas été lu, que sa pensée a été déformée, mal interprétée, mal comprise, que son apport à la linguistique de la parole a été injustement négligé au profit d'une linguistique abstraite qui, d'une certaine manière, aurait « peur du réel »⁵. Certains chercheurs réaffirment la dualité de la linguistique, en rappelant que de Saussure visait une théorie unifiée du sens : « Le sens n'est complet, actualisé, que dans (...) le discursif », dit, par exemple, Simon Bouquet en commentant les textes originaux de Saussure (Bouquet, 1999 : 41). La linguistique de la langue formerait un tout avec la linguistique de la parole. Dans cette optique, tout énoncé devrait être envisagé en fonction de la bifacialité du signe.

Par ailleurs, les analyses d'Oswald Ducrot montrent comment le linguistique et le discursif sont dépendants l'un de l'autre. Mais ce qui représente un véritable apport conceptuel de cette pragmatique linguistique, c'est que la perception de l'acte de langage est enrichie par une nouvelle relation, celle qui lie le locuteur à la *voix*, ce qui permet d'étudier les énoncés du point de vue de la configuration vocale du sujet de l'énonciation. En effet, le locuteur peut parler mais il peut faire parler d'autres énonciateurs. Il peut dire sans endosser entièrement la responsabilité pour tout ce qu'il dit puisque sa voix n'est pas la seule voix qui se manifeste dans les énoncés. D'où le phénomène de la polyphonie qui se situe au centre des théories énonciatives⁶. Prenons-en un exemple pédagogique :

⁵ Paul Siblot a répondu, non sans courage, à cette idéologie avec un article programmatique : « Une linguistique qui n'a plus peur du réel » (1990). Depuis, le projet des chercheurs de Montpellier s'est révélé particulièrement fructueux. Mais les interrogations sur le rapport entre le langage et le monde extra-linguistique n'ont pas cessé pour autant. En témoigne le numéro de *Langage*, intitulé *Langue, praxis et production de sens* (1997), dirigé par Paul Siblot, consacré à la même problématique et traversé par l'impossibilité de résoudre ce problème. Le titre de la contribution de Georges Kleiber est significatif : « Sens, référence et existence : que faire de l'extra-linguistique ? », *Langage* n°127, pp 9-37.

⁶ Voir notamment Oswald Ducrot, *Le dire et le dit*, 1984.

(3) Maman a demandé à Papa de ne pas la contredire *devant le petit*.

Il y a ici deux voix : le locuteur est vraisemblablement un enfant qui raconte un échange entre ses parents, en intégrant, sans le dire, la voix de sa mère s'adressant à Papa « devant le petit ». La voix de l'enfant est ici recouverte par celle d'une ou plusieurs voix ayant pour origine le(s) locuteur(s) adulte(s) : c'est un cas typique de polyphonie. D'où l'image d'un sujet plurivocal⁷.

Le sujet de l'acte d'énonciation est apte à se dédoubler en retirant sa voix au profit des voix d'autres énonciateurs, en mettant en scène des points de vue ou des énoncés dont il n'est pas nécessairement responsable. Ce sujet est donc défini par une pluralité constitutive qui n'est pas sans conséquences sur le plan du sens : le sens relèverait de *plusieurs sources* énonciatives. D'où un nouveau problème auquel les analystes sont confrontés : il n'est pas toujours possible d'identifier les sources car il n'est pas évident de tracer *toutes* les voix en les associant à leurs origines. Enfin, pour aller au bout de ce raisonnement, il faudrait admettre que, dans le cadre d'une approche énonciative, le sens ne serait pas entièrement maîtrisable par le locuteur⁸.

Les polyphonistes qui disent poursuivre la recherche de Ducrot (c'est notamment le cas des polyphonistes scandinaves) ne semblent pas partager cette position. Ils insistent, au contraire, sur le fait que l'hétérogénéité du sujet entraînant une pluralité originelle du sens se confirme exclusivement dans les formes de la langue. Rien à l'extérieur du rapport que le sujet entretient avec la langue n'est censé affecter l'acte de dire. Par exemple, la négation ou certaines expressions comme *il paraît que, selon x*, voire certains connecteurs tels que *puisque*, imposent une interprétation polyphonique de l'énoncé : *il paraît que, selon x* permettent au locuteur de se tenir à distance relative de l'énonciateur qu'il introduit et d'attribuer ainsi le point de vue exprimé à un autre que lui. Le même raisonnement concerne surtout certains connecteurs.

Quand on compare le connecteur argumentatif *puisque* au connecteur *parce que*, on remarque deux marqueurs distincts introduisant la cause :

⁷ Ouverte de plus en plus aux genres fictionnels, la théorie de l'énonciation n'a pas cessé d'informer et d'interpeller aussi les disciplines littéraires au sein de l'Université pour concerner la poétique et la stylistique.

⁸ Les textes ou les énoncés littéraires en sont le parfait exemple. Voir notamment les contributions dans le numéro thématique « Les imaginaires de la voix » de la revue *Études françaises*, n° 1, 2003.

- (4) Il est sorti parce qu'il fait chaud.
- (5) Il est sorti puisque son manteau n'est plus là.
- (6) *Il est sorti puisqu'il fait chaud.
- (7) *Il est sorti parce que son manteau n'est plus là.

La causalité introduite par *parce que* est une causalité factuelle qui lie les deux énoncés sur le plan de leur contenu : il faisait trop chaud dans la maison ; par conséquent, celui qui l'habite est sorti dehors. En revanche, *puisque* relie non pas deux énoncés, mais deux actes d'énonciation : ce qui m'amène à dire qu'il est sorti, c'est le constat que son manteau n'est plus là. *Parce que* introduit la cause d'un fait tandis que *puisque* introduit la cause d'une énonciation. Il y a ici deux énonciations différentes, deux « voix » ou deux « points de vue » qui peuvent être successivement adoptés par le locuteur. Il y a celui qui fait le constat, et celui qui tire argument du constat pour en tirer une conclusion. C'est un nouveau cas de polyphonie.

Pour résumer : du point de vue d'une pragmatique de l'énoncé, le locuteur est polyvocal mais il reste responsable de l'acte de l'énonciation. Bien qu'il soit une sorte d'agent, il ne rompt pas entièrement avec l'idée d'un sujet soumis au pouvoir des signes. Le projet d'une polyphonie énonciative est centré sur une architecture de voix simultanées mais il s'agit d'associer ce phénomène aux phrases construites selon les règles de la langue. L'acte de langage est ainsi perçu à travers le rapport du sujet à la langue sans que les intentions du locuteur et son énoncé soient exposés aux influences de l'interlocuteur et à ses intérêts. En un mot, ce sujet pragmatique n'est pas encore sujet d'un acte de discours. Il est dit osciller entre la langue et le discursif : il est pluriel du point de vue de sa constitution vocale, mais influençable.

3. L'énoncé et l'idée de l'interlocution

Tout acte de parole est conditionné non seulement par les intentions du locuteur, mais aussi par tout ce qui concerne les connaissances communes des interlocuteurs (« shared knowledge », « arrière plan »). Ces connaissances partagées sont la clé pour une interprétation correcte des intentions du locuteur (d'où l'intérêt des pragmaticiens pour les présuppositions). La démarche est particulièrement convaincante quand on sait que la théorie de l'acte de langage relie les règles de la langue

à une philosophie de l'action. Nous savons que les propriétés des actes dépendent de leur force illocutoire. Mais les actes de langage sont décrits aussi en fonction de leur efficacité : l'intention manifestée par le locuteur doit être reconnue par son interlocuteur ou validée. C'est pourquoi les actes visent à renforcer certaines dispositions de l'auditoire. Autrement dit, le sujet de l'énoncé est étroitement dépendant des conditions de l'*accomplissement* de l'acte dans lequel il s'engage.

L'auditoire est censé coopérer pour que les énoncés aient un sens. C'est le principe de coopération (« cooperation principle »), sur lequel insiste Herbert Paul Grice (Grice, 1979 : 65). Néanmoins il a été démontré depuis les années 80 que ce principe fonctionne à condition que les participants aient les mêmes droits, les mêmes objectifs dans une situation d'interlocution. En d'autres termes, le locuteur et son destinataire se ressemblent. Et de fait, dans la mesure où les deux ont la même compétence linguistique, le même rapport à la langue, ils se reconnaissent comme les locuteurs d'une communauté linguistique. Le locuteur serait donc face à un « allocutaire » ou à un « co-énonciateur ». Ces termes sont assez parlants car ils permettent de mieux saisir que le destinataire se constitue par symétrie avec le locuteur : pour valider l'acte, l'allocutaire suit les instructions en repérant les « marques » de subjectivité dans l'énoncé, afin de fournir une réponse homogène à l'intention du locuteur. C'est donc un partenaire qui intervient pour garantir le sens.

Pour une pragmatique de l'énoncé, l'acte de langage est posé comme un phénomène logique et non comme un phénomène social ou anthropologique. Dans la tradition d'une théorie des actes de langage, le concept d'acte est marqué par la coïncidence du sujet avec sa parole et par la coïncidence entre l'accomplissement de son acte de dire et la re-construction du sens de l'énoncé. Normalement, l'acte de langage réussit car celui qui l'effectue et celui qui le valide entrent dans des rapports nécessairement renouvelables. Mais ce renouvellement du rapport découle, avant tout, d'un locuteur dominant : le fait d'« agir » sur l'auditoire se conçoit comme la *prédominance* des intentions par rapport à la réponse. A la différence de l'image du sujet que véhicule le concept de langue - sujet, comme nous l'avons dit plus haut, fondamentalement dominé par la langue - le sujet d'un acte de langage est un sujet de *pouvoir*. Il contrôle plus ou moins l'acte, non au sens où il posséderait le code, mais parce qu'il domine celui à qui il s'adresse.

Nous voyons cette conception du sujet se maintenir du point de vue d'une polyphonie de l'énonciation : le locuteur, tout en étant pluriel et dépendant de la langue, ne perd pas le contrôle de l'acte. Or ce statut du locuteur est rendu possible

grâce à une conception monovocale du destinataire. A la différence du locuteur, conçu comme *être de discours* et qui par conséquent influence le sens de l'énoncé, le destinataire correspond à une position dont l'impact sur le sens est sans grande importance. A vrai dire, la position du destinataire n'est pas problématisée dans le cadre d'une théorie polyphonique de l'énonciation. Quel que soit le niveau d'analyse où l'on fait appel à lui (en tant qu'allocutaire, co-énonciateur, interlocuteur, etc.), il est conçu comme un partenaire relativement stable et homogène. Le destinataire reste relativement équilibré face à un locuteur pluriel, polyvocal et dont l'identité peut toujours être mise en cause. Ainsi, le caractère problématique du locuteur s'accompagne, par compensation, d'une homogénéisation de son interlocuteur⁹. Le fait que le terme « récepteur » soit plus courant que le terme « destinataire », dans les travaux des linguistes, confirme cette disparité conceptuelle : le récepteur *reçoit* dans la mesure où il décode le sens en « subissant » en quelque sorte ce qui se dit.

En somme, la conception austiniennne de l'acte de langage, conception prolongée par la recherche de John Searl, est pour l'essentiel adoptée par la pragmatique linguistique. C'est notamment sensible par le fait que la pragmatique de l'énonciation suit les mêmes principes logiques : elle soumet l'énoncé à une évaluation de sa vériconditionnalité. Et nous savons que les conditions de vérité d'une proposition peuvent être analysées en l'absence de toute considération sur l'identité des interlocuteurs¹⁰.

Quoiqu'elles véhiculent des conceptions différentes du sujet, l'étude de la langue et la pragmatique de l'énoncé ne remettent donc pas en cause la relation du sujet au signe. Le sens reste sous l'emprise de la langue, protégé contre l'influence des sujets de l'interlocution. Or nous savons que la réponse ou l'interprétation de l'énoncé ne peuvent être ni prévisibles, ni homogènes car le partenaire agit en fonction de ses propres convictions, de ses propres présupposés et de ses propres

⁹ Cette faiblesse de la conception pragmatique du langage a été soulignée il y a plus de trente ans par Jacqueline Authier-Revuz mais du point de vue de la structure interne du locuteur : « (...) les notions (...) de sujets susceptibles de conjuguer ou de disjoindre leurs fonctions de «sujet parlant, locuteur, énonciateur», reconduisent, sous une forme aménagée, plus complexe, mais à mon sens profondément stable, le modèle du locuteur source une d'un discours maîtrisé : de soliste, si l'on veut, il deviendrait chef d'orchestre ; ou plutôt, de flûtiste, organiste contrôlant ses jeux et sa registration. » 1982, p. 142.

¹⁰ Ouverte de plus en plus aux genres fictionnels, la théorie de l'énonciation n'a pas cessé d'informer et d'interpeller aussi les disciplines littéraires au sein de l'Université pour concerner la poétique et la stylistique.

intérêts. L'interprétation de l'énoncé peut toujours être inadéquate et donc peut faire échouer l'acte illocutoire qui lui est associé. D'où la non-identité constitutive de l'énoncé et de l'acte. C'est pourquoi certains linguistes qui ont travaillé sur une pragmatique de l'énoncé (Marc Dominicy et ses collaborateurs, par exemple, à l'Université Libre de Bruxelles) insistent sur la séparation de deux séries de conditions de l'accomplissement en distinguant les « conditions de succès » et les « conditions de satisfaction » (Dominicy, Franken, 2001 : 280). C'est ainsi qu'ils pensent prendre en compte l'écart entre la validation de l'acte et l'interprétation de l'énoncé. La thèse est que l'énoncé peut être bien interprété sans que l'acte soit validé. Autrement dit, il est possible d'identifier un éloge ou un blâme du point de vue de ce qui se dit sans cautionner l'acte de dire lui-même.

Néanmoins le problème de l'interlocution ne semble pas résolu pour autant, notamment lorsqu'il s'agit d'étendre l'analyse des énoncés phrastiques au texte. Il serait difficile de réduire le destinataire d'un texte au statut de « partenaire coopératif » car une telle conception de l'adresse ne permet pas de rendre compte de la complexité de l'acte de réception. C'est en répondant que l'on valide l'acte qui donne lieu à un texte. Et la réponse au texte échappe au contrôle de ceux qui l'actualisent, elle ne dépend pas directement de leurs intentions.

Pour résumer : qu'il s'agisse d'une polyphonie fondée sur la pluralité des voix ou sur la pluralité des sources de perception (la voix du locuteur, le regard du personnage), l'adresse est parfaitement sous le contrôle de celui qui parle. Celui qui est censé écouter est envisagé comme un interlocuteur homogène, occupant une seule et même position : il est doté d'une seule voix, d'un seul regard. La structure vocale du locuteur est prévue par la langue et, de ce fait, le locuteur influence l'intérieur du sens. Quant au destinataire, sa configuration vocale ou sa position sont « ignorées » de la langue. C'est pourquoi le destinataire ne fait pas partie de l'objet d'étude dans le cadre d'une pragmatique linguistique de l'énonciation. Il devient une « variable » pertinente seulement lorsqu'il s'agit de s'éloigner de l'énoncé et de passer aux formes discursives de la parole. Même lorsque l'on prétend analyser les énoncés textuels (polyphonistes scandinaves), il n'y a pas beaucoup de progrès sur le plan conceptuel : le destinataire est soit passif, envisagé comme une instance qui va de soi, soit actif, incarnant un partenaire apte à interpréter le sens correctement. Il est clair que, pour les polyphonistes, l'interlocuteur reste un partenaire coopératif. En réalité, c'est l'interlocuteur qui fournit la bonne réponse et qui représente la possibilité d'un discours idéal dans lequel se réaliserait le sens de l'énoncé.

4. Le texte et l'idée de l'acte de discours

Les linguistes travaillant sur le texte ne peuvent pas se contenter d'une telle conception de l'interlocution car il y a des textes dont la production repose sur une tension évidente entre les intérêts du locuteur et les attentes de leur public. Un interlocuteur idéal dont la réponse dépend fondamentalement de ce que fait/ou dit le locuteur fait sans doute partie de la réception des textes. Ce type d'interlocuteur est plus ou moins inscrit dans notre horizon d'attente. Néanmoins, il n'est jamais *le seul*, s'agissant de la production des textes et leur réception. D'où la question fondamentale concernant tout travail sur le texte : comment rendre compte de l'instance qui garantirait ou validerait le sens une fois que le locuteur n'est plus considéré comme un sujet de pouvoir ? En effet, dès que l'on s'interroge sur le *contrôle du sens* au niveau du texte, c'est le rapport au public qui devient la question clé. Comment donc envisager l'instance qui est censé valider l'acte de dire donnant lieu à un texte ?

Nous avons démontré que, du point de vue d'une pragmatique de l'énoncé, ceux qui parlent et ceux à qui l'on s'adresse sont censés partager le même code, les mêmes droits, les mêmes intérêts, c'est-à-dire tout sauf la responsabilité de l'acte même de dire. En revanche, le destinataire d'un texte, qu'on lui attribue un caractère linguistique ou pragmatique, ne se conçoit ni par symétrie, ni par soumission par rapport au sujet parlant, ni comme temporellement second. Il ne se réduit pas à une instance qui permettrait au sujet parlant de rester *le seul responsable* de l'énonciation. Le destinataire n'est pas l'instance que le sujet construit volontairement, en fonction de ses intentions. Le destinataire intervient au moment même de l'engagement du sujet dans l'acte de langage mais échappe à la volonté du sujet parlant. C'est pourquoi l'idée de celui à qui nos énoncés ou nos textes s'adressent est indissociable de l'acte même de dire. Sur ce point, il y a une différence importante entre une pragmatique centrée sur l'énoncé et une pragmatique textuelle. Quand il s'agit du texte, le destinataire doit être envisagé comme une instance responsive active. Pour celui qui parle, comme pour celui qui répond effectivement (le public, le lecteur), il s'agit d'identifier cette instance. Il s'agit de la viser pour celui qui parle, de la rejoindre pour celui qui répond de fait. En un mot, il y a, dans le texte, des moyens linguistiques et pragmatiques qui permettent de « sélectionner » le bon destinataire puisque la bonne interprétation de ce qui se dit dans un texte n'est jamais garantie. Celle-ci n'est pas assurée même si les partenaires impliqués partagent le même code et se situent dans le même rapport à la langue.

5. L'acte de témoignage comme acte de discours

Je vais élaborer le concept d'acte de discours en prenant l'exemple de l'acte de témoignage. Je propose une définition en sept points.

a) L'acte de témoignage est un acte de langage et un acte de discours. C'est un acte autobiographique au sens où le locuteur affirme la présence d'un sujet uni. La voix du locuteur, le nom qui signe le récit et le corps qui a vécu renvoient à la même personne.

b) C'est un acte de « dire vrai ». Or, il ne s'agit pas d'une vérité vérifiable, indépendante du sujet, comme c'est le cas des constatifs, du type : *Il pleut*. Il s'agit, au contraire, d'une vérité fondée sur le vécu du sujet : est vrai ce qui se dit car le locuteur dit avoir *vécu* d'une certaine façon ce dont il parle. C'est pourquoi le témoignage donne lieu à un récit d'expérience.

c) En ce sens, le témoignage ressemble aux actes dits expressifs, du type : *J'aime les moules*. ou *J'ai mal au dos*. : il n'est pas possible de s'opposer à ce type d'énoncés ou de manifester une sorte de désaccord.

d) Sur le plan de l'énonciation, témoigner répond à la question : « que s'est-il passé ? ». Sans cette question, implicite ou explicite, qui manifeste une sorte de disposition de l'interlocuteur, l'acte de témoignage ne peut pas avoir lieu. C'est pourquoi la position du témoin est une position d'extrême fragilité. D'un côté, il est sollicité à dire *ce qui s'est passé* ; de l'autre, il est constamment suspecté de tenir des propos peu fiables, confus, voire égocentriques. D'un côté, il est encouragé à *raconter* le déroulement des événements et à se souvenir des détails, des épisodes particuliers. D'un autre côté, sa mémoire peut être mise en doute : il est suspect d'être partial ou prisonnier d'un parti-pris. S'il est sollicité pour faire un simple compte rendu de ses perceptions, il peut être jugé peu convaincant ou ennuyeux.

e) Le témoignage se définit par le droit de dire : le témoin a le droit de parler car, à la différence de son public, il y était. Ce droit est acquis d'avance. Il en découle l'affirmation d'une exclusivité du sujet et l'impression que le témoin *domine* son interlocuteur au sens où sa parole permet d'accéder à la réalité que les autres connaissent peut-être, mais qu'ils n'ont pas vécue. C'est pourquoi, du point de vue de l'interlocution, la relation entre le témoin et son public semble fondamentalement dissymétrique.

f) À la différence des performatifs, tels que « je te promets que nous partirons en vacances dans une semaine », l'acte de témoignage ne correspond pas à l'exécution d'une action. Pourtant, le locuteur agit sur l'interlocuteur au sens où il l'invite à va-

lider la réalité racontée comme « vraie ». On s'attendrait donc à ce que le témoin exprime son vécu aussi directement, aussi explicitement que possible, surtout s'il s'adresse à un interlocuteur dont la position est « externe » à l'expérience mise en récit. C'est notamment le cas des témoins qui sont des survivants des camps ou des guerres. Or, paradoxalement, les témoins utilisent souvent des moyens linguistiques qui évitent la dénomination, ce qui, aux yeux de leur public, pourrait compliquer l'accès à la référence. Je vais expliquer ce phénomène en donnant un exemple :

(8) Dans la maison où nous étions, avait été commencée la construction d'un laboratoire de bombes. Il ne fallait pas qu'*ils* montent sur la terrasse, nous devons *les* en empêcher. (...) Quand *ils* sont arrivés, (...) Nous tournions autour d'*eux*, je *leur* ai même proposé : « Venez sur la terrasse, il y a une vue superbe sur la mer. » (Amrane-Minne, 1994 : 139).

Dans cet exemple, nous observons l'emploi de l'anaphorique *ils* mais sans antécédent. Celui-ci a la propriété de désigner les individus ou les objets comme s'ils étaient antérieurement nommés. Se produit ainsi l'illusion de leur accessibilité, comme si les référents désignés étaient parfaitement accessibles à tous. Or, ce n'est pas nécessairement le cas dès lors que l'interlocuteur se situe à l'extérieur de l'expérience vécue du témoin.

Il en va de même avec les exemples du type :

(9) *On* nous a amené *là-bas*.

(10) Et, puis, il y a eu *ça*.

Nous pouvons y relever l'emploi du pronom indéfini *on* (10), plutôt que l'emploi d'un groupe nominal (GN) du genre *les soldats SS*, l'occurrence de l'adverbe pragmatique *là-bas* à la place d'un nom de lieu ou d'un groupe nominal du genre *dans un camp de travail* (10) ou encore le recours au pronom démonstratif *ça* sans antécédent. Nous remarquons ainsi l'usage des moyens linguistiques dont la propriété est de désigner les individus ou les objets comme s'ils étaient soit antérieurement nommés soit directement montrables et qui permettent ainsi au locuteur de contourner la dénomination. Mon explication serait que cette stratégie permet au locuteur de sélectionner le « bon destinataire », celui qui serait apte à reconnaître l'identité des référents désignés afin de pouvoir mettre lui-même un nom à la place des unités telles que *ils*, *là-bas*, *ça*. En effet, pour avoir accès à ces

référents, l'interlocuteur est contraint de se rapprocher de celui qui parle, de se laisser attraper dans une relation de partage. Or, il ne s'agit pas de partager simplement un ensemble de connaissances ou de présuppositions. Est visé celui qui serait apte à partager la responsabilité de l'acte même de dire, la responsabilité de cet acte de discours qui donne lieu à un récit. C'est en ce sens que témoigner signifie « prendre l'autre à témoin ».

g) L'acte de témoignage ne peut pas échouer par manque de sincérité mais plutôt par l'absence d'une qualité d'écoute. Pour que le témoignage soit accompli avec succès, il faut un destinataire qui s'engage à y répondre sur un plan non seulement affectif mais aussi en fonction de ses connaissances¹¹. Le destinataire dont le témoin a besoin est un partenaire informé au sens où il doit être susceptible de reconnaître dans le récit d'une expérience vécue *le modèle d'une situation de vie et de discours*. Il est censé relever dans ce type de récit autobiographique des éléments qui constituent *un savoir* sur ce qui s'est passé. Sans ce destinataire instruit en quelque sorte, la réalité racontée reste une histoire vécue parmi les autres.

L'idée que je voudrais avancer est celle-ci : l'aptitude à écouter ou à répondre relève de la participation active à la responsabilité de l'acte même de dire. Or nous savons que cette participation de l'interlocuteur n'est jamais gagnée d'avance. Tout acte de langage anticipe une réponse. Mais ce qui est dit ou écrit s'expose à toute sorte d'écoutes. L'acte de témoignage est particulièrement intéressant car il suggère que, lorsque l'on passe de l'énoncé au texte, il n'y a pas nécessairement coïncidence entre *l'intentionné* et *l'interprété*. C'est pourquoi de nombreux exemples mettent en évidence des stratégies pour sélectionner la bonne interprétation de ce qui se dit, afin de réduire le décalage entre la réponse *visée* et la réponse *donnée*. Nous avons ici un phénomène qui passe inaperçu dans le cadre d'une pragmatique de l'énoncé, phénomène ignoré sur le plan de l'acte de langage et fondamentalement étranger au système de la langue.

¹¹ J'ai défendu cette thèse dans mon étude « La dimension de l'adresse et la réception des témoignages » (2011). Je préfère le concept d'adresse à celui d'empathie, fort répandu dans les études testimoniales, concept d'ordre psychologique qui vise à éprouver les sentiments d'autrui, en particulier la souffrance, pour déclencher une attitude de solidarité. Le concept d'adresse, par contre, vise l'acte et sa configuration interlocutive.

Conclusion

Le sujet d'un acte de discours n'est pas un sujet entièrement dominé par la langue puisqu'il est conditionné par la participation du destinataire à l'acte de l'énonciation. Ce n'est donc pas un sujet de pouvoir car il ne domine pas la pluralité constitutive de la réception. Ainsi, l'acte de dire un texte est fondamentalement un *acte* polyphonique où la pluralité vocale du locuteur rencontre la pluralité de l'écoute. La démarche que nous avons adoptée pour définir l'acte de discours est aussi un argument contre la séparation des trois domaines de recherche : l'étude de la langue, de l'énoncé et du texte. Ces domaines se recoupent dès qu'il s'agit de problématiser l'universalité interlocutive (ou intersubjective) qui est la plus lourde, la plus difficile à traiter.

RÉFÉRENCES :

- AMOSSY, Ruth, 2005, « L'écriture littéraire dans le témoignage de guerre : les récits des infirmières de 1914-1918 », dans *Esthétique du témoignage*, sous direction de Carole Dornier et Renaud Dulong, Éditions de la Maison des Sciences de l'homme, pp 19-41.
- AMRANE-MINNE Danièle Djamila, *Des femmes dans la guerre d'Algérie*, Paris, Editions Karthala, 1994, p.139.
- AUTHIER-REVUZ, Jacqueline, 1982, « Hétérogénéité montrée et hétérogénéité constitutive : éléments pour une approche de l'autre dans le discours », dans *DRLAV n°26*, pp 91-151.
- BALLY, Charles, 1932, *Linguistique générale et linguistique française*, Paris, Le-roux, 410 p.
- BENVENISTE, Emile, 1966, *Problèmes de linguistique générale 1*, Paris, Gallimard, 356 p.
- BENVENISTE, Emile, 1974, *Problèmes de linguistique générale 2*, Paris, Gallimard, 286 p.
- BOUQUET, Simon, 1999, « D'une théorie de la référence à une linguistique du texte : Saussure contre Saussure ? », dans *Cahiers Ferdinand de Saussure n°52*, pp 37-42.
- CHOMSKY, Noam, 2000, *New Horizons in the Study of Language and Mind*, preface Neil Smith, Cambridge Mass., Cambridge University Press, 252 p.

- CULIOLI, Antoine, 1991, *Pour une linguistique de l'énonciation*, t.1, Paris, Ophrys, 238 p.
- CULIOLI, Antoine, 1999, *Pour une linguistique de l'énonciation*, t. 2, Paris, Ophrys, 182 p.
- DELVENNE, Sylvie, MICHAUX, Christine, DOMINICY, Marc, 2005, *Oralités. Catégoriser l'impensable. La figure du « musulman » dans les témoignages de rescapés des camps nazis*, Bruxelles, Université Libre de Bruxelles, 167 p.
- DOMINICY, Marc, FRANKEN, Nathalie, 2001, « Speech Acts and Relevance Theory », dans *Essays in Speech Act Theory*, sous la direction de Daniel Vanderveken et Susumu Kubo, Amsterdam/Philadelphia, John Benjamins Publishing Company, pp 263-283.
- DUCROT, Oswald, 1984, *Le dire et le dit*, Paris, Les Éditions de Minuit, 237 p.
- DUCROT, Oswald, 1989, *Logique, structure, énonciation. Lectures sur le langage*, Paris, Les Éditions de Minuit, 191 p.
- DUCROT, Oswald, SCHAEFFER, Jean-Marie, 1995, *Nouveau dictionnaire encyclopédique des sciences du langage*, Paris, Seuil, 832 p.
- GARY-PRIEUR, Marie-Noëlle, 2001, *L'individu pluriel, Les noms propres et le nombre*, Paris, CNRS éditions, 171 p.
- GARY-PRIEUR, Marie-Noëlle, 2009, « Le nom propre, entre langue et discours », dans *Carnets du Cediscor* n° 11, pp 153-168.
- GRICE, Herbert Paul, 1979, « Logique et conversation », dans *Communications* n° 30, pp 57-72.
- JEANDILLOU, Jean-François, 2008, *Effets de textes*, Limoges, Lambert-Lucas, 338 p.
- KERBRAT-ORECCHIONI, Catherine, 2008, *Les actes de langage dans le discours*, Paris, Armand Colin, 200 p.
- KLEIBER, Georges, 1997, « Sens, référence et existence : que faire de l'extra-linguistique ? », dans *Langage* n°127, pp 9-37.
- MAINGUENEAU Dominique, 1994, *L'énonciation en linguistique française*, Paris, Hachette, 158 p.
- Dictionnaire d'analyse du discours*, 2002, sous la direction de Patrick Charaudeau et Dominique Maingueneau, Paris, Éditions du Seuil, 662 p.
- NØLKE, Henning, FLØTTUM, Kjersti, NORÉN, Coco, 2004, *ScaPoLine. La théorie scandinave de la polyphonie linguistique*, Paris, Éditions Kimé, 193 p.
- NORMAND, Claudine, 2000, *Saussure*, Paris, Les Belles Lettres, 174 p.
- SIBLOT, Paul, 1990, « Une linguistique qui n'a plus peur du réel », dans *Cahiers de praxématique* n°15, pp

VELCIC-CANIVEZ, Mirna, 2006, *Prendre à témoin*, Paris, Ophrys, 237 p.

VELCIC-CANIVEZ, Mirna, 2011, « La dimension de l'adresse et la réception des témoignages », dans *L'accréditation des discours testimoniaux*, sous la direction de Dominique, Legallois, Yannick, Malgouzou et Luc, Vigier, Toulouse, Editions Universitaires du Sud, pp 49-59.

RÉSUMÉ

ENTRE LINGUISTIQUE ET PRAGMATIQUE : LA LANGUE, L'ÉNONCÉ ET LE TEXTE

Au centre de cette étude se trouve la tension qui, à la fois, sépare et rapproche la linguistique (étude de la langue) et la pragmatique (étude de l'acte de langage et des actes de discours). Trois notions – la langue, l'énoncé et le texte – sont examinées du point de vue de la conception du sujet qu'elles impliquent, ce qui permet de mettre en évidence plusieurs conceptions de l'acte même de langage. L'analyse se termine, à la fin, par un exemple : est proposée une définition de l'acte de témoignage dans la perspective d'un acte de discours.

MOTS-CLÉS : langue, énoncé, acte de langage, acte de discours, témoignage

SAŽETAK

IZMEĐU LINGVISTIKE I PRAGMATIKE: JEZIK, IZRIČAJ I TEKST

U ovome se prilogu ispituje tenzija koja istovremeno dijeli i spaja lingvistiku (proučavanje jezika) i pragmatiku (proučavanje govornih i diskursnih činova). Tri pojma – jezik, izričaj i tekst – ispituju se sa stajališta konceptualizacije subjekta koju oni impliciraju, što omogućuje isticanje nekoliko različitih konceptualizacija samoga govornoga čina. Analiza na kraju završava primjerom: predložena je definicija čina svjedočenja u perspektivi diskursnog čina.

KLJUČNE RIJEČI: jezik, izričaj, govorni čin, diskursni čin, svjedočenje

Les configurations sémantiques du gérondif revisités

Tatjana Samardžija, Université de Belgrade

Même si, comme nous le rappelle H. Bonnard,¹ le terme *gérondif* n'est officialisé par la grammaire française qu'en 1961, il suscite l'intérêt des linguistes depuis bien plus longtemps, autant par ses propriétés morphosyntaxiques que par ses aspects sémantiques.

Comme nous essayerons de montrer, toutes les valeurs circonstancielles du GER² se résument à un « invariant sous-déterminé » (Kleiber, 2007 : 118) : c'est, à notre avis, un procès (ou état, bien plus rarement³) non actualisé (absence de catégorie de temps) qui impose au verbe régissant (VR) la relation contenant/contenu (v. notamment Waugh, 1976, in : Kindt, 1999). Le terme même de *circconstant* provient du latin *circumstare*, « se tenir autour, être autour ; entourer »,⁴ définissant à la fois la fonction et le sens du gérondif (GER).

Autrement dit, le GER désigne un procès non actualisé occupant un intervalle qui inclut – tant soit peu (en cas du « recouvrement élargi » ; Rihs, 2013 : 194 *et passim*), et même pour les cas de *contiguïté temporelle* (Gettrup, 1977 : 229 ; commenté par Kleiber, 2007 : 112) – un procès (VR) actualisé (sauf VR infinitif) dans le temps spécifique. Ainsi, *en arrivant chez nous* désigne un prédicat spécifiant dans le sens de Kleiber (1981 : 221),⁵ lequel, faute de catégorie de temps, n'est pas

¹ Entrée « gérondif » dans le *Grand Larousse de la Langue Française*, vol. 3, 2221 ; in : Halmøy, 2003 : 60.

² Nous entendons sous gérondif non seulement la forme gérondive elle-même, mais aussi ses éventuels compléments ; de même, sous VR, nous entendons la forme fléchie représentant le noyau du prédicat premier, ainsi que ses compléments.

³ Sur la pertinence de l'opposition statique/dynamique pour le GER et e VR, v. notamment Halmøy, 2003 : 106, 144. Elle souligne que seule la relation de concomitance, à la nuance concessive (pp. 130, 142 et 144 sur « une configuration statique »), permet un GER et un VR statique.

⁴ CNTRL, entrée « Circonstance », 19/01/2020 : « Empr. au lat. class. *circumstantia* “action d'entourer, d'être autour ; situation, circonstances”, dér. de *circumstare* “se tenir autour, être autour ; entourer”. »

⁵ Les prédicats spécifiants « fournissent des points d'ancrage spatio-temporels qui permettent de localiser un individu particulier non encore délimité » (Kleiber, 1981 : 221) De même : « A la différence des prédicats non spécifiants qu'une relation inhérente unit à l'objet de référence, les prédicats spécifiants sont des prédicats *externes* dont les occurrences particulières présentent une

actualisé (tensé, ancré), à la différence de *Il est arrivé chez nous*. Cette différence entre prédicats spécifiant et absence d'actualisation s'avère cruciale pour la plupart des GER.

Nous arguons, suivant Kindt (1999), que la capacité du GER – dont le participe présent (PPR) ne dispose évidemment pas – de *circonscrire* le VR résulte directement du sémantisme de la préposition *en*, toujours actif dans le gérondif, à l'instar de nombreuses séquences *en* + SN (*en avion, en vacances, en feu, en deuil*).⁶ Il s'agit de la relation *contenant/contenu* aux limites floues, d'un espace qui peut même être non physique (*en colère*). La correspondance entre *en* + SN et *en* + PPR (v. Cunița 2011 sur le statut nominal du PPR) consiste, entre autres points, en ce que *en* + SN (et à noter que de tels SN rejettent généralement les déterminants) correspond typiquement aux contenant non déterminés et non identifiés (*en prison vs. dans la prison de Nantes*),⁷ alors que, pour le GER (*en* + PPR), le « contenant » verbal n'est pas actualisé, même s'il est spécifiant. Dans les deux cas, il y a absence d'ancrage : dans l'espace pour *en* + SN, dans le temps pour le GER. Pour résumer, le GER désignerait un contenu verbal, spécifiant la plupart du temps,⁸ mais non tensé, lequel, en même temps, est présenté par le locuteur/scripteur comme le contenant qui circonscrit le procès actualisé du VR. Ainsi, un procès non actualisé *circonscrit, contient* un procès actualisé.⁹

action, un événement, une position obligatoirement localisés à un moment donné, dans un lieu donné, de telle sorte que le prédicat peut être vérifié, sans les référents » (p. 220 ; italiques de l'auteur).

⁶ Un examen détaillé de cette hypothèse fera l'objet de notre prochaine analyse.

⁷ Selon Kleiber (1981 : 218), les entités spécifiques « nécessitent des points d'ancrage empirique, une délimitation spatio-temporelle ».

⁸ v. note 5.

⁹ A ce titre, comparons les deux affirmations suivantes de Rihs : « La première instruction que donne le gérondif est la recherche d'une prédication complète organisée autour d'un verbe fini ; cette dernière est disponible dans le cotexte phrastique immédiat [...] *Le gérondif prend alors pour référence temporelle celle de la prédication principale* [...] à laquelle il est exactement simultané. Si cette opération produit de l'effet, alors le gérondif est interprété comme dénotant une circonstance concomitante de l'action principale. » (2013 : 197 ; nos italiques) et « En référence au modèle reichenbachien, on peut dire que lorsque *le gérondif fonctionne comme repère temporel, il fournit un point R (de référence) au verbe principal*. Plus exactement, c'est le point (ou intervalle) d'intersection temporelle entre les deux procès, c'est-à-dire le moment où les deux procès sont vrais ensemble, qui vaut comme point R. » (199 ; nos italiques) Il y a donc ici soit une contradiction soit deux significations opposées du terme *repère* : d'un côté un VR fléchi offre un *repère temporel* dans le sens d'un point d'ancrage ; de l'autre, le GER non actualisé est *repère temporel* en tant que le contenant du VR.

Constatant que le GER fonctionne comme circonstant, différents linguistes ont, jusqu'à présent, proposé plusieurs étiquettes pour ses valeurs circonstancielle, variables d'une typologie à l'autre (v. sur différentes typologies Kleiber, 2007). En même temps, les études du GER, notamment celle d'Halmøy en 2003, prouvent que, au niveau de la langue comme système, le gérondif ne possède aucune valeur circonstancielle inhérente (v. aussi Kleiber, 2007 ; Moline, 2011 ; Rihs, 2013 : 197 ; Hellqvist, 2017 : 108). Plus précisément, comme le souligne déjà Halmøy (2003), une valeur circonstancielle locale représente la résultante de plusieurs facteurs syntaxiques, lexicaux et co(n)textuels propres à cette occurrence discursive particulière (Kleiber, 2007 : 96 ; aussi Cunița, 2011 : 81). Qui plus est, la plasticité sémantique étonnante de cette forme permet une richesse de nuances qui, même dans un co(n)texte particulier, dépasse le sens circonstanciel restreint qu'impose une conjonction circonstancielle particulière – temporelle, causale, conditionnelle, concessive, etc.

Tout en proposant cette valeur de circonstant universel que nous attribuons au GER, nous examinons ici la prévalence discursive des prototypes sémantiques du GER que Halmøy nomme *configurations*. En proposant ses cinq « configurations » comme « cas de figure » ou, dirons-nous, prototypes de valeurs circonstancielle locales du GER, Halmøy, nous avertissant d'abord qu' « il serait absurde [...] de multiplier les rubriques et de trouver une étiquette à chacune des nuances épinglées par l'ingéniosité de l'interprète » (2003 : 90), se montre consciente qu' « il reste toujours un résidu difficile à classer » (p. 91). En rajoutant à ses cinq types un sixième, le GER de conséquence proposé par Hellqvist (2017), nous allons vérifier, sur un corpus tiré de *La peau de chagrin* de Balzac, si Kleiber a raison en affirmant dans sa *La sémantique du prototype* (1990 : 108) que les instances prototypiques sont les plus fréquentes. En même temps, seront pris en considération certains cas mixtes, qui nous permettront de mieux cerner les multiples points de contact entre les six configurations proposées.

L'hypothèse que nous essaierons de défendre ici est que les valeurs circonstancielle locales du GER, prototypiques ou non, forment un continuum, en fonction de la résultante de facteurs syntaxiques et pragmasémantiques caractérisant chaque instance locale du GER. Après avoir étudié les six configurations et quelques cas mixtes, nous proposerons de distinguer, pour l'ensemble de configurations, trois degrés de coalescence entre les procès désignés par le GER et le VR.

2. Une typologie de « configurations prototypiques » gérondives

Halmøy considère que « l'écrasante majorité de possibilités », c'est-à-dire de réalisations discursives du GER, correspond aux « configurations prototypiques » (p. 91 *et sqq.*). La présente analyse des configurations sémantiques du GER se base sur le corpus de 536 occurrences de 223 lemmes relevées dans *La peau de chagrin* de H. de Balzac. Bien que restreintes à une seule œuvre littéraire, les statistiques corroborent l'affirmation de Halmøy que « l'écrasante majorité » d'occurrences se répartissent en configurations reconnues, qu'il s'agisse des cas monosémiques ou mixtes, avec très peu de cas indécis :¹⁰

<i>Configuration</i>	occurrences	<i>Cas mixtes</i>	occurrences	<i>Cas mixtes et autres</i>	occurrences
<i>Repère temporel (RT)</i>	114 (21%)	<i>RT/CMC</i>	33	<i>CONS/C</i>	3
<i>Cause-moyen-condition (CMC)</i>	50 (9%)	<i>CMC/RI</i>	21	<i>CONS/M</i>	1
<i>Relation d'inclusion (RI)</i>	7	<i>RT/C</i>	9	<i>C/M</i>	1
<i>Concomitance (C)</i>	241 (45%)	<i>RT/RI</i>	1	<i>CMC/M</i>	1
<i>Manière (M)</i>	19	<i>RT/DA</i>	1	<i>grammaticalisation</i>	2
<i>Conséquence (CONS)</i>	10	<i>CMC/C</i>	4		
		<i>CMC/CONS</i>	1	<i>Cas indécis</i>	17

Cette répartition est fondée sur divers tests d'identification et de transformation, dont nous devons la plupart à Halmøy (3003) et à Hellqvist (2017), tout en proposant d'autres. Nous présenterons ces différentes configurations dans la suite, avec quelques arguments et contre-arguments pour leur existence, en vue d'une plus juste répartition entre ces types sémantiques.

¹⁰ Ces « résidus » inclassifiables méritent une analyse bien plus approfondie.

2.1. GER repère temporel (RT)

La première configuration reconnue par Halmøy est celle que déjà Gettrup (1977) nomme *repère temporel* (RT) :

- (1) Ah ! Monsieur, reprit-il *en apercevant* Raphaël, je suis votre serviteur.
(p. 236)
- (2) *En montant* un vaste escalier à tapis, où je remarquai toutes les recherches du confort anglais, le coeur me battit [...] (p. 115)

Dans notre corpus, le GER RT est la deuxième configuration la plus fréquente (plus de 20%). De tels GER introduisent un procès borné (1) ou non (2) servant de repère (pourtant non actualisé) au contenu du VR. Dans les deux exemples, le GER définit l'intervalle-pivot qui inclut celui déterminé par les passés simples *reprit* et *battit*. Notons que ces deux occurrences illustrent les deux relations temporelles les plus fréquentes exprimées par le GER : la cooccurrence ou coïncidence (Borillo, 1988 : 72 *et sqq.*) pour 1 (*quand il a aperçu Raphaël*), et l'inclusion pour 2 (*pendant que je montais*). L'exemple 1 semblant proposer l'antériorité du GER, rappelons que la simultanéité étendue, ou « recouvrement élargi » proposée par A. Rihs (2013 : 194), signifie ici que le procès même d'apercevoir a pour une sorte de continuation ou résultat celui de *voir*. De la sorte, *en apercevant* implique que *reprit* est inclus dans l'intervalle couvert par les procès joints *apercevoir* + *voir*. Une interprétation semblable est possible dans l'exemple suivant :

- (3) Par une belle matinée, *en partant* de Tours, un jeune homme embarqué sur La ville-d'Angers tenait dans sa main la main d'une jolie femme. (p. 298)

Le départ de Tours (désigné par le GER) peut se comprendre comme la seule phase initiale du voyage (démarrage) ou bien, dans le sens étendu, peut également inclure le voyage en bateau (après le départ, on est toujours *parti*). De la sorte, le contenu non borné du VR (les deux amoureux se tenant la main) peut s'interpréter soit comme postérieur soit comme inclus dans l'intervalle du GER.¹¹ Cette deuxième interprétation permet de justifier l'hypothèse du rapport contenant/contenu.

¹¹ Ces deux interprétations du GER correspondent, respectivement, aux deux gérondifs croates: *pošavši* (sens inchoatif), *polazeći* (sens étendu, résultat compris).

Comme le souligne Halmøy, les GER RT concernent notamment les verbes de mouvement (*arrivant, sortant*, etc.), de perception (*voir, entendre*, etc.) et cognitifs (*comprendre, découvrir*, etc.), surtout en antéposition, selon l'ordre iconique des événements (le contenant précède le contenu). Au niveau informationnel, comme on le soulignera plus tard, ces gérondifs sont macrothèmes dans la plupart des cas, notamment en antéposition. Toutefois, le GER RT postposé peut être rhématique : *Tu l'as vu quand ? – En ouvrant la fenêtre*. Le mot interrogatif *quand* montre que la réponse en forme de construction gérondive représente une information non présupposée, donc macrorhème.

2.2. GER de cause, moyen et condition (CMC)

La configuration que Halmøy désigne par A correspond à un usage facilement identifiable, couvrant le continuum cause-moyen-condition (CMC) :¹²

Cause : (4) Raphaël accepta le combat *en voyant* un amusement dans cette intrigue. (p. 267)

Moyen : (5) En un mot, tuer les sentiments pour vivre vieux, ou mourir jeune *en acceptant* le martyre des passions, voilà notre arrêt. (p. 77)

Condition : (6) *En lui racontant* ma vie, mon amour, mes sacrifices, peut-être pourrais-je éveiller en elle la pitié, lui arracher une larme à elle qui ne pleurerait jamais. (p. 163)

Dans les trois cas – tout comme pour la configuration RT – Halmøy parle d'une relation « orientée », dans le sens où nous ne pouvons pas renverser les prédicats sans contredire notre expérience pragmatique, notre connaissance du monde :

(4a) ??? *En acceptant* ce combat, Raphaël vit un amusement dans cette intrigue.

Évidemment, cette permutation suggère une interprétation difficilement interprétable comme causale. Au contraire, les exemples 4 à 6 partagent la relation cau-

¹² Pour simplifier la mémorisation de ces configurations à nos étudiants, nous avons abandonné les symboles non motivés de Halmøy (A, B, A', B'), en optant (voilà un gérondif de conséquence!) pour des sigles plus transparents, comme CMC, RT, RI, ou encore pour les initiales C et M, et l'apocope CON.

sale fondamentale entre le VR et le GER : le contenu du GER cause/ conditionne/ rend possible la réalisation du contenu du VR. Si donc toutes les trois sous-valeurs de CMC impliquent la causalité, cela met en cause l'avis de Halmøy, pour qui la valeur « moyen » représente le prototype non seulement des GER CMC, mais du GER en général (2003 : 97), sans parler du bas pourcentage (9%) de la valeur moyenne. Car, en analysant les trois exemples ci-dessus, tout comme les autres du corpus, nous verrons que c'est la cause et non pas le moyen qui sous-tend la totalité du continuum CMC : le moyen de faire peut aussi être représenté comme sa cause, alors que la cause, comme dans 267 ci-dessus, ne représente pas toujours le moyen. De même, la condition est la cause hypothétique, comme dans l'exemple 6. D'ailleurs, tous les exemples dont Halmøy illustre l'hypothèse (pp. 96-97) peuvent correspondre aussi au moyen non réalisé, de même qu'à une cause virtuelle :

(7) *En partant* de bonne heure, nous pouvons être rentrés dans la nuit. (Robbe-Grillet ; in : Halmøy, 2003 : 96)

→ En partant de bonne heure, nous sommes rentrés dans la nuit.

(8) *En revenant*, il l'aurait réveillée. (Duras ; *ibid.*)

→ En revenant, il l'a réveillée.

Ces GER hypothétiques expriment à la fois condition, moyen et cause : la condition est un moyen non utilisé et une cause non réalisée, et le moyen est un type de cause que, selon une typologie issue de celle d'Aristote, nous pouvons nommer efficiente ou, plus précisément, instrumentale.¹³

Du point de vue statistique, au moins dans *La peau de chagrin*, les GER CMC ne représentent nullement la valeur prototype : il est évident que les valeurs de concomitance et de repère temporel sont bien plus fréquentes. Ce fait ne milite donc nullement en faveur de la valeur prototypique de moyen pour le GER. En même temps, nous verrons que le RT implique souvent la causalité, confirmant le continuum des valeurs circonstancielles du GER.

2.3. GER exprimant la relation d'inclusion (RI)

Halmøy considère comme configuration particulière une valeur circonstancielle rare qui, à notre avis, n'est qu'un autre sous-type de CMC (sinon, pourquoi le

¹³ La cause instrumentale est un sous-type de cause motrice.

désigner par A' ?). Selon l'auteure, cette configuration exprime la « relation d'inclusion » (RI) :

(9) Aucun hôpital n'accepterait de violer la loi, *en mettant* au monde l'enfant d'un couple non marié. (Dai Sije ; Halmøy, 2003 : 100)

10. Il a commis une erreur *en se mariant/ en divorçant/ en tuant* son chien. (2003 : 101)

Essentiellement, si le GER désigne un fait concret (*mettre au monde l'enfant d'un couple non marié*), le VR l'évalue en le situant dans une classe de procès plus générale et plus abstraite (*violier la loi, commettre une erreur*). Le procès VR est donc hypéronyme du GER. Dans chacun des exemples, le VR et le GER ne réfèrent ensemble qu'à un seul procès.

L'hypéronymie du VR crée, selon Halmøy, la relation d'inclusion ou, pour le moins, d'équivalence (2003 : 99) : ainsi, « mettre au monde l'enfant des parents non mariés » est une manifestation concrète de « violer la loi ». ¹⁴ Du point de vue syntaxique, cette configuration se rapproche de la structure attributive (*tuer son chien revient à/est assassiner le rêve*), ce qui représente exactement un des tests d'identification proposés par Halmøy : GER, c'est VR (*Tuer son chien, c'est/ revient à commettre une erreur*), auquel nous rajoutons un autre, le test de la relativisation : *Qui GER, VR (Qui tue son chien, commet une erreur)*. Si l'inclusion consiste pour l'auteure à inclure le GER hyponyme dans le VR hypéronyme – ce qui serait donc l'exact opposé de la relation contenant (GER)/contenu (VR) proposée par Waugh et Kindt ¹⁵ – nous verrons par la suite que l'interprétation contenant (GER)/contenu (VR) est tout à fait plausible pour le GER RI, du point de vue de l'analysé sémique. Pour l'instant, disons que la relation hypéronymique est une relation sémantique, en termes d'ensembles, alors que la relation contenant/contenu est surtout temporelle.

Halmøy reconnaît la coprésence de la valeur moyenne dans de nombreux exemples du GER RI (2003 : 98), dont les deux cités, ce qu'elle prouve par le test en *comment* (pp. 98, 100) :

¹⁴ Mais non dans tout pays et tout temps – ce qui, disons-le en passant, trahit la présence de la dimension socio-pragmatique et axiologique dans l'interprétation des GER.

¹⁵ V. les avis de Waugh sur le rapport contenant/ contenu dans Kindt, 1999 : 110 *et sqq.*

(9a) *Comment l'hôpital a-t-il violé la loi ? - En mettant au monde l'enfant d'un couple non marié.*

Ainsi, le contenu du VR peut se comprendre comme conceptuellement supérieur à celui du GER RI, mais aussi comme son effet, son résultat, dans quel cas il y a deux procès, le GER exprimant alors la configuration CMC (moyen), que le VR soit intentionné ou spontané – comme illustré par un exemple de *La peau de chagrin* :

(11) Pour mieux lutter avec la cruelle puissance dont il avait accepté le défi, il s'était fait chaste à la manière d'Origène, *en châtrant* son imagination. (p. 204)

Ainsi, *s'était fait chaste* équivaut à *en châtrant son imagination*, ou bien représente sa conséquence. Pour nous, cette ambivalence réside dans la possibilité d'une double interprétation de la relation temporelle entre GER et VR – simultanéité totale (RI) ou partielle (CMC). Halmøy avoue que « les frontières ne sont pas toujours nettes, les deux sens se superposent, on a la plupart du temps là encore affaire à un *continuum* entre les deux types de configurations ». (2003 : 100 ; ses italiques)

D'ailleurs, ce continuum s'élargit aussi de l'autre côté, pour amalgamer CMC et RT :

(12) Je frissonnai. – Ah ! Reprit-il *en s'apercevant* de ma pruderie, tu veux te lancer dans ce que je nomme le système dissipationnel, et tu as peur d'un tapis vert ! (p. 173)

Le gérondif présent croate (*primjećujući*) ou passé (*primijetivši*) peut ici alterner avec une subordonnée temporelle/causale *kad/pošto je vidio da se ustručavam*. Le GER remplace à la fois les deux subordonnées circonstancielles, ce qui est – fait important – non seulement le grand avantage sémantique et textuel du GER, mais également sa propriété définitoire : le contenu du VR doit être considéré sur le fond du contenu du GER, et les valeurs circonstancielles individuelles ne sont que des instanciations locales de tout son potentiel circonstanciel. Nous arguons que c'est *en* qui donne l'instruction d'établir le rapport contenant (GER)/ contenu (VR), alors que l'aspect sécant de la forme participiale en *-ant* fournit au GER la

capacité de durée interne.

Pour conclure sur les GER CMC et RI, ce qui les distingue, c'est le degré de coalescence entre les deux contenus verbaux : d'un côté, pour la configuration CMC, un segment du GER précède tant soit peu le VR et donc il y a inclusion du VR dans le GER, ce qui permet de percevoir deux procès bien distincts, liés par le lien causal ; pour le GER RI, il y a simultanéité temporelle et coalescence référentielle entre GER et VR, de sorte qu'on ne perçoit qu'un seul événement, considéré sous deux angles.

2.4. GER de concomitance (C)

Non moins de 45 % du corpus correspond au GER exprimant, à la différence des trois (ou deux) configurations précédentes, la simultanéité fortuite ou *concomitance* (C) avec le VR. C'est à dire que la réalisation du GER ne conditionne celle du VR ni vice versa.¹⁶ Cette configuration accompagne notamment les incisives :

(13) – Monsieur, répondit le savant *en s'enfonçant* dans son fauteuil, ceci est une peau d'âne. (p. 232)

Ce n'est pas parce qu'il s'est enfoncé dans son fauteuil que le savant répond ; dans le sens inverse, il ne s'assied pas dans le fauteuil parce qu'il a répondu. La concomitance, exprimée par « les verbes de la gestuelle ou de la mimique corporelles, les verbes de mouvement ou de déplacement, que peuvent accompagner tout verbe de *dire*, tout verbe de perception ou tout prédicat "intellectuel" » (2003 : 102), permettrait, en principe, l'interchangeabilité des prédicats :

(13a) **En s'enfonçant* dans son fauteuil, le savant répondit : Monsieur, ceci est une peau d'âne.

Toutefois, *le savant répondit* n'est plus une incisive. Un autre type de permutation y est concevable, aussi avec disparition de l'incisive :

(13b) Le savant s'enfonça dans son fauteuil en répondant : – Monsieur, ceci est une peau d'âne.

Halmøy (2003) étudie en partie les restrictions qui pèsent sur cette interchan-

¹⁶ Halmøy désigne cette configuration par la lettre B.

geabilité générale et théorique, en soulignant que la question de la réversibilité des prédicats VR et GER « ressortit à la linguistique textuelle, et mériterait un traitement approfondi » (2003 : 103). A notre avis, la permutation théorique des prédicats est restreinte par plusieurs facteurs, que nous nous proposons de considérer.

2.4.1. De l'interchangeabilité entre VR et GER C

Nous reconnaissons trois types (de tests) de permutation entre GER et VR – fonctionnel, positionnel et positionnel-fonctionnel. Considérons les permutations de l'énoncé suivant :

(14) La comtesse rentra dans sa chambre *en fredonnant* une phrase du *Pria che spunti*. (p. 159)

- Fonctionnelle (les lexèmes *rentrer* et *fredonner* ne changent pas de place, mais changent de catégorie verbale) : *En rentrant dans sa chambre, la comtesse fredonnait une phrase du Pria che spunti*.¹⁷ Donc, *rentrer* reste premier, mais en tant que GER, suivi de *fredonner*, devenu VR ;

- Positionnelle (les lexèmes *rentrer* et *fredonner* changent de place sans changer de catégorie verbale) : *En fredonnant une phrase du Pria che spunti, la comtesse rentra dans sa chambre* ;

- Positionnelle-fonctionnelle (cumule les deux précédentes) : *La comtesse fredonnait une phrase du Pria che spunti en rentrant dans sa chambre*.

Toutes les trois permutations donnent ici des énoncés acceptables. Au niveau strict du *dictum*, c'est-à-dire de la somme des sens des deux prédications, ces permutations semblent ne rien changer. Toutefois, au niveau de la perspective fonctionnelle de la phrase (Firbas, 1997) – c'est-à-dire par rapport à la structure informative de la phrase, et en fonction de l'organisation de l'information dans le cotexte précédent – les trois variantes structurent différemment les mêmes unités informatives, syntagmes et propositions, tout en apportant des informations phrastique et transphrastique supplémentaires. Le sens total, phrastique et co(n)textuel, de chacune des trois permutations est la composante des paramètres suivants :

¹⁷ Nous ne traitons pas ici la position médiane du GER, qui donnerait: *La comtesse, en fredonnant une phrase du Pria che spunti, rentra dans sa chambre*.

- ordre des prédications VR et GER ;
- rapport logique entre les deux prédications (causalité ou non) ;
- contexte (situation communicative et « compétences encyclopédiques »)¹⁸ ;
- informations accessibles dans le cotexte précédent.

Pour montrer la participation de tous ces paramètres, nous fournissons d'abord le cotexte antérieur de la phrase :

(14) Ah ! s'écria-t-elle [la comtesse] en bâillant, ils sont tous bien ennuyeux ! Et tirant avec force un cordon, le bruit d'une sonnette retentit dans les appartements. La comtesse rentra dans sa chambre *en fredonnant* une phrase du *Pria che spunti*.

Ce cotexte nous présente la comtesse qui, après une soirée, avertit sa servante par la sonnette qu'elle veut se coucher. Comme le narrateur et le lecteur savent ce que signifie *le bruit de la sonnette* (contexte socio-culturel), l'énoncé suivant s'ouvre sur un mouvement attendu : la comtesse rentre dans sa chambre (VR). Cette action est donc anticipée, préparée par le cotexte précédent. Par rapport à ce mouvement routinier de la soirée, que le lecteur reconnaît comme comportement-pivot dans l'univers diégétique, l'action accompagnatrice *en fredonnant une phrase...* n'est anticipée ni par le cotexte, ni par nos compétences culturelles. Ce GER C apporte donc, typiquement, un contenu rhématique. La phase 14 s'ouvre sur un contenu stéréotypique, enchaînant sur le cotexte précédent, de sorte que le VR représente le macrothème¹⁹ de la phrase. Par rapport à ce macrothème, le gérondif *en fredonnant* introduit un contenu non anticipé, non stéréotypique (fredonner n'est pas dans l'habitude des gens comme l'est le coucher) et focalisé, en postposition ; ce prédicat est, dans l'énoncé, l'unité la plus riche en information. Ce GER représente donc le macrorhème. Typiquement, le contenu d'un GER C désigne un procès second accompagnant le VR, plus accessible dans le co(n)texte. Vu cette opposition contextuelle et pragmatique entre les contenus du GER et du VR, la permutation fonctionnelle transforme le VR en GER RT (Halmøy, 2003 : 103) :

¹⁸ V. Kerbrat, « Texte et contexte », 1996 : 40.

¹⁹ Tout comme nous pouvons distinguer, de manière simplifiée, le thème (propre) et le rhème (propre) d'une proposition (Firbas, 1997), ainsi les propositions (ou prédications) principale et subordonnée (ou seconde) peuvent être traitées de macrothème et macrorhème de la phrase complexe. (Samardžija-Grek, 2008 : 325).

(14a) *En rentrant dans sa chambre*, la comtesse fredonnait une phrase du *Pria che spunti*.

Cette fois, le GER antéposé fonctionne comme anaphore²⁰ temporelle. Cette permutation, comme dans le cas de la permutation entre *Je me rase en chantant* et *Je chante en me rasant* (Halmøy 2003 : 102), apporte un « changement de perspective ». Notamment, comme, pour la plupart des hommes, *se raser* (procès-pivot) est plus habituel que *chanter*, nos connaissances pragmatiques (« l’acquis ou prévisible existentiel » chez Kleiber 2008 : 117) nous instruisent à situer *je chante* par rapport à *je me rase* et non le contraire. De la sorte, *Je me rase en chantant* présente typiquement le contenu du GER C *en chantant* comme une activité supplémentaire (*Quand je me rase, je chante*). A l’inverse, si *Je chante en me rasant* répond à la question *Quand chantez-vous ?*, *en me rasant* est le macrorhème. *Je chante en me rasant* peut aussi répondre à *Que faites-vous en vous rasant ?* Dans ce cas, *je chante* est le macrorhème antéposé, et *en me rasant* est le RT macrothème (repris de la question), avec une intonation très descendante, qui accentue le VR et baisse pour le GER (*JE CHANTE en me rasant*).

De l’autre côté, si le chant est l’activité-pivot, par ex. d’un chanteur/se professionnel(le) – donc plus accessible dans le co(n)texte – l’interprétation est inverse : cette fois *Je me rase en chantant* répond à la question *Que faites-vous en chantant ?* (GER RT postposé macrothème), et *Je chante en me rasant*, donne un GER C macrothème (un chanteur qui vocalise tout en se rasant).

Pour revenir à 14a, la permutation fonctionnelle a transformé le VR en GER introduisant un procès-pivot comme RT. Cette permutation est toujours acceptable dans le cotexte original. Considérons maintenant la permutation positionnelle :

(14b) Et tirant avec force un cordon, le bruit d’une sonnette retentit dans les appartements. *En fredonnant* une phrase du *Pria che spunti*, la comtesse entra dans sa chambre.

Cette fois, le retour à la chambre, anticipé dans la phrase précédente, ne s’enchaîne pas directement sur *le bruit de la sonnette* ; le narrateur introduit d’abord un contenu non accessible (GER) avant d’introduire l’événement anticipé. Nous arguons que, contrairement à l’avis de Halmøy, selon lequel les GER C sont tou-

²⁰ Kleiber, 2008 : 116 et sqq.

jours postposés, ce GER exprime la concomitance (absence de causalité ou de repère), équivalente de *tout en fredonnant*, qui encadre le VR anticipé. En plus, il est important de noter que le retour à la chambre (réalisation du procès-pivot anticipé) représente un apport informatif de nature conclusive par rapport au cotexte précédent (bruit de la sonnette). De la sorte, malgré le contenu rhématique du GER, le VR thématique est toutefois focalisé en postposition. De la sorte, en accord avec les réflexions de Firbas, la notion de perspective fonctionnelle de la phrase ne se réduit pas à une opposition polaire et binaire entre thème et rhème : pour chaque énoncé, l'ordre informatif d'éléments est une question de degré.²¹ Même s'il faut distinguer macrotème et macrorhème par rapport au contexte précédent, la position finale accorde, par elle-même, une importance particulière à son contenu, qu'il soit anticipé ou non. La perspective fonctionnelle de tout l'énoncé est orientée vers son segment final, en tant que son but communicatif. Dans 14b, le macrothème postposé ne répète pas simplement une information du cotexte précédent ; il reprend cette information tout en l'enrichissant.

Finalement, considérons la double permutation positionnelle-fonctionnelle :

(14c) La comtesse fredonnait une phrase du *Pria che spunti en rentrant dans sa chambre*.

D'abord, le GER postposé de 14c ne peut nullement désigner la concomitance parce qu'il s'agit d'un procès-pivot qui ne peut jamais se présenter comme secondaire. Bien sûr, hors de ce contexte particulier, le GER peut être RT macrorhème répondant à *Quand la comtesse fredonnait-elle une phrase... ?* Que 14.c réponde à *Que faisait-elle en rentrant dans sa chambre ?* est peu probable vu la longueur du VR macrorhème. Toutefois, aucune des deux interprétations en GER RT ne peut correspondre au cotexte original :

(14c) Ah ! s'écria-t-elle [la comtesse] en bâillant, ils sont tous bien ennuyés ! Et tirant avec force un cordon, le bruit d'une sonnette retentit dans les appartements. ??? La comtesse fredonnait une phrase du *Pria che spunti en rentrant dans sa chambre*.

²¹ "It follows that by a degree of communicative dynamism I understand the relative extent to which a linguistic element contributes towards the further development of the communication." (Firbas, 1997 : 7-8)

D'un côté, le cotexte ne permet pas de présenter le GER du (14c) comme RT macrorhème, vu que le retour à la chambre est annoncé dans le cotexte. La différence entre les ordres d'unités informatives dans (14) et (14c) surgit en contact avec le cotexte précédent, lequel anticipe le passage à la chambre, mais ne le mentionne pas. La comtesse se prépare à aller se coucher, mais elle n'est pas encore allée dans sa chambre. C'est le VR du 14 qui rendra ce passage explicite, ce qui veut dire que l'information sur le coucher se développe et s'accumule progressivement ; puis l'énoncé se termine par la mention de l'activité supplémentaire (GER C). De l'autre côté, interpréter le GER du 14.c comme le macrothème, et le VR comme macrorhème est difficile vu aussi la longueur et la complexité du VR par rapport au GER, bien plus court : toujours en accord avec la perspective fonctionnelle de la phrase, le segment le plus riche en information nouvelle tend vers la fin de la phrase et la postposition.

En somme, l'ordre et la quantité de l'information dans l'énoncé contenant un GER dépendent directement de l'organisation des unités informatives au niveau transphrastique. Même si les trois permutations donnent des résultats acceptables au niveau logique, ces permutations :

- 1) Changent le statut thématique du GER ;
- 2) Changent la configuration du GER (du C au RT) ;
- 3) Sont donc acceptables dans d'autres co(n)textes, mais non dans le co(n)texte originel.

Dans l'énoncé contenant un GER C, le changement de l'ordre ou de la fonction des unités affecte la structure communicative et surtout brise la cohérence (et cohésion) avec le co(n)texte.

2.4.2. Compléments et statut informationnel

L'acceptabilité de la permutation positionnelle est directement liée avec un autre facteur. C'est la présence, et la structure, des compléments du GER et du VR, laquelle dépend, une fois de plus, de l'information déjà présente dans le cotexte ou dans la situation communicative.

(15) *(Le narrateur se cache dans la chambre de la femme aimée, derrière le rideau, en attendant qu'elle vienne se coucher) Pour ne pas me fatiguer*

inutilement, je me tins debout *en attendant le moment critique pendant lequel je devais rester suspendu comme une araignée dans sa toile.* (p. 156)

Notons d'abord que le VR et le GER ne dénotent ni l'un ni l'autre une activité-pivot dans cette scène, ce qui signifie qu'aucun des deux n'est préférable comme macrothème. Les compléments du GER postposé, en italiques, montrent, par leur complexité (et contrairement au court VR *je me tins debout*), que l'accent communicatif est sur le GER : la relative insiste sur la spécification du *moment critique*, et elle contient une subordonnée réduite *comme une araignée dans sa toile*. Même en mettant une virgule après *le moment critique*, le rendant ainsi anaphorique, la relative explicative exigerait la postposition par sa longueur et la nouveauté de son contenu. Généralement, plus une structure est développée, plus riche elle est en information, ce qui lui accorde, de préférence, le rôle de rhème propre et la postposition. Vu l'absence de causalité, il s'agit du GER C. Vu l'organisation syntagmatique scalaire des unités communicatives selon la Perspective fonctionnelle de la phrase, dans 15, *Je me tins debout* n'est pas connu et anticipé, mais est moins informatif que le GER. Essentiellement, il ne faut donc pas opposer le connu (anticipé) et le nouveau (non anticipé), mais enchaîner les unités des plus accessibles au moins accessibles.

Qui plus est, l'énoncé contient trois prédications, dont deux secondes : 1) *pour ne pas me fatiguer inutilement* (INF), 2) *je me tins debout* (VR), 3) *en attendant le moment critique...* (GER). Si la relation entre 2) et 3) n'est pas orientée, celle entre 1) et 2) est causale. Cela impose l'antéposition du VR, en vue qu'il suive l'INF. De la sorte, la permutation positionnelle

(15a) Pour ne pas me fatiguer inutilement, en attendant *le moment critique pendant lequel je devais rester suspendu comme une araignée dans sa toile*, je me tins debout.

va séparer la fin et la cause par le GER, dont la longueur et la complexité rendent difficile de relier conceptuellement l'INF et le VR. De même, cette permutation repousse vers le centre de la phrase, et bloque entre une fin et une cause, le contenu censé être au premier plan. Qui plus est, cela change le sens de la phrase, le GER devient RT pour l'INF (« pendant que j'attends... »). En somme, la complexité du GER, ainsi que la relation causale entre l'INF et le VR, rejettent la permutation positionnelle. La permutation fonctionnelle

(15b) Pour ne pas me fatiguer inutilement, en me tenant debout j'attendais *le moment critique pendant lequel je devais rester suspendu comme une araignée dans sa toile.*

crée un autre problème : cette fois, alors que la postposition rend justice à la complexité du VR, l'INF et le GER antéposé se succèdent en tant que circonstants, tous les deux, du VR : *pour ne pas me fatiguer inutilement, j'attendais... ; en me tenant debout, j'attendais.* Cette solution masque la relation causale entre l'INF et le GER, en les orientant vers le VR. Pourtant, en effaçant l'INF, (15b) correspondrait au cotexte du roman : *en me tenant debout j'attendais le moment critique pendant lequel je devais rester suspendu comme une araignée dans sa toile.*

Enfin, la double permutation positionnelle-fonctionnelle crée un double problème :

(15c) Pour ne pas me fatiguer inutilement, j'attendais *le moment critique pendant lequel je devais rester suspendu comme une araignée dans sa toile en me tenant debout...*

Non seulement le VR complexe contenant la relative est inséré entre l'INF et le court GER, mais cet ordre syntagmatique alterne le sens de l'énoncé : il s'impose la relation causale entre l'INF et le VR, et le GER devient le circonstant du VR. Évidemment, les permutations (15a-c) ne sont acceptables ni au niveau phrastique ni au niveau transphrastique.

2.4.3. *Le tour tout + GER et les configurations*

Rappelons enfin que le GER C peut être renforcé par *tout* :

(16) L'ambitieux se rêve au faite du pouvoir, *tout en s'aplatissant* dans la boue du servilisme. (p. 6)

Halmøy consacre à ce tour tout un chapitre, en soulignant dès le début sa valeur concessive, parallèle, à notre avis, aux relatives concessives en *tout + Adj./Adv. + que* :

(17) *Tout enfant que je fusse*, je me rendais compte de la terrible signification que le cri du domestique portait avec lui, dans les circonstances actuelles. (P. Bourget, *André Cornelis*, 1887 : 8 ; Frantext)

En quoi consiste la valeur concessive de *tout* dans ces deux constructions différentes ? *Tout* recouvre la totalité de l'intervalle du GER, et souligne la valeur absolue du contenu de l'adjectif/adverbe dans 17, seulement pour insister qu'un tel contenu coexiste avec un autre contenu considéré comme incompatible selon la doxa partagée par la communauté linguistique. De la sorte, *tout* intensifie le contraste, et est paraphrasable par *mais* :

(16a) L'ambitieux se rêve au faite du pouvoir, *mais* s'aplatit (*complètement, définitivement, entièrement*) dans la boue du servilisme.

Halmøy nous rappelle que Gettrup « propose de considérer le gérondif comme un connecteur de *jonction* », « et le tour [*tout* + *SG*]²² comme un connecteur de *disjonction* » (Gettrup 1982 :17-18 ; in : Halmøy 2003 :134). Nous dirions que *tout* insiste sur la jonction des incompatibles, comme pour dire : *si, A et B coexistent*. C'est pourquoi *tout* + GER doit être classé C.

Tout + GER adversatif/concessif est typiquement postposé et macrothème ; il produit un effet de surprise, de contestation. Pourtant, pour ce qui est de l'antéposition de *tout* + GER, nous trouvons chez Halmøy des exemples et affirmations apparemment contradictoires, que nous citerons selon leur ordre d'apparence :

« C'est que le tour [*tout* + *SG*] trouve généralement sa justification dans le contexte antérieur, et un contexte parfois même assez éloigné. L'étude de [*tout* + *SG*] ressortir dans une grande mesure à la linguistique textuelle. » (p. 126)

« Comme le SG, [*tout* + *SG*] peut être antéposé ou postposé à son support verbal :

Tout en bavardant, ils ont attendu l'arrivée de l'avion.

Ils ont, *tout en bavardant*, attendu l'arrivée de l'avion.

²² SG est le "syntagme gérondif", c'est-à-dire la construction que forme le GER avec ses compléments.

Ils ont attendu l'arrivée de l'avion *tout en bavardant*.

[*Tout + SG*] antéposé s'interprète comme thématique, reprenant un élément figurant déjà dans le contexte antérieur, tandis que [*tout + SG*] postposé semble plutôt rhématique, apportant un élément nouveau. » (p. 128 ; nos italiques et mise en gras)

« Le tour [*tout + SG*] se distingue du gérondif non précédé de *tout* par les traits suivants : il ne peut jouer le rôle d'*adverbe de phrase* ; il ne peut être *repère temporel*, et il est exclu des configurations A, A' et B : il ne peut véhiculer un effet de cause ou de moyen (rubrique A) ; il ne peut non plus exprimer un rapport d'équivalence ou d'inclusion entre deux procès (rubrique A'), et il ne peut s'employer dans la relation d'hyponymie (rubrique B') [...] Il est susceptible par ailleurs, contrairement à ce qui est le cas pour le gérondif sans *tout*, de figurer dans une configuration statique. » (p. 130)

S'il est anaphorique, si *tout* insiste sur l'intervalle de validité du GER, pourquoi ne pas être RT ? Dans l'exemple de Halmøy

(17) *Tout en bavardant, ils ont attendu l'arrivée de l'avion.* (p. 128)

il faut d'abord noter une absence totale de nuance concessive, aucun refus d'un topos quelconque. En même temps, la paraphrase en *tandis que, alors que, pendant que* est possible. Dans notre corpus, nous avons remarqué un exemple semblable, à la fois temporel et aversatif, et paraphrasable par *alors que, tandis que* :

(18) *Tout en tâchant de m'adresser à l'âme de cette femme, j'essayai de gagner son esprit, d'avoir sa vanité pour moi...* (p. 121)

Le contexte précédent montre clairement le statut thématique de ce *tout + GER*, propre aux RT antéposés. Enfin, nous trouvons dans le Frantext de nombreux exemples de *tout + GER* anaphorique et temporel :

(19) Pendant les dix premiers jours du mois d'août, je n'ai fait *qu'écrire* sur un carnet noir à une femme que j'ai rencontrée par hasard. Je lui ai *écrit* comme une malade, comme on parle à quelqu'un qu'on rencontre dans un bar de nuit et à qui on parle parce qu'on ne le reverra jamais. *Tout en écri-*

vant, j'avais conscience que c'était absurde et qu'elle trouverait sans doute cela ridicule. (M. Simonet, *Les carnets blancs*, 2010 : 129 ; Frantext)

Malgré une évidente nuance adversative, ce *tout* + GER est macrothème (représentant deux *écrire*) et RT, traduisible en croate par *Dok sam pisala*. Nous reconnaissons dans ce *tout* + GER antéposé et anaphorique la même dualité sémantique que dans *tandis/alors que*.

En même temps, il faut reconnaître que le GER sans *tout* exprime typiquement des relations temporelles (RT) paraphrasables par *quand*, *lorsque*, *une fois que*, correspondant souvent à une intersection minimale entre les intervalles du GER et du VR (*En le voyant, j'ai eu peur*). Le GER RT prototypique, avec les verbes de perception ou de déplacement, exprime donc une antériorité plus ou moins importante (selon nos connaissances pragmatiques) par rapport au VR. Nous suggérons que c'est la raison du refus de la valeur RT, de la part des linguistes, pour le tour *tout* + GER antéposé. Or, pour toutes les raisons évoquées, *tout* + GER initial doit être considéré comme repère temporel.

En tout, la configuration C, avec ou sans *tout*, est caractérisée par l'absence de coalescence entre GER et VR : ce sont deux procès bien distincts qui ne peuvent jamais se confondre en un seul.

2.5. GER de manière (M)

La dernière configuration proposée par Halmøy, avec seulement 10 occurrences, caractérise, selon la linguiste, les verbes de dire et de déplacement, comme illustré par les exemples du corpus :

(20) - Toujours sa médecine absolutiste, monarchique et religieuse ! dit Brisset *en murmurant*. (p. 259)

(21) Vers la fin de la soirée, il se promena dans le salon de jeu, *en allant* de la porte d'entrée à celle du billard, où il jetait de temps à autre un coup d'œil aux jeunes gens qui y faisaient une partie. (p. 271)

Dans (20), *en murmurant* précise une manière de dire, tandis que, dans (21), *en allant de la porte d'entrée à celle du billard* précise la manière de *se promener dans le salon de jeu* (VR). Le GER et le VR n'expriment que deux aspects d'une seule activité spécifique.

Pareillement au GER RI, ce GER et le VR réfèrent donc à un seul événement. Halmøy parle du GER de manière (M),²³ lorsqu'il y a « coïncidence totale des deux prédicats » dont le GER est hyponyme du VR (104). Fait intéressant, les GER M avec les verbes de dire suivent souvent les incisives, comme dans (20). Nous avons déjà mentionné les incisives en parlant du GER C, donc comparons :

(22) - Je suis mort ! répondit-il *en murmurant*, vous m'avez mis en face du soleil... (p. 276)

(23) Combien tu es gentil ! reprit-elle *en passant* une main dans la blonde chevelure de son amant. (p. 221)

Bien qu'accompagnant tous les deux les incisives (entre autres types de VR), les GER C et M représentent pourtant, à notre avis, les deux pôles du continuum des valeurs gérondives quant au rapport sémantique entre GER et VR. Rappelons :

- Le GER M et son VR désignent un seul événement. Nous disons *événement*, puisque les verbes de dire et de déplacement donnent des prédicats spécifiants (Kleiber, 1981 : 221) qui situent leur contenu, actualisé ou non, dans un espace-temps spécifique. Si le VR et le GER réfèrent à un seul événement, cela veut dire qu'il existe entre leurs contenus une coalescence, une fusion sémantique complète. Par rapport au GER RI, lequel peut souvent s'interpréter comme CMC, aucune autre relation temporelle ou logique n'est possible avec le GER M.

- Comme on l'a déjà cité, le VR et le GER C correspondent à deux procès distincts. Dans le cas des incisives, le rapport temporel entre VR et GER C n'est souvent pas celui de simultanéité totale, mais d'inclusion. Dans 23, l'intervalle de *reprit-elle* est borné et plus court que celui de *en passant*. Donc, du point de vue sémantique et temporel, il est impossible de parler de coalescence des deux procès. Tout au contraire : la propriété définitoire du GER C est l'absence de coalescence, absence de lien sémantique et logique entre les deux procès.

C'est pourquoi nous proposons de considérer les GER C et M comme polaires du point de vue de la coalescence, que nous proposons de considérer comme l'une des propriétés sémantiques corollaires de la nature circonstancielle du GER en général.

Pour ce qui est des autres propriétés du GER M que mentionne Halmøy, souli-

²³ Halmøy marque cette configuration par B', mais nous choisissons M pour faciliter la mémorisation.

gnons la postposition obligatoire du GER, entraînant aussi son statut informatif de macrorhème. Pour identifier un GER M, elle propose le simple test de réduction (2003 : 105) :

(22a) répondit-il *en murmurant* → murmura-t-il

Ainsi, puisque le lexème du GER contient l'archisème de mouvement qui domine dans le VR, il est possible d'effacer le VR au profit du seul GER, qui devient VR. Ce test prouve le haut degré de coalescence entre VR et GER. Par exemple, les six occurrences du GER *en continuant* permettent toutes la réduction : *dit-il en continuant* → *continua-t-il*. Toutefois, cette réduction est souvent bloquée autant par le contenu du VR que par le sens particulier du verbe de dire ou de mouvement du GER :

(24) Vers la fin de la soirée, il *se promena* dans le salon de jeu, *en allant* de la porte d'entrée à celle du billard, où il jetait de temps à autre un coup d'œil aux jeunes gens qui y faisaient une partie. (p. 271)

(25) A travers le tourbillon d'hommes qui gravitait autour des joueurs, j'*accourus* à la table *en m'y glissant* avec la dextérité d'une anguille qui s'échappe par la maille rompue d'un filet. (p. 86)

Dans ces phrases, la réduction du VR résulterait en la perte d'une certaine quantité d'information pertinente présente notamment dans les compléments du VR, et absente dans le GER. Notamment, dans (24), l'effacement du VR entraînera la disparition de *dans le salon de jeu*, où sont situées *la porte d'entrée et celle du billard* ; dans (25), on peut *se glisser à la table* sans courir. Autrement dit, si le GER M prototypique est l'hyponyme de son VR, le corpus contient plusieurs paires de VR et GER qui partagent l'archisème (déplacement, parole), mais contiennent chacun ses sèmes spécifiques, lesquels, avec les compléments particuliers au VR, disparaîtraient en cas de réduction. D'autres problèmes surgissent :

(26) Le ton amer avec lequel ces paroles furent prononcées frappa si vivement Emile, que, dès ce moment, il prêta toute son attention à Raphaël *en le regardant* d'un air hébété. (p. 94)

Dans (26), le VR et le GER sont les verbes de perception : *il prêta son attention*

à Raphaël et en le regardant d'un air hébété. Toutefois, non seulement il est difficile de considérer *regarder* comme hyponyme de *prêter son attention*, mais leurs différences incluent celle d'aspect : *il prêta toute son attention* est borné et peut être interprété comme inchoatif, alors que le regard hébété est non borné (verbe imperfectif). De la sorte, le VR désigne, des points de vue aspectuel et pragmatique, le segment initial du procès de GER : Emile prête son attention à Raphaël, en continuant à le regarder. Le cas suivant est encore plus loin du prototype, représentant un cas périphérique du GER M :

(27) - Dussiez-vous rire de ma crédulité, monsieur, dit le marquis *en terminant*, je ne vous cacherai rien. (p. 236)

Le VR *dit* est suivi du GER *en terminant*. Comme c'est souvent le cas, la forme minimale, non complétée du GER trahit une forte référence au cotexte précédent : pour reconstruire le COD de *en terminant*, il faut remonter le texte pour reconnaître que le marquis a déjà parlé. *Terminer* n'est pas un verbe de parole, mais son complément sous-entendu lui accorde cette acception. De la sorte, *dit le marquis en terminant (son discours)* coïncide avec la phase terminale de l'intervalle couvrant tout le discours du marquis.

Pour résumer, il nous semble douteux qu'une configuration consistant à préciser la manière de faire soit limitée aux verbes de mouvement et de parole. Si les verbes de dire et de déplacement représentent le prototype, cette configuration ne serait-elle possible également pour toute classe de verbes qui connaissent des hyponymes ? Par exemple, *produire des plants en semant et en repiquant* ? Ou *couper du bois en sciant, en hachant* ?

Concluons la présentation du GER M par une question essentielle qui concerne non seulement le GER M, mais aussi C – celle de l'hyponymie : si Halmøy insiste que les lexèmes des GER RI et M sont hyponymes du lexème VR, n'est-ce pas l'inverse du GER prototypique, qui serait le contenant du VR contenu ? En fait, l'analyse sémique des lexèmes concernés par ces deux configurations prouve le même type de rapport : le sens du GER hyponyme contient non seulement l'archisème présent dans l'hypéronyme VR, mais encore des sèmes spécifiques, que l'hypéronyme ne contient pas (*il marchait en boitant*). Même en absence d'une vraie hyponymie, comme dans (24) et (25), le sémème du GER s'avère plus riche en sèmes que le VR. De la sorte, le sens du VR est inclus dans celui du GER : *murmurer* contient *parler*, *nager* contient *se déplacer*, et il est

possible, avec les remarques faites à propos de l'exemple (24), que le sens de *en allant de la porte d'entrée à celle du billard* comprend partiellement *il se promena dans le salon de jeu*. Certainement, les cas périphériques exigeraient une analyse plus détaillée.

2.6. GER de conséquence (CON)

Contrairement à l'affirmation de Halmøy (rejointe par Kleiber, 2007) que le GER « ne peut pas exprimer [...] les relations de postériorité logique, comme le but, la finalité, la conséquence ou le résultat » (2003 : 89), Hellqvist a montré (2017) que le GER peut exprimer la conséquence lorsqu'il réfère à un procès qui s'étend au-delà de la borne finale de l'intervalle couvert par le VR si le procès du GER sous-entend aussi un résultat :

(28) Il se mit en marche vers le lit *en renversant* derrière lui le tabouret sur lequel il s'était machinalement assis. (Magnan, in Hellqvist, 2017 : 109)

Pour identifier le GER CON, Hellqvist utilise le test de transformation consécutive avec *de telle manière que* :

(28a) Il se mit en marche vers le lit *de telle manière qu'*il renversa derrière lui le tabouret sur lequel il s'était machinalement assis. (Hellqvist 2017 : 109)

La relation orientée entre le VR et le GER peut se confirmer aussi par l'impossibilité de la permutation :

(28b) ??? Il renversa derrière lui le tabouret sur lequel il s'était machinalement assis *de telle manière qu'*il se mit en marche vers le lit.

Du point de vue strictement temporel, plusieurs exemples que propose Hellqvist en 2017 ne semblent pas convaincants, vu que leurs combinaisons du temps et de l'aspect permettent l'interprétation en termes de simultanéité partielle ; or, le facteur qui exclut la concomitance est l'existence du lien logique entre VR et GER, interdit pour C.

Le GER CON, toujours postposé, tout comme le GER C, indique une situation produite par le VR : l'agent *il* renverse le tabouret sur lequel il est assis comme il

se lève pour aller vers le lit. Les deux prédicats désignent deux intervalles : l'intervalle où l'agent se met en marche et celui où il renverse le tabouret.

Moyennant l'*accommodement pragmatique* (Rihs, 2013 : 199) à cette instruction fondamentale du GER, qui est celle de circonscrire le VR, l'intervalle VR peut être : 1) borné des deux côtés (achèvement), dans quel cas le prédicat ne désigne que le premier pas (*il se mit en marche*), et la borne droite est sous-entendue par la chute du tabouret, qui arrête la marche de l'agent ; 2) ouvert à droite, si la marche se poursuit même après la chute du tabouret. Donc, il peut-il avoir une simple *coïncidence-antériorité*, si « [d]eux situations se succèdent à un même moment ; la fin de l'une coïncide avec le début de l'autre » (Borillo, 1988 : 72) ou bien le *recouvrement partiel* (p. 73), où la chute serait incluse dans l'intervalle de la marche. C'est cette deuxième relation qui se rapproche, dans le sens temporel, de la configuration C.

L'intervalle du GER peut également être conçu de deux manières : 1) fermé, si la seule chute (achèvement) est visée ; 2) ouvert à droite si est prise en considération non seulement la chute même, mais aussi l'état des choses qui s'en est ensuivi – le tabouret reste renversé.

Considérons maintenant ces quatre combinaisons :

VR1+GER 1 : au moment de se mettre en marche, l'agent renverse le tabouret – coïncidence-antériorité de deux procès bornés ;

VR1+GER2 : le premier pas est co-occurent avec la chute, laquelle se prolonge pourtant de l'état consécutif, car le tabouret reste renversé – la coïncidence-antériorité entre le VR et le GER bornés se complète de l'inclusion du VR dans l'intervalle de l'état résultant du GER ;

VR2 + GER1 : la marche se poursuit après la chute, et la chute est interprétée comme achèvement, sans état consécutif – la conséquence succède à la phase initiale de la marche, laquelle continue après la conséquence, d'où l'inclusion du GER dans le VR ;

VR2 + GER2 : les moments initiaux de la marche et de la chute sont coïncidents, mais la marche continue, et le résultat de la chute perdure – il y a donc simultanéité quasi totale, avec bornage à gauche.

Rappelons que, du point de vue temporel, le GER CON ressemble le plus au GER C : si le GER CON n'a pas été reconnu que récemment, c'est que la lecture superficielle laisse penser à la simultanéité. Comment donc le GER CON peut inclure le VR tout en étant postérieur ?

(29) Et elle fut presque surprise lorsque le véhicule obliqua tout à coup *en révélant* la façade du Niçois. (Rambach ; Hellqvist, 2017 : 111)

Dans cet autre exemple de Hellqvist, une première lecture nous oriente vers l'interprétation de *en révélant* comme simplement concomitant avec *obliqua*, achèvement souligné par *tout à coup*. Il y aurait, plus précisément, l'inclusion de *obliqua* dans l'intervalle de *en révélant*. Comment l'accorder avec l'interprétation résultative du GER ? C'est que *en révélant* désigne non seulement le passage de la lumière des phares sur la façade, concomitant avec *obliqua*, mais aussi le résultat de ce procès : après la phase perceptive, concomitante avec le VR, il y a aussi la phase intellectuelle, postérieure : *elle* connaît désormais la façade du Niçois.

Par conséquent, puisque l'instruction inscrite dans le GER est de circonscrire le VR, cela permet l'inclusion du VR dans le segment initial de l'intervalle du GER, et donc aussi la postériorité du segment final du GER. En plus, notre connaissance du monde nous dit que l'intervalle d'un procès peut se prolonger du temps où ses résultats sont en vigueur : la perception de la façade résulte en la connaissance de cette façade ; le renversement d'un tabouret résulte en une nouvelle disposition de ce meuble. En plus de ce type d'« accommodement pragmatique », il reste que la relation « orientée », c'est-à-dire causale entre VR et GER est la plus responsable de l'effet consécutif du GER.

Conclusion

Nous avons montré comment l'invariant sémantique du GER, ce circonstant universel contenant le VR contenu, s'enrichit, dans chaque occurrence particulière du GER, d'une valeur circonstancielle locale, provenant :

- du rapport causal, ou de son absence, entre GER et VR,
- de l'ordre entre VR et GER,
- des inférences pragmatiques,
- de l'information accessible dans le cotexte précédent.

Résumons :

RT : L'intervalle du GER pivot localise le VR actualisé. C'est une configuration orientée.

CMC : Le GER est présenté comme cause, moyen ou condition du VR. Cette configuration, orientée, est souvent dédoublée du RT.

RI : Le GER désigne le procès spécifique que le VR réinterprète ou évalue à un niveau plus abstrait. Cette configuration, ne désignant qu'un seul procès, permet régulièrement une deuxième lecture, causale, qui y voit deux procès distincts.

C : Le GER désigne un procès concomitant avec le VR, sans aucun lien causal.

M : Le GER désigne la manière particulière de la réalisation d'un procès concret.

CON : Le GER désigne la conséquence du VR, avec lequel elle est partiellement simultanée et/ou partiellement postérieure.

Les propriétés sémantiques des six configurations montrent des affinités importantes : ainsi, RT, CMC et RI forment un continuum, puisque de nombreuses occurrences permettent à la fois RT et CMC, et que RI n'est qu'une variante interprétative de certains CMC. Si RT se distingue nettement de CMC, même si ces valeurs coapparaissent souvent, nous considérons RI comme sous-valeur de CMC, tout comme condition ou moyen. Pour toutes ces configurations, la relation causale est centrale. Une quatrième, ou troisième configuration orientée, mais dans le sens inverse, est CON, où le GER introduit la conséquence du VR.

L'orientation causale est en même temps la différence spécifique qui distingue CON de la configuration C. Le propre de C est la concomitance fortuite entre VR et GER : généralement parlant, ces deux procès ne se conditionnent nullement, ils coexistent, et cette absence de causalité combinée avec la coexistence dans le temps produit l'effet d'opposition ou, plus précisément, de concession. Enfin, contrairement à la position de Halmøy, nous arguons que *tout* + GER antéposé peut désigner un RT équivalent à une subordonnée en *tandis que*, *alors que* temporels et adversatifs, alors que le RT prototypique se reconnaît par l'alternance avec *quand* et *lorsque*.

Si RT et CMC désignent un procès distinct du VR, RI réfère au même procès que son VR. C'est cette différence qui est responsable du degré maximal de coalescence établi entre le GER RI et le VR : deux contenus congénères se fondent pour désigner un seul procès. Il en est de même avec M, bien que la relation entre le GER hyponyme et le VR hypéronyme ne soit pas la même pour RI et M : si, pour RI, le VR réinterprète le GER RI de manière généralisante, M précise la manière spécifique de la réalisation d'un VR déjà concret. Du point de vue de l'analysé sémique, le VR est contenu dans un GER RI et M : l'hyponyme est plus riche en sèmes, puisque l'archiséme, contenu dans l'hypéronyme, se trouve forcément aussi dans l'hyponyme.

De manière graphique, nous pouvons représenter les différentes relations et affinités entre ces configurations de manière suivante :

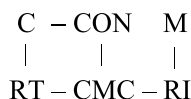

Comme nous avons essayé de montrer, RT, CMC, RI (formant un continuum) et CON sont reliés par la causalité ; C et RT peuvent exprimer des relations temporelles, bien que de manières et à des degrés différents ; C et CON mettent tous les deux l'accent sur un GER postposé pour exprimer la simultanéité ; M et RI désignent un seul procès avec VR. La seule absence d'affinité existe entre M et CON.

Finalement, comme le GER, par définition, circonscrit le VR en établissant avec lui le rapport contenant/contenu, nous avons remarqué l'existence de différents degrés de *coalescence*, c'est-à-dire de fusion entre VR et GER, lesquels caractérisent chacune des configurations. Différentes affinités entre les configurations permettent de distinguer, *grosso modo*, trois degrés de coalescence entre GER et VR :

- Coalescence zéro : la configuration C insiste sur la distinction des deux procès souvent incompatibles (notamment avec *tout* + GER) ;
- Coalescence moyenne : pour les configurations RT, CMC et CON, la coalescence moyenne correspond au fait que le GER et le VR se conditionnent l'un l'autre, tout en gardant leurs identités événementielles respectives ;
- Coalescence totale : pour les configurations M et RI, la coalescence totale signifie la fusion des contenus du VR et du GER en un seul procès.

De la sorte, si les configurations représentent des prototypes, de nombreuses occurrences dans le corpus correspondent aux cas mixtes, à deux, voire trois valeurs. Cela ne peut que confirmer la fonction du GER en tant que circonstant général, ainsi que son sémantisme de base, désignant un contenant temporel ou logique pour le VR.

BIBLIOGRAPHIE

- BORILLO, Andrée, 1988, « Quelques remarques sur *quand* connecteur temporel », *Langue Française*, N° 77, pp. 71-91.
- BORILLO, Andrée, 2005, « Peut-on identifier et caractériser les formes lexicales de l'aspect ? », in : Bat-Zeev Shyldkrot, Hava – Le Querler, Nicole (dir.), *Les périphrases verbales. Linguisticae Investigationes Supplementa*, N° 25, pp. 67-82.
- BORILLO, Andrée, 2006, « Quelques structures participiales de valeur temporelle en prédication seconde », in : Blainvilain, Odile – Guimier, Claude (dir.), *Travaux linguistiques du CERLICO* N°19 (1), *Les formes non finies du verbum* Rennes, PUR, pp. 167-182.
- FIRBAS, Jan, [1992] 1997, *Functional sentence perspective in written and spoken communication*, Cambridge, Cambridge University Press, 239 p.
- GETTRUP, Harald, 1977, « Le gérondif, le participe présent et la notion de repère temporel », *Revue Romane*, N° 12 (2), pp. 211-270.
- GETTRUP, Harald, 1982, « TOUT EN... Oversasttelsesanalyse eler ? », *RIDS*, N° 103, R mansk Institut, Kobenhavns Universitet, 39 p.
- HALMØY, Odile, 2003, *Le Gérondif en français*, Paris, Ophrys, 191 p.
- HELLQVIST, Birgitta, 2017, « Le gérondif et la postériorité : une analyse de quelques occurrences où le gérondif exprime la conséquence », in : François, Jacques - Ridruejo Alonso, Emilio – Runngaldier, Heidi (dir.), *Actes du XXVIIe congrès international de linguistique et de philologie romanes (Nancy, 15-20 juillet 2013). Section 7 : Sémantique*, pp. 105-115. Nancy, ATILF : <http://www.atilf.fr/cilpr2013/actes/section-7.html>.
- KERBRAT-ORECCHIONI, Catherine, 1996, « Texte et contexte », *Scolia* N° 6, pp. 39-60.
- KINDT, Saskia, 1999, « *En pleurs* vs. *en pleurant*: deux analyses irréconciliables », *Travaux de linguistique*, N° 38, pp. 109-118.
- KLEIBER, Georges, 1981, « Relatives spécifiantes et relatives non spécifiantes », *Le Français moderne* N° 3 (49), pp. 216-233.
- KLEIBER, Georges, 1990, *La sémantique du prototype*, Paris, PUF, 208 p.
- KLEIBER, Georges, 2007, « En passant par le gérondif, avec mes (gros) sabots », *Cahiers Chronos*, N° 19, pp. 93-125.
- KLEIBER, Georges, 2008, « Le gérondif : de la phrase au texte », in : Bertrand, Olivier – Prévost, Sophie – Charolles, Michel – François, Jacques – Schnedecker, Catherine (dir.), *Discours, diachronie, stylistique du français. Études en hom-*

- mage à Bernard Combettes, Berne, Peter Lang, pp. 107-123.
- MOLINE, Estelle, 2011, « Peut-on parler de “valeurs sémantiques” du gérondif ? », in : Arjoca-Ieremia, Eugenia et al. (dir.), *Temps, aspect et classes de mots : études théoriques et didactiques*, Arras, Artois Presses Université, pp 48-62.
- RIHS, Alain, 2013, *Subjonctif, gérondif et participe présent en français. Une pragmatique de la dépendance verbale. Sciences pour la communication*, N° 107. Berne/ Berlin/ Bruxelles/ Frankfurt am Main/ New York/ Oxford/ Wien, Peter Lang, 317 p.
- SAMARDŽIJA-GREK, Tatjana, 2008, *Propositions relatives narratives en français*, thèse de doctorat soutenue à l'Université Paris III – Sorbonne Nouvelle, sous la dir. de Pierre Le Goffic.
- SAMARDŽIJA-GREK, Tatjana, 2016, « Les prédications secondes participiales dans *La vie mode d'emploi*, in : Mikšić, Vanda; Le Calvé Ivičević, Evaine (dir.), *Entre jeu et contrainte : pratiques et expériences oulipiennes : actes du colloque international « Écriture formelle, contrainte, : l'OULIPO et au-delà »*, Zagreb, Sveučilište u Zadru, Meandar media, pp. 179-194.
- WAUGH, Linda, 1976, « Lexical meaning : the propositions *en* and *dans* in French, *Lingua*, N° 39, pp. 69-118.

CORPUS

BALZAC, Honoré de, [1831] 1960, *La peau de chagrin*, Paris, Garnier ; Frantext.

Annexe : exercice d'identification des configurations

En vue de sensibiliser les étudiants aux propriétés sémantiques et co(n)textuelles caractérisant les configurations analysées, nous proposons un court exercice d'identification, qui comporte deux parties : observation de la relation sémantique (orientée ou non) et temporelle entre VR et GER, de leur position et de la structure informative de la phrase qu'ils forment ; puis, le test de transformation circonstancielle des gérondifs. Voici les dix exemples de complexité croissante, avec la justification des configurations proposées entre parenthèses :

- 1) - Je veux aller chez toi, s'écria-t-elle. Je veux voir ta chambre, ton cabinet, et m'asseoir à la table sur laquelle tu travailles. Ce sera comme autrefois, ajouta-t-elle *en rougissant*. (p. 224)
(C : *rougir-ajouter*, deux procès distincts en relation non orientée ; le GER postposé macrothème n'est pas pivot ; le test de *tandis que* ; le GER n'est pas anticipé, le VR l'est par le discours direct)
- 2) Quel plaisir j'ai ressenti hier *en me voyant* saluée par tous ces hommes ! (p. 221)
(RT/CMC : GER verbe de perception ; *voir-ressentir* deux procès distincts en relation orientée ; transformation : *quand je me suis vue/ puisque je me suis vue* ; le GER est macrothème, même si postposé – l'exclamation du VR indique clairement un macrothème)
- 3) - Oh ! Je l'aime comme un frère, répondit-elle *en riant*. (p. 132)
(C : *rire-répondre* expriment deux procès distincts en relation non orientée ; *rire* n'exprime pas un procès-pivot ; le VR est une incise)
- 4) Mais chaque pièce de notre maison est un vrai miracle. « Bon ! me suis-je dit *en voyant* cette magnificence, c'est comme chez défunt monsieur son grand-père : le jeune marquis va recevoir la ville et la cour ! » (p.199)
(RT : *dire-voir* deux procès distincts en relation orientée ; *voir* est causal ; le VR est une incise, mais le GER un verbe de perception donc pivot, donc il est macrothème, même si postposé ; transformation par *quand j'ai vu...*)
- 5) La balle de Charles alla briser une branche de saule et ricocha sur l'eau. *En tirant* au hasard Raphaël atteignit son adversaire au cœur, et, sans faire attention à la chute de ce jeune homme, il chercha promptement la peau de chagrin pour voir ce que lui coûtait une vie humaine. (p. 276)
(CMC : *en tirant-atteignit* en relation causale ; transformable par *tirer de manière à atteindre*, donc exprimant la manière ; anticipé par le cotexte – *la balle de Charles* – le GER est macrothème)
- 6) Enfin Foedora m'avait communiqué la lèpre de sa vanité. *En sondant* mon âme, je la trouvai gangrenée, pourrie. (p. 185)
(RT : *en sondant-trouvai* en relation orientée ; transformable par *lorsque je sondai mon âme/je sondai mon âme si bien que je la trouvai gangrenée*)
- 7) - Où trouverez-vous ailleurs qu'à Paris un échange aussi vif, aussi rapide entre les pensées, s'écria Bixiou *en prenant* une voix de basse-taille. (p. 62)
(M : *s'écrier* et *en prenant une voix de basse-taille* désigne un seul procès ; le GER précise la manière de s'écrier)

- 8) De longs rouleaux bruns enveloppaient à demi un cou majestueux sur lequel la lumière glissait par intervalles *en révélant* la finesse des plus jolis contours. (p. 69)
 (CON : la relation entre *glissait* et *en révélant* est orientée, et le GER postposé est macrorhème ; la transformation par circonstancielle donne *la lumière glissait... de sorte qu'elle révélait la finesse...*)
- 9) *En respirant* l'air vif et pur qui accélère la vie chez les hommes à fibre molle, vous aidez encore à une combustion déjà trop rapide. (p. 267)
 (RT/CMC/RI : relation entre *en respirant* et *aidez* clairement motivée ; transformations par : *quand vous respirez, vous aidez/ si vous respirez, vous aidez/ respirer l'air vif, c'est aider une combustion rapide*)
- 10) Bientôt, elle se plaignit de l'odeur un peu trop forte d'un jasmin du Mexique, elle éprouva un intolérable dégoût *en voyant* la salle, *en se trouvant* assise sur une dure banquette ; elle me reprocha de l'avoir amenée là. (p. 154)
 (RT/CMC : *en voyant/en trouvant* – *elle éprouva* désigne une causalité nette ; le verbe de perception *voir* sert de pivot pour le VR ; transformation par *quand elle a vu/comme elle a vu*)

L'exercice a pour but de stimuler la perception des facteurs lexicaux, morphologiques, syntaxiques et pragmatiques participant dans la configuration sémantique que chaque GER établit avec son VR. Les étudiants sont invités à remarquer que, en discours, la configuration attribuée à une occurrence du GER, reconnaissable par le choix de la conjonction équivalente, ne provient pas, chez un locuteur non spécialiste, de l'identification de chacun des paramètres, mais s'opère de manière synthétique, globale, au niveau du sens de tout l'énoncé.

RÉSUMÉ

LES CONFIGURATIONS SÉMANTIQUES DU GÉRONDIF REVISITÉES

L'article examine les propriétés syntaxiques et pragmasémantiques de six configurations gérondives (Halmøy, 2003 ; Hellqvist, 2017) dans *La peau de chagrin* de Balzac. La classification des occurrences montre que les gérondifs de concomitance et repère temporel (deux fois moins nombreux) représentent 3/4 du corpus. La présence de différentes propriétés dans plusieurs configurations prouve leur organisation le long d'au moins deux continuums pragmasémantiques (notamment entre les pôles présence/absence de causalité, ainsi que selon le degré de coalescence entre le gérondif et le verbe régissant).

MOTS-CLÉS : gérondif, circonstant, configurations, causalité, Perspective fonctionnelle de la phrase.

SAŽETAK

REVIZIJA SEMANTIČKIH KONFIGURACIJA GERUNDIVA

U ovome prilogu ispituju se sintaktička i pragmasemantička svojstva šest konfiguracija gerundiva (Halmøy, 2003 ; Hellqvist, 2017) u Balzacovoj *Chagrinskoj koži*. Klasifikacija pojava pokazuje da istodobnost i vremenska referenca (dva puta rjeđe) predstavljaju 3/4 korpusa. Prisutnost različitih svojstava u nekoliko konfiguracija dokazuje njihovu organizaciju na najmanje dva pragmasemantička kontinuuma (posebno između prisutnosti/odsutnosti polova uzročnosti, kao i prema stupnju spajanja između gerundiva i vladajućeg glagola).

KLJUČNE RIJEČI: gerundiv, cirkumstant, konfiguracije, uzročnost, funkcionalna perspektiva rečenice

Progression thématique linéaire : le cas des relatives narratives

Tatjana Samardžija, Université de Belgrade

Les relatives narratives, « ces relatives qui n'en sont pas » (Brunner, 1981), représentent un type sémantique particulier de relatives avec antécédent (ou ad-jointes) appositives (ou non restrictives). Comme nous le présentons ailleurs (Samardžija-Grek, 2008), elles n'identifient ni ne décrivent l'entité désignée par l'antécédent : leur fonction est de marquer la progression narrative par rapport au contenu de la proposition d'accueil. Dans un contexte syntaxico-textuel plus large, elles représentent un cas de subordination inverse : toujours postposées, elles introduisent un procès au premier plan, non anticipé et postérieur au contenu dynamique ou statique de la principale.

Les relatives narratives révèlent également un fonctionnement textuel particulier, que nous analyserons sous l'angle de la Perspective fonctionnelle de la phrase (Firbas, 1997 [1992]), laquelle considère les énoncés comme suites d'unités de sens ordonnées selon le degré de « dynamisme communicatif », c'est-à-dire selon le degré d'informativité par rapport aux informations accessibles dans le co(n) texte précédent. Au niveau transphrastique, Daneš (1968) avait déjà montré comment la Perspective fonctionnelle d'un énoncé conditionne celle du suivant en les considérant en paires : c'est ainsi qu'il a créé le concept de *progression thématique* (angl. *thematic progression*).

Notre contribution consistera à montrer que la progression thématique existe également dans la phrase complexe contenant une relative narrative – entre la proposition d'accueil et la relative – et ce grâce à, d'un côté, la relation coréférentielle entre antécédent et relatif, et, de l'autre, à la postposition obligatoire de la relative narrative, en tant que subordonnée inverse. L'étude de la progression dite linéaire dans de telles phrases montrera sous quelles conditions l'enchaînement des unités communicatives peut refléter, au niveau sémantique et cognitif, le mouvement dans l'espace et/ou dans le temps.

2. Aspects cognitif et informationnel d'analyse énonciative

Comme nous avertit B. Combettes (1983), à la suite de J. Firbas (1997 : 225),¹ lequel se réfère à F. Daneš (1964), l'étude de tout énoncé doit distinguer au moins trois niveaux, ou trois plans : niveau morphosyntaxique, niveau sémantique et un troisième, que Combettes nomme « informationnel ». Pour bien les distinguer, prenons comme exemple un énoncé simple :

(1) Ma sœur a acheté un ballon.
 SN + SV (V + SN)
 Suj + Préd (V + COD)

Au niveau morphosyntaxique, nous attribuons aux unités morphologiques des fonctions syntaxiques, selon leurs interdépendances respectives.

Au niveau sémantique, en plus du sens lexical des unités et du *dictum* de Bailly, nous pouvons opposer les rôles sémantiques élémentaires, comme agent et patient ; du côté du verbe, nous pouvons opposer les classes aspectuelles et parler d'un achèvement, face à des états, activités et accomplissements, selon la terminologie utilisée.

Au niveau cognitif et conceptuel, nous pouvons comparer le contenu d'un énoncé avec une scène où les personnages (désignés typiquement par des noms) sont engagés dans les échanges dynamiques (désignés typiquement par des verbes), selon le « modèle de la boule de billard » de R. Langacker (*billiard-ball model*, II, p. 13) :

« Les éléments de ce modèle sont espace, temps, substance matérielle et énergie. Ces éléments sont conçus comme constituant un monde où des objets discrets se déplacent dans l'espace, entrent en contact les uns avec les autres et participent dans des interactions énergétiques. D'un point de vue conceptuel, objets et interactions représentent un contraste maximal, ayant des valeurs opposées pour des propriétés tel le domaine d'instanciation (espace vs. temps), le constituant essentiel (substance vs. transfert d'énergie) et la possibilité de conceptualiser l'un indépendamment de l'autre (autonome

¹ Combettes se réfère aux travaux de Firbas entre 1959 et 1974, alors que nous nous appuyons sur sa *Functional Sentence Perspective* (1997 [1992],) en tant que plus récente et plus systématique.

vs. dépendent). Les objets physiques et les interactions énergétiques fournissent des prototypes respectifs pour les catégories de nom et de verbe, lesquels, de manière semblable, constituent une opposition polaire parmi les classes grammaticales élémentaires. »²

Autrement dit, un énoncé est la représentation linguistique d'un segment de la réalité où des entités sont engagées dans des activités (et états) différents.

2.1. *Thème ou rhème : une dichotomie fondamentale*

Enfin, au niveau informationnel, souligne Combettes, nous étudions la distribution de l'information entre les *unités communicatives* (correspondant typiquement aux syntagmes) de l'énoncé. Cette information ne doit pas être confondue avec le contenu lexical : il ne s'agit pas ici du sens lexical ou référentiel des unités, mais de leur apport informatif non seulement au sens de l'énoncé, mais surtout au cotexte (entourage textuel de l'énoncé) précédent et au contexte (situation communicative). On attribue à Vilém Mathesius, le fondateur du Cercle de Prague, la dichotomie fondamentale en thème et rhème. C'est ainsi que, dans la phrase 1, *ma sœur* implique un *moi* locuteur connu de l'interlocuteur, pour le moins, par sa présence immédiate dans la communication ; *ma sœur* sera donc le thème de la phrase. De l'autre côté, Mathésius reconnaît dans *a acheté un ballon* l'apport informatif qui s'appuie sur le thème *ma sœur* en tant que support. Bien que le thème prototype soit le plus souvent le sujet syntaxique, ce n'est pas toujours le cas, notamment dans les langues casuelles comme le croate, où l'antéposition des non-sujets est réservée typiquement pour les thèmes, mais est possible aussi pour les rhèmes s'ils marquent l'acmé de la mélodie intonative :

(2) Znači, Petar je odbio doći... – Ne, *JA* nisam htjela.

Donc, Pierre a refusé de venir. – C'est *MOI* qui n'ai pas voulu venir. (litt.)

² « The elements of this model are space, time, material substance, and energy. These elements are another, and participate in energetic interactions. Conceptually, objects and interactions present a maximal contrast, having opposite values for such properties as domain of instantiation (space vs. time), essential constituent (substance vs. energy transfer), and the possibility of conceptualizing one independently of the other (autonomous vs. dependent). Physical objects and energetic interactions provide the respective prototypes for the noun and verb categories, which likewise represent a polar opposition among the basic grammatical classes. » (II, 283 ; notre traduction)

Non, *JE* n'ai pas voulu.)

(3) O *daj* mi, *Dobri*, / *BITI* mi *daj* ! (Bonaventura Duda, « *Biti* mi *daj* »)
 Ô, donne-moi, le Bon, / Donne-moi à *EXISTER* ! (Litt. *ÊTRE* me donne !)

Dans (3), le segment *daj mi* (« donne-moi ») figure dans les deux vers, constituant donc le segment thématique, alors que l'infinitif *biti* (« être »), complément d'objet direct de *daj* (« donne »), est initial mais rhématique (« donne-moi à exister et non pas autre chose ») et, au niveau intonatif, identique à l'acmé de la courbe mélodique. En français, la thématisation (ou topicalisation) des différents compléments peut s'effectuer par extraposition (avec reprise pronominale dans la phrase) :³

(4) *Paul*, on ne *lui* a rien dit.

De même, toute unité de la phrase, même le sujet, peut devenir rhème moyennant le clivage :

(5) *Je* t'aime. – C'est *MOI* qui t'aime.

Résumons avec F. Neveu :

« L'opposition thème/rhème est une opposition de nature informationnelle, qui vise à distinguer dans l'énoncé, d'une part le support de l'information (le thème), d'autre part l'information qui est communiquée à propos de ce support (le rhème). » (2000 : 113).

Cette dichotomie première existant au niveau informatif de l'analyse énonciative relève des « métarègles de cohérence » (Charolles, 1978 : 12, in : Combettes 1983 : 75-76), dont les principales sont la règle de répétition et la règle de progression :

Pour qu'un texte soit [...] cohérent, il faut qu'il comporte dans son développement linéaire *des éléments à récurrence stricte*. (Charolles, 1978 : 14 ;

³ Sur les topiques et cadratifs en position initiale v. Prévost, 2003.

nos italiques)

Pour qu'un texte soit [...] cohérent, il faut que son développement s'accompagne d'un *apport sémantique constamment renouvelé*. (Charolles, 1978 : 20 ; nos italiques)

Autrement dit, la cohérence du texte repose autant sur la répétition des éléments thématiques⁴ (accessibles dans le co(n)texte antérieur) que sur l'introduction des segments rhématiques (non accessibles), qui, une fois répétés, deviennent thématiques aussi. Pourtant, si, de phrase en phrase, le scripteur/locuteur introduit trop vite les unités rhématiques, cela rendra l'interprétation bien plus coûteuse.⁵

Dans le cas contraire, une reprise trop importante d'éléments déjà accessibles au lecteur/interlocuteur, sans introduire d'information nouvelle dans chaque phrase, risque la tautologie, en mettant en question la pertinence de la communication langagière même. L'information nouvelle est le but communicatif de l'énoncé tout entier. Comme le souligne Firbas (1997 : 72), une phrase peut ne pas avoir d'élément thématique – pensons aux énoncés commençant par *on*, tel *On arrive !* ou à l'incipit des contes de fées *Il était une fois un/e N...* – alors que, souligne Combettes (1983 : 30), l'énoncé qui respecte les principes de Grice doit comprendre une unité rhématique.

Un premier test utilisé (Combettes, 1983 : 40) pour distinguer thème et rhème dans l'énoncé est la reconstruction de la question correspondante :

(6) (Que *préfèrent ces deux garçons ?*) – *Pierre préfère les pastèques, et Marc les melons.*

Par rapport à une telle question, qui contient déjà *préfèrent* et *ces deux garçons* (déictique), les unités *préfère, Pierre et Marc* sont thématiques. En revanche, les éléments répondant à l'interrogatif *que* seront rhématiques : *que – pastèques, me-*

⁴ La répétition des thèmes en tant qu'outil de cohérence est proche du concept d'isotopie, que nous entendons comme l'« itération d'une unité linguistique quelconque » (Rastier, 1972 : 80 ; in : Charaudeau et Maingueneau, 2002 : 334).

⁵ Cf. le cinquième critère de textualité chez Beaugrande et Dressler (2010 : 21), celui d'« informativité », selon lequel il faut ne pas exiger du lecteur un effort trop grand investi dans l'interprétation d'informations qui ne sont pas directement accessibles dans le co(n)texte, de sorte que la répétition facilite la reconstruction de la totalité sémantique du texte, garantissant ainsi la cohérence du texte. C'est sur cet effort de recherche de cohérence dans un flux trop rapide d'unités rhématiques que compte « La colombe de l'arche » de R. Desnos, qu'analyse J.-M. Adam (1992 : 22).

lons.⁶

Suit le test d'effacement, qui permet de reconnaître le segment rhématique d'un énoncé (Combettes 62 *et sqq.*) :

(7) *Pierre préfère* les pastèques, et *Marc* [*préfère*] les melons.

Il faut remarquer que, à côté de *Pierre* et *Marc*, thématiques aussi, seule la forme verbale *préfère* est effacée, et ce parce qu'il s'agit de la répétition littérale du lexème verbal, alors que, par rapport à *ces deux garçons*, *Marc* et *Pierre*, bien que identifiés, représentent tout de même un apport à *ces deux garçons*, une certaine quantité d'information nouvelle. La forte tendance d'effacer le segment répété signifie qu'il est accessible dans le co(n)texte, donc qu'il représente le thème. Cet effacement est fréquent notamment dans les subordonnées comparatives elliptiques :

(8) Il aime les pastèques, ainsi que son père [*aime les pastèques*].

Donc, l'effacement du segment répété dans le prédicat de la comparative trahit son rôle thématique, tandis que les éléments gardés sont plus ou moins rhématiques. Parfois l'effacement provoque une interprétation inattendue de la part de l'interlocuteur :

(9) Paul aime les pastèques autant que son père.

(9a) Paul aime les pastèques autant que son père [*aime les pastèques*].

(9b) Paul aime les pastèques autant que [*il aime*] son père.

Cela montre non seulement que l'accessibilité des éléments informatifs n'est pas la même pour les deux interlocuteurs (et que leurs contextes ne sont pas identiques), mais aussi que la frontière entre les éléments thématiques et rhématiques dans la subordonnée ne passe pas toujours entre le sujet et le prédicat. Qui plus est, de nombreux et justes critiques de l'opposition trop exclusive ont remarqué que :

1) le « thème » peut ne pas être « connu » :

(10) *Il y avait* une fois un roi...

⁶ Nous verrons dans la suite que, en réponse à cette question, *Pierre* et *Marc* indiquent la progression à *thèmes dérivés* (par rapport à *ces deux garçons*).

2) Le rhème est souvent déjà connu :

(11) Marie épousera *notre cousin Paul*.

Il est évident que *notre cousin Paul* est identifié, tout comme *Marie*, mais ils ne sont pas accessibles *au même degré*, selon la perspective (ou, si nous pouvons le dire, visée) du locuteur : pour le locuteur, *Marie* est plus accessible, et est donc, thème, que *notre cousin Paul*, intégré dans le rhème.

3) Tous les éléments de l'énoncé ne sont pas aussi thématiques ou rhématiques que les autres :

(12) Son fils *cadet* a offert *ses robes* à une cousine.

Tout comme, dans (11), *Paul* et *Marie*, tous les deux connus, n'ont pourtant pas le même statut informatif, de même dans (12), le segment thématique *son fils cadet* contient au moins deux informations distinctes – *son fils* et *cadet* – *son fils* étant plus accessible vu le possessif, alors que *cadet* apporte un contenu restrictif, donc moins thématique. Pour la même raison, dans *a offert ses robes à une cousine*, *ses robes*, vu le possessif, est plus accessible que *à une cousine*, complètement nouveau. C'est pourquoi Firbas, en tant que représentant d'une nouvelle génération de l'école de Prague, propose d'affiner l'analyse informationnelle des énoncés et textes en remplaçant la binarité trop simplifiée par une « pluripartition » d'unités communicatives dans l'énoncé (1997 : 97), enchaînées dans l'énoncé en tant que continuum entre deux valeurs polaires nommées thème propre et rhème propre.

2.2. La Perspective fonctionnelle de la phrase

Par rapport aux trois objections à la dichotomie traditionnelle mentionnées, Firbas (1997) introduit une interprétation dynamique et graduelle de la structure informative de l'énoncé :

1) Les rôles des unités communicatives dans l'énoncé sont interdépendants, de sorte qu'une même unité change de rôle selon son cotexte ;

2) Les unités ne sont pas organisées selon l'opposition binaire en thème et rhème, mais selon le principe de la *Perspective fonctionnelle de la phrase* : elles se succèdent de la moins *dynamique* (la moins informative) vers la plus dynamique

(celle qui contient l'information « qui contribue le plus au développement de la communication et qui, dans ce sens, apporte sa culmination et la complète »).⁷ C'est ainsi qu'il faut entendre le terme *perspective* : dès la première unité, l'énoncé est orienté vers ce segment culminant, foyer informatif de tout l'énoncé et sa *raison d'être*.

Toutefois, Firbas commence par une dichotomie modifiée – en thème et non-thème. Ensuite, dans le thème traditionnel, il distingue le thème propre (au degré de *dynamisme communicatif* le plus bas, *son fils*) et le reste du thème (*cadet*), moins accessible que le thème propre. Pour ce qui est du non-thème, traditionnellement réuni sous le statut de rhème, Firbas y distingue d'abord le rhème propre, dont le degré de dynamisme communicatif est le plus élevé dans l'énoncé (*à une cousine*), et le reste du rhème (*ses robes*). Enfin, toujours dans ce « non-thème », la grande nouveauté est une troisième unité – transition, représentée par le verbe – qui fait le pont entre les segments thématique et rhématique : Firbas le scinde en transition propre et reste de transition.

S'il n'est pas complété, le prédicat verbal sera le rhème propre tout simplement (*Jacques boit*). S'il est complété (*Jacques boit depuis des années*), le verbe régissant « tend à se poser comme médiateur entre éléments participant dans le développement de la communication » (Firbas, 1997 : 70).⁸ Dans la forme verbale complétée, il faut distinguer, d'un côté, les marqueurs catégoriels (*categorical exponents, ibid.*) – qui servent à relier (rection verbale) les éléments thématiques et rhématiques – et, de l'autre, le lexème verbal (*notional component, ibid.*), dont l'apport à l'information phrastique le rapproche du reste du rhème. Selon l'auteur, le segment catégoriel représente typiquement la *transition propre*, dans quel cas le segment lexical représente le *reste de la transition*. Nonobstant ce prototype de la répartition des rôles informatifs, la nature dynamique de la perspective fonctionnelle implique que même le segment catégoriel peut fonctionner comme rhème propre :

(13) Dolaziš li večeras ? - DolaziMO ! I Marija je sa mnom.

Viens-tu ce soir ? - NOUS venons ! Marija est avec moi.

⁷ En anglais, « that contributes most to the development of the communication and in this way consummates or completes it » (Firbas 1997 : 6 ; notre traduction).

⁸ « [...] the verb tends to mediate between elements participation in the development of the communication. » (notre traduction).

Dans (13), le lexème verbal croate *dolaz-* est le même dans la question et la réponse ; c'est la terminaison (segment catégoriel) qui change en créant le contraste : au lieu de *dolaziŠ* (*viens*), on répond par *dolaziMO* (*venONS*), impliquant que « je ne viens pas seul ».

La distinction entre le rhème propre et le reste du rhème est pertinente notamment pour les rhèmes développés, où il faut reconnaître deux degrés différents de dynamisme communicatif :

(14) Nous sommes arrivés *ici ce matin*, après une semaine... (T. de Chardin, in : Combettes, 1983 : 33)

La transition *sommes arrivés* est suivie des compléments *ici* et *ce matin*. Des deux, le déictique *ici* est immédiatement perceptible dans la situation communicative, alors que *ce matin* désigne une partie du jour déjà passée et plus éloignée du moment de parole. De même, en y appliquant le test d'interrogation, *Quand êtes-vous arrivés ici ?* s'avère plus naturel que *Où êtes-vous arrivés ce matin ?* Par conséquent, *ici* est le reste du rhème puisque son niveau de dynamisme communicatif est plus bas que celui de *ce matin*, rhème propre.

Nous arrivons donc, au total, à six rôles informatifs, qui ne figurent pas tous dans tout énoncé : « Il y a deux parties qui doivent toujours être présentes : la *rhème propre* et la *transition propre*. » (1997 : 72 ; nos italiques).⁹ C'est que l'énoncé doit comporter l'information nouvelle et le segment catégoriel du verbe (tensé).¹⁰

La Perspective fonctionnelle de la phrase représente une approche textuelle et pragmatique, mais aussi cognitive. Car la montée graduelle du dynamisme communicatif du thème propre au rhème propre, ainsi que la convergence de plusieurs facteurs phrastiques et transphrastiques dans l'identification des unités communicatives, rappellent la théorie du prototype. Qui plus est, il nous semble que ce dynamisme communicatif établit clairement un continuum plus nuancé que les six unités distinguées par Firbas :

(15) Il voulait absolument m'établir un *crédit* et me faire faire des *emprunts*, en prétendant que les *emprunts* soutiendraient le *crédit*. (Balzac, 1960 : 146)

⁹ Faute de distinction entre les deux parties du thème, rhème ou transition, l'épithète *propre* ne semble pas très pertinente, à notre avis.

¹⁰ C'est ne pas prendre en considération les énoncés averbaux, comme *Ciseaux !* ou *Génial !*

Si, dans la principale, tout le rhème est *absolument m'établir un crédit et me faire faire des emprunts*, *absolument* est le reste du rhème par rapport au rhème propre comportant deux constructions infinitives coordonnées. Au deuxième niveau d'analyse, dans chacune des constructions infinitives (en tant que prédications secondes), il faut distinguer la transition (*établir, faire1*) et le rhème (*me*, reste du rhème + *un crédit*, rhème propre ; *faire2*, reste du rhème + *des emprunts*, rhème propre). Il en est de même dans le gérondif (une autre prédication seconde) : *en prétendant* sera la transition, et la complétive, le rhème de la construction gérondive. Mais il faut aller plus loin et analyser le dynamisme communicatif dans la complétive. Il est donc possible d'établir la structure informationnelle au niveau de la phrase complexe, de la proposition principale et des prédications subordonnées. Nous avons proposé ailleurs (Samardžija-Grek 2008 : 325-326) de considérer les propositions comme *macrothèmes* et *macrorhèmes* lorsqu'elles composent la phrase complexe ; puis, au sein de chacune des propositions (et des prédications secondes), il est possible de distinguer (*micro*)*thèmes* et (*micro*)*rhèmes*.¹¹

La Perspective fonctionnelle de la phrase serait ainsi opérante à plusieurs niveaux syntaxiques, interférant entre eux et produisant des structures communicatives complexes. Ainsi s'expliquerait le fameux « rhème secondaire » (Combettes, 1983 : 34) faisant partie du thème dans :

(16) Le train *qui devait arriver à dix heures* a eu plus d'une heure de retard.
(*ibid.*)

C'est que les unités de la relative (*qui, devait, arriver, à dix heures*) participent dans le dynamisme communicatif du macrothème principal – le syntagme nominal contenant la relative.

En même temps, il est remarquable dans 15 que la complétive subordonnée au gérondif *que les emprunts soutiendraient le crédit* reprend, en chiasme, *les emprunts* et *le crédit* des constructions infinitives du cotexte immédiat. Puisque ces deux SN définis sont accessibles dans le cotexte gauche immédiat, lequel est rhématique : *les emprunts* ou *le crédit* ? N'est-ce pas *soutiendraient* (au moins son segment lexical) ? Comparons finalement deux suites d'énoncés suivantes :

(17) P1 Dans le Jardin d'Eden, Adam et Ève ont mangé *le fruit interdit*. P2

¹¹ V. la section 5 de l'article.

Jean aurait mangé *le serpent*.

(18) P1 Dans le Jardin d'Eden, Adam et Ève *ont cru* le serpent. P2 Jean *l'aurait mangé*.

Dans (17), P2 contraste *le fruit interdit* et *le serpent*, ce qui range *mang(e)-* dans la transition, alors que *le serpent* est le rhème propre. Dans (18), P2 contraste *croire (le serpent)* et *manger (le serpent)*, ce qui fait du segment lexical *mang(e)-* le rhème propre.

Ce qui reste inquestionnable dans tous ces exemples, c'est que le thème (propre) et le rhème (propre) marquent les pôles du continuum qu'est chaque énoncé, et que le nombre d'unités et leur position le long de ce continuum varient d'un énoncé à l'autre, en étroite dépendance également du cotexte gauche et du contexte situationnel.

3. Progression thématique

Il est donc essentiellement impossible d'établir la structure informative d'un énoncé sans prendre en considération le contenu des énoncés précédents (cotexte gauche), ou sans avoir accès à la situation communicative de la production/interprétation du texte (ou discours) intégrant l'énoncé étudié (contexte).

3.1. Types de progression thématique

Considérer l'impact du co(n)texte sur la répartition syntagmatique des unités communicatives, c'est, d'un côté, mesurer la contribution du contexte situationnel (espace discursif de dimensions locale, régionale, nationale ou même planétaire), mais aussi, et avant tout, étudier la distribution des unités informatives dans le cotexte gauche. Par corollaire, si la structure informationnelle (ou perspective fonctionnelle) d'un énoncé est conditionnée par le cotexte gauche, de même cet énoncé conditionnera, à son tour, la perspective fonctionnelle dans l'énoncé suivant. C'est ce qui a permis à Daneš (1968) d'établir, dans des suites de deux ou plusieurs phrases, plusieurs schémas prototypiques de *progression thématique*.¹²

¹² Angl. *thematic progression* dans le résumé en anglais de « Typy tematických posloupnosti v textu » (1968).

De la sorte, la *progression thématique* correspond à la concaténation des unités communicatives dans deux ou plusieurs phrases successives :

(19) P1 *Je connais une jeune fille.* P2 *Elle fait ses études avec moi.* P3 *Elle habite Zadar.* P4 *Cette ville est si belle !* P5 *L'Orgue marin est si original.* P6 *L'église Saint-Donat est impressionnante.* P7 *Mais les plages me plaisent le plus.* P8 *Je voudrais m'y baigner tous les jours !*

Notons, dans cette courte séquence improvisée, que certaines unités communicatives se répètent : *je – moi – je ; une jeune fille – elle – elle ; Zadar – cette ville...* L'énoncé P1 commence par le thème *je*. Sa valeur référentielle est calculée directement du contexte discursif, c'est-à-dire de la situation communicative : *je* est le locuteur/scripteur dont la position dans le temps et l'espace correspond aux trois dimensions discursives fondamentales, cet *ego-hic-nunc*. Moyennant la transition-rhème *connais*, ce premier thème est relié avec le segment *une jeune fille*, dont le contenu n'est accessible ni dans le cotexte ni dans le contexte ; son degré de dynamisme communicatif est le plus élevé de l'énoncé – c'est le rhème propre.

Or, ce rhème devient le thème du P2 : *elle*. Il y a donc coréférence entre *une jeune fille* et *elle* : du rhème de P1, cette unité devient le thème de P2. Ce schéma correspond à la *progression linéaire*. Les énoncés P2 et P3 enchaînent sur le même thème – *elle* : c'est la *progression à thème constant*.

Le thème *elle* de P3 est suivi du non-thème *vient de Zadar*, où *Zadar* est le rhème propre, repris comme *cette ville* dans P4, de sorte que l'enchaînement de P3 et P4 crée la progression thématique linéaire. Si *Zadar-cette ville* est le thème (propre) dans P4, les énoncés P5 à P7 introduisent comme thèmes dérivés de *Zadar* les unités *l'Orgue marin*, *l'église Saint-Donat* et *les plages*, désignant différentes localités situées à Zadar. Entre P4, d'un côté, et P5, P6 et P7 respectivement, de l'autre, s'établit ainsi la *progression à thème dérivé*, où *Zadar* est l'hyperthème, et les thèmes dérivés sont ses hypothème(s). Enfin, après plusieurs autres thèmes, l'énoncé P8 reprend le thème de P1 *je* : dans ce cas, Daneš parle de la *rupture thématique*.

Résumons les schémas de progression thématique :

- Progression linéaire (dans les énoncés P1-P2 ; P3-P4) :

P1 *Je connais une jeune fille.* P2 *Elle fait ses études avec moi.*

P3 *Elle habite Zadar.* P4 *Cette ville est si belle !*

Le rhème de P1/P3 (*une jeune fille, Zadar*) devient le thème de P2/P4 (*elle, cette ville*). Qu'elle apparaisse dans un récit, description ou argumentation, la progression linéaire, avec son alternance régulière des mêmes unités dans les rôles successifs de rhème et de thème, accélère la progression thématique.

- Progression à thème constant (P2-P3) :

P2 *Elle fait ses études avec moi.* P3 *Elle habite Zadar.*

Ce type de progression répète le thème de l'énoncé précédent, tout en introduisant de nouveaux rhèmes à chaque étape.

- Progression à thèmes dérivés (P4-P7) :

P4 *Cette ville est si belle !* P5 *L'Orgue marin est si original.* P6 *L'église Saint-Donat est impressionnante.* P7 *Mais les plages me plaisent le plus.*

Ici, les thèmes de P5-P7 sont tous dérivés du thème de P4. Ce type de progression caractérise notamment les descriptions et les explications. Il y a donc correspondance entre la procédure d'aspectualisation¹³ (description des parties et propriétés des entités) et la progression à thème dérivé :

(20) *Ma bohémienne ne pouvait prétendre à tant de perfection. Sa peau, d'ailleurs parfaitement unie, approchait fort de la teinte de cuivre. [...] Ses yeux étaient obliques, mais admirablement fendus ; ses lèvres un peu fortes, mais bien dessinées. [...] Ses cheveux, peut-être un peu gros, étaient noirs. [...] (Merimée, Carmen, in : Adam, 1992 : 90)*

- Rupture thématique (P1, P8) :

P1 *Je connais une jeune fille.* [...] P8 *Je voudrais m'y baigner tous les jours !*

¹³ V. sur l'aspectualisation notamment dans Adam 1992 : 89 et sqq.

La rupture thématique correspond à l'abandon temporaire d'un thème, ce qui permet d'en introduire d'autres avant de revenir à ce thème initial. Ce type de rupture est important puisqu'il montre qu'un thème peut être repris d'un cotexte plus ou moins large, ce qui change, évidemment, son degré d'accessibilité.

En somme, au niveau d'une séquence textuelle plus ou moins longue, chacun de ces quatre types de progression thématique peut dominer ou bien alterner avec les autres.

3.2. Progression thématique et propositions relatives narratives

Les schémas de progression thématique établis par Daneš fonctionnent au niveau transphrastique. Or, comme nous l'avons montré ailleurs (Samardžija-Grek, 2008), la progression thématique – linéaire notamment – peut se manifester également au sein des phrases complexes contenant une relative postposée dite narrative :¹⁴

(21) Je me charge d'apaiser monsieur le bailli, *qui apaisera monsieur le cardinal*. (Hugo, 1956 : 43)

L'exemple 21 nous rappelle Rappelons brièvement les propriétés distinctives de la relative narrative (Samardžija-Grek, 2008) :¹⁵

1. C'est une relative non restrictive postposée suivant un antécédent (pro)nominal ;
2. Elle figure dans les contextes narratifs, et non pas descriptifs ;
3. Elle est toujours postposée à la principale, reproduisant l'ordre iconique des événements dans les deux propositions ;
4. Ses actants réfèrent à des entités spécifiques, physiques et dénombrables, aux frontières nettes ;
5. Les verbes qui prédominent, plus dans la narrative que dans la proposition d'accueil, sont transitifs et verbes de déplacement ;
6. Ses verbes transitifs et de mouvement sélectionnent des compléments permet-

¹⁴ Nous empruntons cette appellation à Brunner (1981 : 15), tandis que Jespersen (1927 : 105-106) les nomme, en anglais, « continuative », et Rothenberg, « relatives de postériorité » (1972 : 208).

¹⁵ Pour la revue sommaire des propriétés des narratives, v. notamment Samardžija-Grek 2008 : 227 *et sqq.*

tant la continuation de la chaîne causative (*effet de dominos*) entre sujet (agent ; point de départ) et complément (patient : point d'arrivée) ;

7. L'aspect lexical prédominant, notamment dans la relative narrative, est perfectif, permettant l'expression de la succession au procès de la principale ;

8. Le temps prototypique dans la relative narrative, comme dans la principale,¹⁶ est le passé simple (suivi de loin du passé composé et du présent, narratif ou non), ce qui permet l'expression de succession et la compatibilité avec les contextes narratifs ;

9. Dans un quart de corpus, les circonstants de vitesse et de soudaineté (*soudain, soudainement, vite, aussitôt, bientôt, subitement, sur-le-champ*), de balisage (*alors, puis, enfin*), de repérage direct (*le trois août*) et indirect (*l'année suivante*), ainsi que d'intervalles fermés (*durant plusieurs heures*), servent à intensifier la postériorité et le caractère non attendu du procès de la relative narrative.

Avant de montrer comment ces propriétés syntaxiques et sémantiques des relatives narratives permettent la progression linéaire, rappelons brièvement les propriétés distinctives des subordonnées relatives en général. A l'origine d'une phrase contenant la proposition relative, deux phrases doivent contenir au moins un actant commun :

(22) *La jeune femme nourrit les pigeons. La jeune femme enseigne le latin dans mon lycée.*

(22) *Je jette la balle à Paul. Paul la jette à Marie.*

L'actant commun permettra l'opération de subordination qu'on appelle *relativisation*, consistant à enchâsser l'une des deux phrases initiales dans l'autre, et ce à la position propre au modifieur du noyau nominal.¹⁷ Cette relative modifieur sera donc équivalente à un adjectif épithète ou apposition :¹⁸

(22a) LA JEUNE FEMME *QUI nourrit les pigeons* enseigne le latin dans mon lycée. (relative épithète ou restrictive)

¹⁶ Très peu de principales affichent l'imparfait, dans quel cas nous parlons du deuxième type de phrase à relative narrative. Comparons les principales dans : *Il appela Pierre, qui décrocha à l'instant* (structure narrative de type 1) avec *Son chat dormait là, qu'il chassa d'un coup de pied* (structure narrative de type 2).

¹⁷ Sauf pour les relatives sans antécédent, équivalentes aux syntagmes nominaux ou prépositionnels.

¹⁸ Nous n'analyserons pas ici les relatives sans antécédent.

(23a) Je jette la balle à PAUL, *QUI la jette à Marie*. (relative apposition ou non restrictive, narrative)

Le relatif (ici *qui*) a remplacé l'actant commun (*la jeune femme, Paul*) dans la proposition relative, où il a la même fonction que l'actant commun dans la phrase initiale (*qui* est sujet de *nourrit* et de *jette*). Dans la plupart des cas, il est possible d'enchâsser la deuxième phrase dans la première :

(22b) La jeune femme *qui enseigne le latin dans mon lycée* nourrit les pigeons.

(23b) ?? Paul jette à Marie la balle, *que je lui jette*.

(23c) ? Paul, *à qui je jette la balle*, la jette à Marie.

Pourquoi la transformation (23b) n'est-elle pas acceptable ? Et qu'est-ce qui est changé dans (23c) ?

(23a) Je jette la balle à PAUL, *QUI la jette à Marie*.

(23b) ?? Paul jette à Marie LA BALLE, *QUE je lui jette*.

(23c) ? PAUL, *À QUI je jette la balle*, la jette à Marie.

Il se trouve que le critère d'acceptabilité est ici directement lié avec la progression thématique, laquelle conditionne, à son tour, la progression temporelle, alors que ce critère ne semble pas exister pour (22a), où les contenus aux présents actuel et général ne se succèdent pas.

Rappelons que, considérée sous un angle cognitif,¹⁹ toute phrase, complexe ou non, reflète une « scène »²⁰ de la réalité, et ce en contrastant entités et procès (ou états) dans lesquels elles sont engagées :

¹⁹ Pour définir l'approche cognitive, malgré son caractère très diversifié, citons Le Ny : « En un mot, le langage n'a pas seulement une fonction de communication entre individus, mais aussi de support de leur connaissance, sous sa forme la plus commune comme la plus élaborée. » (Le Ny, 2004 : 157-158)

²⁰ V. la section 2. sur le modèle de la boule de billard de Langacker. L'énoncé est conçu ainsi comme reproduisant une interaction individuelle entre entités (désignées par les actants) qui comprend les transformations dynamiques ou des relations statiques (désignées par les prédicats verbaux).

(23a) Je jette la balle à PAUL, *QUI* la jette à Marie.

Suj + V + COD + COI, Suj + COD + V + COI

Th_{Prop} + Tr + Rh + Rh_{Prop}, Th_{Prop} + Th + Tr + Rh_{Prop}

Tout d'abord, le COI de la principale à *Paul* est l'antécédent (ANT), coréférent au pronom relatif *qui* (REL). Au niveau de la progression thématique, l'ANT à *Paul* est le rhème propre de la proposition d'accueil ou principale) ; le REL *qui* est le thème propre de la relative. Ainsi, dans (23a), la principale et sa relative établissent la progression thématique linéaire. Au niveau cognitif, cette progression linéaire, corroborée par l'ordre syntagmatique de la phrase, reproduit non seulement l'ordre temporel des procès successifs, mais aussi leur ordre spatial :

_____ P1 _____ → _____ P2 _____
je → *jette* → *la balle* → *à Paul* / *qui* → *la* → *jette* → *à Marie*.

Il y a donc un mouvement spatio-temporel en deux temps, c'est-à-dire l'enchaînement de deux mouvements spatiaux successifs dont – il faut bien le souligner – le second est la conséquence du premier. Pour résumer, la phrase (23a) désigne une triple progression – thématique, du point de vue textuel, et spatiale et temporelle, du point de vue cognitif. Toutes les trois progressions se corroborent pour reproduire l'ordre iconique des deux événements dont la première cause le second. Ce qui est fondamental, c'est que cette triple progression, notamment la progression spatiale, repose sur la relation causale rendue possible par la coréférentialité entre l'ANT et le REL ; ces deux segments représentent la même unité communicative, désignant la même entité, laquelle participe donc à la fois dans les deux procès : dans le premier, cette entité est le rhème/patient, dans le second, de rhème/patient elle devient thème/agent, en déclenchant un procès consécutif. C'est donc que les deux procès entrent en contact, pour ainsi dire, dans l'entité participant dans les deux (actant commun) ; elle est donc une sorte de pont qui relie les deux procès.

Considérons maintenant la phrase b :

(23b) ??? Paul jette à Marie LA BALLE, *QUE* je lui jette.

Suj + V + COI + COD, COD + Suj + COI + V

Th_{Prop} + Tr + Rh + Rh_{Prop}, Th_{Prop} + Th + Th + Tr

Au niveau grammatical, la phrase est correcte. Pourtant, au niveau de la progres-

sion thématique, il y a un problème sérieux concernant la perspective fonctionnelle dans la subordonnée relative, où tous les éléments sont repris : *que (la balle)*, *je* (absent de la principale, mais accessible dans le contexte de l'énonciation), *lui (à Marie)*, *jette* (verbe répété, donc transition et thème). Où est ici le rhème propre, sans lequel, comme nous le dit Firbas, l'énoncé ne peut pas être pertinent ? Pour remédier à cette absence, il faudrait rajouter un élément rhématique en tant qu'apport informationnel par rapport à la principale :

(23d) Paul jette à Marie LA BALLE, QUE je lui jette *aussi*.

(23e) Paul jette à Marie LA BALLE, QUE je lui jette *ensuite*.

(23d) pourrait signifier que deux personnes jettent la balle à Marie *en même temps* (pourvu qu'il y ait deux balles). (23e) impose la succession des procès. Mais qu'en est-il dans (23b) de la progression spatiale et temporelle, outre le problème de la progression thématique ? Dans la principale, la progression spatiale est préservée (la balle passe de Paul à Marie), mais sans correspondance avec la progression thématique, puisque le rhème *la balle* ne désigne plus le point final de la trajectoire, qu'est Marie (*Paul* → à Marie ← *la balle*). Dans la relative, *que* n'est plus le déclencheur (agent) du mouvement dynamique désigné par *jette*, transition qui n'est plus suivie par le complément/rhème désignant le point final du mouvement de la balle (*que* ← *je* → *lui* ← *jette*). Notons des mouvements vectoriels contradictoires, qui ne reproduisent plus la progression spatiale, bien que la correction dans (23d) sauve la cohérence, et celle de (23e) impose la progression temporelle. Considérons finalement la transformation (23c) :

(23c) ? Paul, à qui je jette la balle, la jette à Marie.

Suj, COI + Suj + V + COD, COD + V + COI

Th, Th + Th_{Prop} + Tr + Rh_{Prop}, Th_{Prop} + Tr + Rh_{Prop}

Cette fois, la relative appositive n'est pas postposée à la principale, de sorte que son contenu doit précéder celui de la principale. Est donc perçu premier le thème de la principale, repris comme thème de la relative (progression à thème constant). Dans la relative médiane, notons encore que la progression spatiale ne part pas de *je*, mais du bénéficiaire à *qui*, pour revenir à *je*, et se terminer avec le patient (COD syntaxique) *la balle* (*à qui* ← *je* → *jette* → *la balle*). Donc, l'ordre syntagmatique et thématique ne corroborent pas la progression spatiale. En même temps,

ne perdons pas de vue que la relative médiane n'est pas inverse, et que, suivant l'antécédent, son contenu reste au deuxième plan, anticipant la principale. Celle-ci, ouverte par l'antécédent-thème détaché *Paul*, reprend avec le COD thématique *la*, puis continue avec la transition-thème *jette*, et se termine par le rhème propre à *Marie*. La principale respecte donc l'ordre informationnel (du thème au rhème) ainsi que l'ordre spatial, allant de l'agent au bénéficiaire. C'est ainsi que, prise dans sa totalité, la phrase permet la progression temporelle et, grâce à la principale, spatiale. Pour résumer, en plus de l'absence de progression spatiale dans la relative de (23c), deux autres grandes différences séparent (23c) de (23a) :

1) La position médiane de la relative positionne ANT/REL au début des deux propositions et non pas entre elles, empêchant la progression thématique au niveau de la phrase ;

2) La relative dans la phrase (23c) n'est pas une subordonnée inverse, à la différence de (23a).

4. Relatives narratives et subordination inverse

Dans cette section, nous analyserons les propriétés des relatives narratives qui les situent dans le domaine de la subordination inverse, phénomène qui concerne notamment les subordonnées temporelles. Après avoir opposé les temporelles de deuxième plan et inverses, nous monterons la spécificité de la subordination inverse relative.

4.1. Subordonnées temporelles inverses

Une subordonnée typique, notamment antéposée, comme les temporelles d'antériorité et de simultanéité, les causales du type *puisque* et les concessives, exprime un contenu au deuxième plan (angl. *background*), précédant, du point de vue logique et/ou temporel, le contenu de la principale, laquelle est au premier plan (angl. *foreground*) et exprime un contenu focalisé.²¹ Prenons quelques exemples :

(24) Je connais Diane depuis trente ans. *Bien qu'elle me soit si proche* (2e

²¹ V. dans Depraetere, 1996, sur l'opposition entre *foregrounding* (mise au premier plan) and *backgrounding* (mise au deuxième plan).

plan), parfois je ne la reconnais pas (1er plan).

(25) J'ai décidé de monter voir mon grand-père. *Quand je suis entré dans sa chambre* (2e plan), il regardait la télé (1er plan).

Dans les deux cas, le contenu de la subordonnée est (au moins partiellement) accessible, de sorte que la principale a un degré de dynamisme communicatif bien plus élevé que la subordonnée. En revanche, la subordination inverse consiste à renverser ces plans textuels : cette fois c'est la subordonnée, obligatoirement postposée, qui apporte le contenu au premier plan :

(26) Je dormais *quand tu as frappé à la porte*. (= 26a *Quand tu as frappé à la porte*, je dormais.)

(27) Je dormais *quand quelqu'un frappa à la porte*. (≠ 27a *Quand quelqu'un frappa à la porte*, je dormais.)

L'énoncé (26), avec la temporelle au deuxième plan, répond à la question *Que faisais-tu quand j'ai frappé à la porte ?*, tout comme (26a). *Que faisais-tu* vise la réponse présente dans la principale, alors que le contenu de la temporelle figure déjà dans la question. Cette temporelle peut changer de place sans changer de sens. Dans (27), la temporelle ne peut pas changer de place sans renverser les plans en changeant le sens de l'énoncé, puisqu'elle ne répond plus à la question *Que faisais-tu quand quelqu'un a frappé à la porte ?* (ce qui peut être le cas dans (27a)), mais à *Que s'est-il passé ?* L'énoncé (27) ne peut pas être la réponse à *Que s'est-il passé pendant que tu dormais ?* puisque *pendant que tu dormais* exigerait une reprise autre qu'en forme de principale. Cela signifie que, du point de vue de la Perspective fonctionnelle de la phrase, l'opposition des plans dans (27) n'est qu'une question de degré : *je dormais* n'est pas forcément présupposé, mais l'est certainement plus que la subordonnée inverse *quand quelqu'un frappa à la porte*.

Pour mieux distinguer la temporelle de deuxième plan de la temporelle inverse, nous proposons trois simples tests : antéposition de la subordonnée, transformation à la première personne et l'introduction de l'adverbe *soudain* :

(26) Je dormais *quand tu as frappé à la porte*.

(27) Je dormais *quand quelqu'un frappa à la porte*.

(26b) *Quand tu as frappé à la porte*, je dormais.

(27b) ? *Quand quelqu'un a frappé à la porte, je dormais.*

(26c) ? *Je dormais quand soudain tu as frappé à la porte.*

(27) *Je dormais quand soudain quelqu'un frappa à la porte.*

Pour ce qui est de la première personne dans la principale, elle trahit la perspective du locuteur : dans (26), il explique ce qu'il faisait quand l'interlocuteur a frappé à la porte ; dans (27), la première personne signifie que le locuteur n'anticipe pas l'évènement de la subordonnée, ce qui correspond à la focalisation interne (Genette, 1983 : 49) du locuteur qui ne s'attend pas à l'arrivée d'un *quelqu'un* non identifié. Pour les mêmes raisons, les sujets non identifiés (*quelqu'un, on, un son, un bruit, une personne, etc.*) sont typiques dans la subordonnée temporelle inverse en *quand/lorsque*.

Le test de *soudain* est normalement incompatible avec la subordination temporelle de deuxième plan dans (26), dont le contenu doit être au moins partiellement accessible aux deux interlocuteurs pour pouvoir servir de repère, et ne peut donc pas créer l'effet de surprise. Vu que l'ordre iconique exige que le deuxième plan précède (chrono)logiquement le premier, la subordonnée de deuxième plan est plus fréquente en antéposition. De l'autre côté, dans (27), *soudain* souligne l'effet de surprise, l'incursion imprévue dans l'univers de *je*. Contrairement à la temporelle dans (26), rien dans la principale de (27) n'annonce le contenu de la temporelle inverse. C'est pourquoi ce contenu non accessible dans le contexte situationnel de *je* ne peut nullement servir de repère temporel.

En somme, une subordonnée inverse, temporelle ou autre, correspond à :

- 1) la postériorité (chrono)logique de son contenu ;
- 2) l'impossibilité de l'anticipation de son contenu par l'énonciateur de la principale ;
- 3) l'absence d'interdépendance logique entre les contenus de la principale et de la subordonnée.²²

Comme la subordination inverse correspond à l'opposition des plans au niveau propositionnel, elle implique que la subordonnée inverse est macrothème, et la principale antéposée macrothème (v. section 2.2). Comparons la temporelle in-

²² Plusieurs autres propriétés communes des subordonnées inverses sont analysées par Le Draoulec (2015).

verse de (27) avec

- (28) *Qu'il soit revenu sans elle* signifie *qu'ils se sont encore disputés.*
 macrothème transition macrorhème
- (29) *Que dis-tu ? – Je dis* *que je ne partirai pas sans toi.*²³
 macrothème macrorhème

En général, la complétive sujet, comme dans (28), implique un contenu déjà mentionné, que le locuteur commente à son tour ; cela justifie son statut de macrothème. Dans le sens opposé, l'autre complétive est attribut de sujet (donc macrorhème), et elle apporte l'interprétation, ou la qualification du sujet. Dans (29), la complétive objet répond au *que* interrogatif, en tant qu'information manquante : elle est donc macrorhème. La structure informationnelle interne propre à chacune de ces propositions est ainsi doublée de la structure informationnelle de la phrase complexe, où ces propositions sont les macrounités communicatives.²⁴ Ainsi, dans (26), *quand tu as frappé à la porte* est macrothème, bien que postposé, vu que le fait de frapper à la porte est accessible à l'interlocuteur (*tu* sait s'il a frappé à la porte ou non). La principale *Je dormais* est donc le macrorhème. En revanche, (27) nous informe de l'événement inattendu qui est survenu au cours de l'intervalle couvert par *je dormais*. Au niveau microthématique, il faut remarquer que le sujet de la temporelle inverse est non identifié (*quelqu'un*), de sorte que le seul élément accessible aux connaissances des interlocuteurs est *à la porte* (la porte de la maison où *je* dort).

4.2. Subordination inverse relative

Pour ce qui est des relatives narratives, elles possèdent les deux premières propriétés, mais son procès est non seulement postérieur, mais surtout toujours interprétée comme conséquence du procès de la principale, et les raisons de cet effet consécutif sont le dernier point de notre analyse.²⁵ La valeur consécutif des rela-

²³ Faudrait-il analyser ce *que* complétif comme macrotransition ?

²⁴ Évidemment, la structure de nombreuses phrases complexes exige une analyse bien plus graduelle et nuancée.

²⁵ Sandfeld reconnaît que ce type de relatives « équivaut à une proposition consécutive » (1965 : 252).

tives narratives est accentuée notamment lorsqu'elles apparaissent en cascade (effet de dominos), comme dans la « Ronde en forme de prénoms » d'Anne Sylvestre, dont nous ne citerons que la première des quatre (sur le total de six) strophes avec la même structure actancielle :²⁶

(30) Jean Baptiste a une balle	SN ₁ + V + SN ₂
Il la lance à <i>Pascal</i>	PRON (SN ₁) + PRON (SN ₂) + V + à ANT ₁
<i>Qui</i> la lance à <i>Frédéric</i>	REL ₁ + PRON (SN ₂) + V + à ANT ₂
<i>Qui</i> la lance à <i>Ludovic</i>	REL ₂ + PRON (SN ₂) + V + à ANT ₃
<i>Qui</i> la lance à <i>Léonore</i>	REL ₃ + PRON (SN ₂) + V + à ANT ₄
Qui la lance à Victor	REL ₄ + PRON (SN ₂) + V + à ANT ₅
<i>Qui</i> la lance à <i>Yasmina</i>	REL ₅ + PRON (SN ₂) + V + à ANT ₆
<i>Qui</i> la lâche elle reste là	REL ₆ + PRON (SN ₂) + V + PRON (SN ₂) + V + C _{loc}

Si les deux premiers vers sont reliés par la progression à thème constant, le deuxième annonce, par l'ANT₁, une série de relatives dont chacune crée avec la suivante, et avec la précédente (dont le deuxième vers), la progression linéaire. Au niveau sémantico-cognitif, ce jeu d'enfants provoque une chaîne de procès-maillons reliés par l'entité qui, affectée par le procès précédent, initie le procès suivant. La source de la causalité ne se trouve donc pas tellement dans la relation sémantique entre procès que dans la participation de l'entité ANT/REL dans les deux procès consécutifs. De la sorte, essentiellement, les relatives narratives permettent la progression thématique intraphrastique parce qu'elles sont : 1) relatives et 2) postposées.

1) Le lien coréférentiel entre ANT et REL (dont l'un appartient à la principale et l'autre à la relative) constitue une sorte de connexion synaptique entre les deux propositions.

2) La postposition située ANT/REL non pas au début de la principale, comme dans 23c, mais strictement à la frontière séparant et réunissant la principale et la relative.

Considérons la position de ANT/REL, ainsi que les structures actancielles réunies des deux propositions :

²⁶ Anne Sylvestre, « Ronde en forme de prénoms », *Génération fabulettes*, 1998.

(31) *Il loue UNE MULE QUI le porte jusqu'à Meknès.* (Decaux, 1993 : 169.2)

Suj + V + COD / Suj + V + Cloc
 (Th) + Tr + Rh_{Prop} / Th_{Prop} + Tr + Rh_{Prop}

Nous proposons le terme *connexion synaptique* comme adéquat pour expliquer le fonctionnement de ANT/REL : tout comme la connexion de deux neurones n'est pas physique, mais chimique, ainsi la coréférence entre ANT et REL constitue le lien sémantique qui relie ces deux unités pourtant séparées au niveau syntaxique, puisque constituantes de deux propositions différentes. ANT/REL représente donc à la fois la frontière et le pont entre la principale et la relative narrative, permettant la progression thématique au niveau de toute la phrase complexe, qui représente les deux procès comme connectés de manière causale.

Dans (30) et (31), la progression linéaire caractérise une majorité écrasante de phrases à relative narrative. Ce qui permet ce type de progression, ce sont, en plus de la connexion synaptique ANT/REL et de la postposition de la relative narrative, les aspects syntaxique et cognitif. Du point de vue syntaxique, les verbes participant dans la progression linéaire sont, surtout dans la relative, des verbes transitifs et de déplacement. Au niveau cognitif, ces verbes désignent des procès ancrés dans un espace-temps plus ou moins spécifique. Si les verbes transitifs sélectionnent des compléments désignant des entités physiques discrètes, et les verbes de déplacement sont accompagnés des circonstants de lieu désignant des points d'arrivée du déplacement, alors, pris ensemble, ces prédicats spécifiant et leurs compléments postposés créent des schémas actanciels qui représentent le mouvement continu partant du sujet-agent de la principale, passant par ANT/REL, pour atteindre l'entité finale (le dernier complément postverbal de la relative) atteinte par le procès de la relative. Dans (31), l'agent *il* déclenche le procès *loue*, atteignant l'ANT-patient *une mule* (rhème propre) ; dans la relative, la même unité est reprise (en tant que thème propre) par le REL *qui*, lequel déclenche à son tour le procès *porte*, qui atteint l'entité-localité *Meknès*.

Nous terminons par un des exemples qui semblent relever de la progression à thème constant :

(32) *Un Cosaque survint qui prit l'enfant en croupe.* (Hugo, 1985, in : Rothenberg 1972 : 208)

Rh (ANT) + Th / Th_{Prop} + Tr + Th + Rh_{Prop}

D'un prime abord, *un Cosaque* et *qui* sont thèmes constants des deux prédications. Or, si le syntagme indéfini *un Cosaque* est bien le sujet de la proposition d'accueil, il est rhème parce que son dynamisme communicatif est plus élevé que celui de *survint* (= *Survint un Cosaque*). Le vers de Hugo, qui marque la rupture avec l'état décrit dans les vers précédents, ne dit pas ce qu'a fait *un Cosaque*, mais *qui* est survenu ; si Hugo n'a pas choisi l'ordre *Survint un Cosaque qui prit l'enfant en croupe*, c'est surtout, à notre avis, pour éviter le problème syllabique avec *Cosaque* à la fin de l'hémistiche. Cette principale n'a aucun complément postverbal ; pourtant, le verbe d'achèvement *survint* décrit l'arrivée soudaine de l'entité-agent à un point, d'où, en tant que le REL *qui*, la même entité, cette fois thème, déclenche le procès *prit... en croupe*, qui affecte l'entité-patient *l'enfant*. Pour ce qui est du complément final *en croupe*, sa fonction est de préciser le mouvement déjà impliqué dans le transitif *prit*. En somme, si les deux procès sont déclenchés par la même entité, la progression spatiale est réalisée par le double mouvement dans les deux propositions, et les procès perfectifs au passé simple renforcent la progression temporelle. Finalement, comme le sujet *un Cosaque* est rhématique, il s'agit encore une fois de la progression linéaire, à cette exception près que l'ANT et le REL sont séparés²⁷ par le prédicat thématique *survint*.

Conclusion

Partant de la dichotomie classique thème/rhème, nous avons montré que la pluripartition d'unités communicatives proposée par Firbas correspond mieux à la réalité du corpus, où le « flux discursif » (Combettes, 2006 : 81) introduit progressivement dans l'énoncé des unités communicatives de plus en plus riches en contenu informatif (thème propre, thème, transition propre, transition, rhème, rhème propre), avec la possibilité d'absence explicite d'éléments thématiques, récupérables dans le co(n)texte.

Au niveau transphrastique, Firbas reprend les types de progression thématique établis par Daneš, montrant que l'enchaînement et le statut thématique des unités communicatives dans un énoncé sont conditionnés par leur présence ou absence dans le co(nt)exte précédent.

²⁷ Rothenberg cite cet exemple pour illustrer les cas de détachement entre ANT et REL. (Rothenberg, 1972 : 207).

Si ces deux auteurs reconnaissent la progression thématique interphrastique, nous avons essayé de montrer l'existence de la progression thématique, notamment de la progression linéaire, dans la phrase complexe contenant une relative narrative. La postposition obligatoire de la relative narrative, de même que le lien synaptique entre l'antécédent et le relatif, rendent également possible une progression spatio-temporelle, correspondant à ce que nous appelons l'effet de dominos : le procès principal, déclenché par l'entité agent dans la proposition principale, atteint l'entité représentée par l'antécédent et le relatif, laquelle continue la chaîne en déclenchant un autre procès, aboutissant au point dans l'espace marqué par l'entité que désigne un complément postverbal. C'est ainsi que, dans les phrases à relative narrative, la progression thématique linéaire corrobore, au niveau sémantique et cognitif, à la représentation linguistique des « interactions énergétiques » entre entités dans l'espace et le temps.

BIBLIOGRAPHIE

- ADAM, Jean-Michel, 1992, *Les textes : types et prototypes*, Paris, Nathan Université, 223 p.
- BEAUGRANDE, Robert-Alain de – Dressler, Wolfgang Ulrich, 2010, *Uvod u lingvističku teksta*, trad. de l'allemand par Nikolina Palašić, Zagreb, Disput, 329 p.
- BRUNNER, Jean-Jacques, 1981, « Ces relatives qui n'en sont pas », *L'information grammaticale*, N° 8, pp. 12-169.
- CHARAUDEAU, Patrick – Maingueneau, Dominique, 2002, *Dictionnaire d'analyse du discours*, Paris, Seuil, 661 p.
- CHAROLLES, Michel, 1997, *L'encadrement du discours : univers, champs, domaines et espaces*, *Cahiers de Recherche Linguistique*, N° 6, pp. 1-73.
- CHAROLLES, Michel, 1978, « Introduction aux problèmes de la cohérence des textes », *Langue française*, N°38, *Enseignement du récit et cohérence du texte*, pp. 7-41.
- COMBETTES, Bernard, 1983, *Pour une grammaire textuelle. La progression thématique*, Bruxelles/ Paris, De Boeck/Duculot, 139 p.
- COMBETTES, Bernard, 2006, « L'analyse thème / rhème dans une perspective diachronique », *Linx*, N° 55, pp. 75-89. <https://doi.org/10.4000/linx.392> [10.02.2020]

- DANEŠ, František, 1964 « A three-level approach to syntax », *Travaux linguistiques de Prague*, N° 1, pp. 225-240.
- DANEŠ, František, 1968, « Typy tematických poslovnosti v textu », *Slovo a slovesnost*, N° 29, pp. 125–41. <http://sas.ujc.cas.cz/archiv.php?art=1615> [20.02.2020]
- DANEŠ, František, 1974, « Functional Sentence Perspective and the Organization of the Text », in : Daneš, František (dir.), *Papers on Functional Sentence Perspective*, The Hague, Mouton, pp. 106-128.
- DEPRAETERE, Ilse, 1996, « Foregrounding in English relative clauses », *Linguistics*, N° 34, pp. 699-731.
- FIRBAS, Jan, 1997 [1992], *Functional sentence perspective in written and spoken communication*, Cambridge, Cambridge University Press, 239 p.
- GENETTE, Gérard, 1983, *Nouveau discours du récit*, Paris, Seuil, 119 p.
- JESPERSEN, Otto, 1965 [1927], *A Modern English Grammar in Historical Principles. Part III*, London, George Allen & Unwin Ltd. ; Copenhagen, Ejnar Munksgaard, 415 p.
- LANGACKER, Ronald, 1999, *Foundations of Cognitive Grammar*, Stanford University Press, vols. I et II, 516 et 590 pp.
- LE DRAOULEC, Anne, 2015, « *Enfin ce matin le soleil est réapparu avant que soudain n'explose une pluie de grêle...* : pour un prolongement du phénomène de 'subordination inverse' ». In : Vinaver-Ković, Milica – Stanojević, Veran (dir.), *Pourquoi étudier la grammaire ? Théories et pratiques. La Nature, mère ou marâtre : représentation, concepts et leur puissance contestataire dans les littératures de langue française. Actes du 8^e colloque Les Études françaises aujourd'hui tenu les 7 et 8 novembre 2014 à la Faculté de philologie de Belgrade*, Belgrade, Faculté de philologie, pp. 53-65.
- LE NY, Jean-François, « Éléments de psycholinguistique cognitive : des représentations à la compréhension », in : Fuchs, Catherine (dir.), *La linguistique cognitive*, Paris, Ophrys, pp. 155-170, 262 p.
- NEVEU, Franck, 2000, *Lexique des notions linguistiques*, Paris, Nathan Université, 128 p.
- PRÉVOST, Sophie, 2003, « Les compléments spatiaux : du topique au focus en passant par les cadres », *Travaux de linguistique*, N°47, pp. 51-77.
- RASTIER, François, 1972, « Systématique des isotopies », in : Greimas, Algirdas-Julien (dir.), *Essais de sémiotique poétique*, Paris, Larousse, pp. 80-126.
- ROTHENBERG, Mira, 1972, « Les propositions relatives adjointes en français », *Bul-*

letín de la Société Linguistique de Paris, t. 67, N°1, pp. 175-213.

SANDBELD, Kristian, 1965, *Syntaxe du français contemporain. Les propositions subordonnées*, Genève, Droz, 490 p.

SLAKTA, Denis, 1975, « L'ordre du texte », *Études de linguistique appliquée*, N° 19, pp. 30-42.

SAMARDŽIJA-GREK, Tatjana, 2008, *Propositions relatives narratives en français*, thèse de doctorat soutenue à l'Université Paris III – Sorbonne Nouvelle, sous la dir. de Pierre Le Goffic.

CORPUS

BALZAC, Honoré de, 1960 [1831], *La peau de chagrin*, Paris, Garnier, 464 p.

DECAUX, Alain, 1993, *Histoires extraordinaires*, Paris, Librairie Académique Perrin, 317 p.

HUGO, Victor, 1956 [1832], *Notre-Dame de Paris*, Paris, Gründ, tome I, 287 p.

HUGO, Victor, 1985 [1840], « Les Chants du crépuscule », *Œuvres complètes. Poésie I*, Paris, Laffont, pp. 679-797.

PAGNOL, Marcel, 1987 [1963], *Manon des Sources*, Paris, Presses Pocket, 315 p.

SYLVESTRE, Anne, 1998, *Génération fabulettes*, CD, Paris, EPM Musique.

RÉSUMÉ

PROGRESSION THÉMATIQUE LINÉAIRE : LE CAS DES RELATIVES NARRATIVES

Dans cet article nous étudions la progression thématique (Daneš, 1968 ; Combettes, 1983) au sein de la phrase complexe contenant la relative narrative (Jespersen, 1965 [1927] ; Rothenberg, 1972 ; Brunner, 1981 ; Depraetere, 1996 ; Samardžija-Grek, 2008). Après la présentation des types de progression thématique proposés par F. Daneš entre 1968 et 1974, puis repris par Slakta en 1975 et, depuis, par B. Combettes, nous considérons que les relatives narratives, en tant que subordonnées inverses, toujours postposées à la prédication première et introduisant un événement postérieur à celui de la principale, établissent avec la principale une progression intraphrasique linéaire dans la majorité de cas (Samardžija-Grek, 2008). Nous nous proposons également d'expliquer comment certaines structures actancielle propres à la progression linéaire transcrivent, du point de vue cognitif, la progression spatiale et temporelle.

Mots-clés : thème, rhème, progression thématique, proposition relative narrative, perspective fonctionnelle de la phrase.

SAŽETAK

LINEARNA TEMATSKA PROGRESIJA : SLUČAJ NARATIVNIH ODNOSNIH REČENICA

U ovome prilogu proučavamo tematsku progresiju (Daneš, 1968.; Combettes, 1983.) unutar složene rečenice koja sadrži narativnu odnosnu rečenicu (Jespersen, 1965. [1927.]; Rothenberg, 1972.; Brunner, 1981.; Depraetere, 1996.; Samardžija-Grek, 2008.). Nakon prikaza tipova tematske progresije koje je predložio F. Daneš između 1968. i 1974., a preuzeo Slakta 1975., te do danas nastavio B. Combettes, analiziramo sporedne narativne rečenice, kao obrnute složene surečenice, uvijek podređene inicijalnoj predikaciji koje uvode isključivo posteriorni događaj glavnom događaju, i koje u većini slučajeva uspostavljaju linearnu unutarrečeničnu progresiju s glavnom (Samardžija-Grek, 2008.). Također, predlažemo kako objasniti kako određene aktancijalne strukture specifične za linearnu progresiju prepisuju, s kognitivnog gledišta, prostornu i vremensku progresiju.

Ključne riječi: tema, rema, tematska progresija, relativna narativna klauzula, funkcionalna perspektiva rečenice.

La transposition de la théorie de l'énonciation dans l'enseignement du FLE : La pertinence didactique d'une analyse linguistique du discours médiatique

Zrinka Šimunić, Sarajevo

La notion d'énonciation, qui fait l'objet d'une multitude d'approches (énonciatives, textuelles et discursives) en linguistique française, fournit un exemple particulièrement illustratif de la lenteur avec laquelle la grammaire scolaire suit la description linguistique, surtout dans le contexte de l'enseignement/l'apprentissage du FLE. A l'exception des cours théoriques de linguistique générale et de linguistique française, cette notion est presque absente des manuels de grammaire scolaire et des cours pratiques du FLE.

A notre avis, deux raisons principales expliquent cette situation. D'une part, les traditions intellectuelles et scientifiques différentes, respectivement anglophone/germanophone et francophone, sont à l'origine des divergences entre les descriptions linguistiques de l'organisation transphrastique de la langue maternelle et du français comme langue étrangère. D'autre part, le français étant de moins en moins enseigné comme langue étrangère première ou seconde à l'école primaire et secondaire, le niveau de connaissances linguistiques préalables chez les étudiants du FLE est insuffisant pour le recours, en salle de classe, aux notions complexes relevant de l'analyse du discours en général et de l'analyse du discours « à la française » en particulier.¹

Pour pallier à ces deux obstacles, les enseignants et les apprenants du FLE ont besoin, d'un côté, d'un appareil notionnel simple et cohérent applicable en langue maternelle et en langue étrangère et fournissant des points de repères indispensables à l'acquisition de notions linguistiques et grammaticales plus complexes et, de l'autre côté, de corpus de textes authentiques relativement courts et correspondant aux différents niveaux de connaissances linguistiques des apprenants du FLE.

Afin de répondre à ces besoins théoriques et pratiques, ce travail poursuit un

¹ Selon Maingueneau (2016), la question de l'énonciation « coïncide *de facto* avec l'espace de l'analyse du discours française, sans pour autant être présentée comme telle ».

double objectif. D'une part, il vise à attirer l'attention des enseignants et des étudiants du FLE sur la nécessité d'une ouverture de la grammaire scolaire à l'étude des unités macro-syntaxiques (énoncés, textes, discours) et sur la difficulté d'une transposition didactique de la théorie de l'énonciation, élément incontournable d'une telle ouverture. D'autre part, il vise à montrer la pertinence didactique d'une analyse linguistique du discours médiatique dans la transposition de la théorie de l'énonciation en salle de classe.

1. Le cadre théorique et méthodologique

Différentes approches, définitions et descriptions dans le cadre des linguistiques énonciatives (Bally, 1913; Benveniste, 1966; 1974, Kerbrat-Orecchioni, 1980; Ducrot, 1984), textuelles (Adam, 2005) et discursives (Mainueneau, 2016) font de l'énonciation une notion floue et complexe qui peut difficilement être divulguée en contexte scolaire.

Nous proposons de dépasser la diversité des descriptions linguistiques de l'énonciation au profit d'une approche globale des concepts clés de la théorie de l'énonciation s'appuyant sur l'analyse des énoncés, textes et discours authentiques et pouvant être adaptée aux différents niveaux de compétences linguistiques et discursives des étudiants du FLE.

Le modèle genevois d'analyse du discours de type modulaire (Roulet, 1999, 2000; Roulet *et al.* 2001), qui constitue le cadre théorique et méthodologique de ce travail, dispose d'un instrument d'analyse précis qui peut être appliqué soit à l'étude d'un type ou d'un genre de discours spécifique soit à la description des dimensions et formes d'organisation isolées des produits discursifs effectifs, en fonction des objectifs fixés par l'analyste.²

S'agissant de l'étude d'un type ou d'un genre de discours spécifique, l'approche modulaire permet d'intégrer les concepts venus d'autres modèles d'analyse. Ainsi,

² Il est à noter que la notion d'énonciation occupe une place centrale dans ce modèle d'analyse du discours, qui s'inscrit dans la lignée de pensée de l'École de Genève. Parmi ses principales sources théoriques on trouve Charles Bally, qui a introduit un emploi systématique de la notion d'énonciation en linguistique générale et en linguistique française, proposant en 1913 de développer entre les linguistiques de la langue et de la parole, distinguées par Saussure, une linguistique de l'énonciation ou stylistique, qui étudierait la langue parlée dans son emploi affectif et subjectif (1913 : 157).

l'analyse du discours médiatique nécessite le recours aux concepts et aux classements élaborés dans le cadre de modèles d'analyse spécialisés pour ce type de discours.

Le choix du discours médiatique comme matériel didactique dans le cadre de l'enseignement des notions clés de la théorie de l'énonciation nous semble pertinent pour deux raisons. Premièrement, les étudiants sont familiarisés avec les textes médiatiques, qui sont relativement courts, thématiquement diversifiés et peuvent être adaptés aux différents niveaux d'enseignement du FLE. Deuxièmement, deux principaux critères de typologisation des genres de la presse écrite - le critère énonciatif (Moirand, 2007) et le critère pragmatico-textuel (Charaudeau, 1997; Roulet, 2002; Adam, 1997, 2005) - mettent en évidence la place centrale de la notion d'énonciation dans une analyse linguistique de ce type de discours.

S'agissant de la transposition didactique des notions clés de la théorie de l'énonciation, objectif que nous nous sommes fixé, l'approche modulaire permet une acquisition systématique et progressive des informations qui sont pertinentes pour leur étude et adaptées aux différents niveaux de compétences linguistiques et discursives des étudiants du FLE – des informations d'origine modulaire (lexicales, textuelles, référentielles, interactionnelles) aux informations relevant des formes d'organisation simples (énonciative, relationnelle) et complexes (polyphonique).³

2. La présentation du corpus étudié

Pour illustrer la pertinence didactique d'une analyse linguistique du discours médiatique, dans une perspective modulariste, nous avons constitué un corpus de textes authentiques réunissant 47 traductions depuis le croate vers le français d'un article de presse.⁴

Ces traductions sont réalisées par des traducteurs professionnels, locuteurs natifs de la langue source (le croate) ou de la langue cible (le français), dans un contexte d'évaluation de leurs compétences traductionnelles.

³ Pour une présentation détaillée du modèle genevois d'analyse du discours de type modulaire et son application à l'analyse des différentes formes d'organisation du discours en croate, voir Šimunčić, 2002, 2005.

⁴ Il s'agit du commentaire journalistique « Idemo malo mrziti kampanju protiv govora mrznje na internetu » publié le 21 janvier 2014 sur le portail Vijesti.hr. <https://www.netokracija.com/govor-mrznje-internet-64851>

Nous procéderons au découpage en actes textuels (unités textuelles minimales) du texte source (TS) et du texte cible qui lui est le plus proche du point de vue de son marquage énonciatif (TC).

[1] **TS Idemo malo mržiti kampanju protiv govora mržnje na internetu**
TC Mettons-nous un peu à haïr cette campagne contre les propos haineux sur Internet

[2] TS Ironično je,

TC *Ironiquement,*

[3] TS ali nimalo neočekivano,

TC *mais sans grande surprise,*

[4] TS što su istoga dana kada su objavljeni detalji nacionalne kampanje “NE govoru mržnje na internetu”,

TC *le jour même de la publication des détails de la campagne nationale « NON aux propos haineux sur Internet »,*

[5] TS upravo **internet preplavili hejterski komentari** usmjereni prema samoј kampanji.

TC *les commentaires haineux dirigés contre cette campagne ont inondé Internet.*

[6] TS Od umjereno negativnih komentara do poprilično razrađenih teorija zavjere,

TC *Des commentaires en tout genre, depuis ceux qui sont modérément négatifs jusqu'aux commentaires relevant davantage de la théorie de la conspiration,*

[7] TS nekako su bacili sjenu na ono čemu je kampanja zapravo posvećena

TC *ont d'une certaine manière fait ombre au but principal de cette campagne :*

[8] TS – edukaciji, prvenstveno mladih, o tome **što je govor mržnje na internetu te kakve posljedice on može imati.**

TC *un but éducatif, destiné premièrement aux jeunes, sur la définition de ce que sont les propos haineux sur Internet et sur leurs possibles conséquences.*

[9] TS Nimalo zanemarive posljedice.

TC *Conséquences qui ne peuvent en aucun cas être sous-estimées.*

[10] TS Razloga da kampanju mrzimo i o tome na sav glas govorimo, prema nekima, je bezbroj.

TC *Les raisons pour haïr cette campagne et en parler haut et fort, sont, selon*

certain, innombrables :

- [11] TS – od samog **neslužbenog naziva** ”dislajkaj mržnju”
 TC *depuis le titre même, non officiel, de cette campagne « Dislikez la haine »*
- [12] TS (*Dislajkaj? Koji je „genijalac“ smislio taj izraz? Fail!*),
 TC (*Dislikez ? Qui a eu cette « idée de génie » d’inventer cette expression ?*),
- [13] TS preko toga da se Vlada uključila u kampanju
 TC *titre choisi par le gouvernement pour prendre part à cette campagne*
- [14] TS (*Usmjeravaju pažnju sa stvarnih problema na tričarije!!!*),
 TC (*Ils détournent ainsi l’attention des problèmes réels sur des brouilles !!!*),
- [15] TS do raznih teorija zavjere
 TC *jusqu’aux diverses théories du complot*
- [16] TS koje smatraju da iza svega stoji LGBT lobi (?), da je riječ o indoktrinaciji, o ograničavanju slobode govora...
 TC *qui estiment que derrière tout cela se cache le lobby des LGBT (?), qu’il est question d’un endoctrinement, d’une restriction de la liberté d’expression...*
- [17] TS Samo zavirite na službene hashtagove **#dislajkammržnju** i **#dislajkammržnju**
 TC *Il vous suffit de jeter un coup d’œil sur les hashtags officiels #dislajkammržnju et #dislajkammržnju*
- [18] TS i naići ćete na, blago rečeno, svašta.
 TC *et vous y trouverez de tout, et c’est peu dire.*
- [19] TS **Idemo neke od tih svaštarija pokušati izvući na čistac.**
 TC *Essayons de tirer certaines choses au clair dans ce fouillis.*
- [20] **TS Sloboda govora vs. govor mržnje**
TC *Liberté d’expression et propos haineux*
- [21] TS Prvo bih se osvrnula na činjenicu da **pojedini čak i samo definiranje govora mržnje smatraju ograničavanjem slobode govora.**
 TC *Dans un premier temps j’aimerais m’arrêter sur le fait que certaines personnes considèrent la définition même de propos haineux comme une atteinte à la liberté d’expression.*
- [22] TS U Hrvatskoj je Ustavom jasno zajamčena sloboda mišljenja i izražavanja misli,
 TC *En Croatie, les libertés de pensée et d’expression de la propre opinion sont garanties par la Constitution,*
- [23] TS i to je nešto neosporivo.

TC et c'est quelque chose d'incontestable.

- [24] TS No, oni koji se pozivaju na to zaboravljaju kako je istim Ustavom izrečeno i da je “zabranjeno i kažnjivo svako pozivanje ili poticanje na rat ili uporabu nasilja, na nacionalnu, rasnu ili vjersku mržnju ili bilo koji oblik nesnošljivosti.”

TC Mais les personnes qui s'appuient sur cela oublient que la même Constitution stipule aussi que « toute invitation ou incitation à la guerre ou à la violence, à la haine pour des raisons de nationalité, de race ou de religion ou toute forme d'intolérance, est interdite et répréhensible. »

- [25] TS Bilo koji oblik nesnošljivosti.

TC Toute forme d'intolérance.

- [26] TS A kad smo već kod govora i izražavanja,

TC Et quand l'on parle de discours et d'expression,

- [27] TS podsjetimo da se u govoru mogu naći i **uvrede i klevete i sramoćenje**

TC rappelons que le discours peut renfermer des propos injurieux, calomnieux, déshonorants,

- [28] TS – sve su to načini povređivanja ili ugrožavanja nečije osobne slobode ili njihovih prava

TC dans tous les cas, ce sont des atteintes à la liberté de l'individu et à ses droits,

- [29] TS te su samim time predmet Kaznenog zakona

TC et, par conséquent, sont régies par le Code pénal

- [30] TS (doduše, s počiniteljem se u tim slučajevima obračunavate privatnom tužbom).

TC (même si dans de tels cas vous devez porter plainte contre les auteurs de tels propos).

- [31] TS Jednako kao i, gle čuda, sam govor mržnje, pa čak i onaj na internetu

TC De même que, oh surprise (!), les propos haineux, ceux sur Internet inclus,

- [32] TS – tomu je posvećen članak 325. nazvan “**Javno poticanje na nasilje i mržnju**”,

TC auxquels est consacré l'article 325 intitulé « Incitation publique à la violence et à la haine »

- [33] TS čiji prvi stavak glasi:

TC dont le premier paragraphe stipule :

- [34] TS Tko putem tiska, radija, televizije, **računalnog sustava ili mreže**, na ja-

- vnom skupu ili na drugi način
 TC *Celui qui par l'intermédiaire de la presse écrite, de la radio, de la télévision, du système ou du réseau informatiques, dans des réunions publiques ou par tout autre moyen,*
- [35] TS javno potiče ili javnosti učini dostupnim letke, slike ili druge materijale
 TC *incite publiquement ou met à disposition publique des tracts, photographies ou autre matériel*
- [36] TS kojima se poziva na nasilje ili mržnju prema skupini ljudi ili pripadniku skupine
 TC *qui sont une invitation à la violence ou à la haine à l'encontre d'un groupe de personne ou de membres d'un groupe*
- [37] TS zbog njihove rasne, vjerske, nacionalne ili etničke pripadnosti, podrijetla, boje kože, spola, spolnog opredjeljenja, rodnog identiteta, invaliditeta ili kakvih drugih osobina,
 TC *pour des raisons de caractère racial, religieux, national ou ethnique, d'origine, de couleur de peau, de sexe, d'orientation sexuelle, d'identité de genre, d'invalidité ou de toute autre qualité,*
- [38] TS kaznit će se kaznom zatvora do tri godine.
 TC *sera passible de peine d'emprisonnement pouvant aller jusqu'à trois ans.*
- [39] TS Internetski trolovi, ne brinite,
 TC *Trolls d'Internet, ne vous en faites pas,*
- [40] TS vaš govor “mržnje” teško da će potpasti pod kazneno djelo,
 TC *vos « propos haineux » seront difficilement considérés comme un délit,*
- [41] TS a čak i ako se to dogodi,
 TC *et même si cela advient,*
- [42] TS čini se da rijetko tko ima vremena i volje obračunavati se s, u većini slučajeva, anonimnim komentatorima.
 TC *rare sont ceux qui ont le temps et la volonté de s'en prendre dans la majorité des cas à des commentateurs anonymes.*
- [43] TS Samim time, možete se prestati pretvarati da strahujete što netko “vrši represiju” na vas
 TC *Du coup vous pouvez arrêter de faire semblant d'avoir peur que quelqu'un entreprenne une « campagne de répression » contre vous*
- [44] TS i ograničava vam slobodu ponašanja i izražavanja.
 TC *et limite votre liberté de conduite et d'expression.*
- [45] TS Zapravo je **govor mržnje taj koji ograničava nečiju tuđu slobodu**

- TC *C'est en fait le discours de haine qui limite la liberté d'autrui*
- [46] TS – vaša sloboda ide samo onoliko daleko dok ne počne ugrožavati nečiju drugu.
TC – *votre liberté ne peut pas aller plus loin que là où elle commence à empiéter sur la liberté d'autrui.*
- [47] TS Ako vašim govorom,
TC *Si par vos propos,*
- [48] TS a ovdje ne govorim o kritiziranju, negativnim komentarima ili jednostavnim besmislicama
TC *et là je ne parle pas de critiques, de commentaires négatifs ou de simples inepties*
- [49] TS (većini hejterskih internetskih komentara),
TC *(ce que sont la plupart des commentaires haineux sur Internet),*
- [50] TS nego onome što se i spominje u zakonu ili definiciji govora mržnje,
TC *mais de ce qui est mentionné dans la loi et dans la définition de propos haineux,*
- [51] TS ugrožavate nekoga,
TC *vous nuisez à quelqu'un,*
- [52] TS razmislite dobro tko je žrtva u toj priči.
TC *réfléchissez bien à qui est la victime dans cette histoire.*
- [53] TS **Nijedan slučaj cyberbullyinga ne može se opravdati slobodom govora.**
TC *Pas un seul cas de cyberbullying ne peut se justifier par la liberté d'expression.*

Le découpage de cet article de presse en actes textuels (unités textuelles minimales) servira de point de départ à l'analyse des propriétés énonciatives du texte source et du texte cible.

3. Analyse des propriétés énonciatives du TS et du TC

Le dispositif modulaire élaboré dans la dernière version du modèle genevois comporte cinq modules, qui peuvent être décrits de manière indépendante : « les modules interactionnel et référentiel (qui relèvent de la composante situationnelle), le module hiérarchique (qui relève de la composante textuelle) et les modules syntaxique et lexical (qui relèvent de la composante linguistique) » (Roulet, 2001a :

44). Le couplage d'informations issues des modules permet à l'analyste de décrire les différentes formes d'organisation du discours.

Avant de procéder à la description des formes d'organisation qui occupent la place centrale dans l'analyse des propriétés énonciatives du TS et du TC, nous établirons un inventaire d'informations d'origine modulaire qui nous semblent pertinentes pour l'analyse de ces propriétés.

Compte tenu de la visée didactique de ce travail, ces informations seront exposées par ordre croissant de difficulté.

3.1. Informations relevant des modules lexicaux et syntaxique

Les textes journalistiques se situent entre « deux plans d'énonciation différents, que nous distinguons comme celui de l'histoire et celui du discours » (Benveniste, 1966 : 238) voire entre « deux pôles infiniment éloignés de l'objectivité et de la subjectivité » (Kerbrat-Orecchioni, 1980 : 157). L'article de presse analysé appartenant aux genres d'énonciation subjectivée (selon le critère énonciatif) ou genres commentatifs (selon le critère pragmatico-textuel), l'analyse des modules lexical et syntaxique sera centrée sur le repérage, dans le texte, des marqueurs de subjectivité du journaliste.

« Le module lexical consiste en un dictionnaire définissant la prononciation, l'orthographe, les propriétés grammaticales et les sens des mots des différentes variétés de la langue [...] le sens conceptuel des lexèmes ayant un contenu référentiel et le sens procédural de formes telles que les déictiques et les connecteurs, qui donnent des instructions sur les informations à récupérer en mémoire discursive pour interpréter le discours » (Roulet, 2001b : 44).

« Le module syntaxique définit les catégories et les règles syntaxiques qui permettent d'engendrer les structures syntaxiques de toutes les propositions maximales de la langue » (Roulet, 1999 : 215).

Sans la moindre prétention à l'exhaustivité, l'inventaire des marqueurs lexicaux et syntaxique de subjectivité inclura: les expressions déictiques, les temps verbaux « dont la forme axiale, le présent, coïncide avec le moment de l'énonciation » (Benveniste, 1974 : 83-84), les connecteurs et autres marqueurs de relations tex-

tuelles, le vocabulaire axiologique péjorant ou améliorant, les indications lexicales des discours représentés formulé et désigné (tels les verbes de parole et les substantifs qui ont une signification analogue), les traces lexicales de la modalisation, telles la présence des modalités (Roulet, 1979), les catégories syntaxiques qui marquent le degré de prise en charge énonciative des propositions et les tournures syntaxiques qui servent de marqueurs des structures énonciative/polyphonique du discours (*Tableau 1*).

Parmi ces dernières, une place à part est réservée aux constructions syntaxiques qui permettent d'introduire dans le texte des citations, de longueur variable et marquées par des signes de ponctuation adéquats. Ces constructions sont appelées dans la grammaire traditionnelle discours direct, discours indirect et discours indirect libre.

Les informations relevant des modules lexical et syntaxique interviennent dans l'établissement de la structure textuelle/relationnelle et dans l'identification des segments des discours produits et représentés dans le cadre de l'analyse des formes d'organisation énonciative et polyphonique.

TABLEAU 1 : *Marqueurs lexicaux et syntaxiques dans le texte source*

Marqueurs lexicaux et syntaxiques	Exemples dans le TS	N° d'acte textuel
Déictiques et temps verbaux commentatifs	idemo mrzimo, govorimo zavirite naići čete [ja] bih se osvrnula [je]smo podsjetimo obračunavate ne brinite možete, strahujete, vas vam vaša vašim ne govorim ugrožavate razmislite	[1] [19] [10] [17] [18] [21] [26] [27] [30] [39] [43] [44] [46] [47] [48] [51] [52]
Connecteurs	ali no doduše zapravo	[3] [24] [30] [45]

Marqueurs lexicaux et syntaxiques	Exemples dans le TS	N° d'acte textuel
Vocabulaire axiologique péjorant ou méliorant	„genijalac” tričarije svašta svaštarije besmislice	[12] [14] [17] [18] [48]
Modalités	nimalo poprilično nekako blago rečeno gle čuda teško da	[3] [9] [6] [7] [17] [31] [40]
Marqueurs de degré de prise en charge	prema nekima gle čuda čini se	[10] [31] [42]
Marqueurs lexicaux et syntaxiques de structures énonciative et polyphonique	komentari <i>(Dislajkaj? Koji je „genijalac” smislio taj izraz? Fail!)</i> <i>(Usmjeravaju pažnju sa stvarnih problema na tričarije!!!)</i> ...smatraju da iza svega stoji LGBT lobi (?), da je riječ o indoktrinaciji, o ograničavanju slobode govora ...izrečeno je da je „zabranjeno i kažnjivo svako pozivanje ili poticanje na rat ili uporabu nasilja, na nacionalnu, rasnu ili vjersku mržnju ili bilo koji oblik nesnošljivosti.” <i>Tko putem tiska, radija, televizije, računalnog sustava ili mreže, na javnom skupu ili na bilo koji drugi način javno potiče ili javnosti učini dostupnim letke, slike ili druge materijale kojima se poziva na nasilje ili mržnju prema skupini ljudi ili pripadnika skupine zbog njihove rasne, vjerske, nacionalne ili etničke pripadnosti, podrijetla, boje kože, spola, spolnog opredjeljenja, rodnog identiteta, invaliditeta ili kakvih drugih osobina, kaznit će se kaznom zatvora do tri godine.</i> govor kritiziranje	[5] [6] [48] [49] [12] [14] [16] [24] [34-38] [47] [48]

3. 2. Informations relevant du module hiérarchique textuel

Le module hiérarchique textuel définit les constituants du discours à différents niveaux. Il « distingue trois catégories de constituants : l'échange, l'intervention et l'acte, et trois types de rapports entre ceux-ci : la dépendance, l'interdépendance et l'indépendance » (Roulet, 2001a : 45).

La représentation schématique de la macrostructure textuelle de l'article de presse analysé (*Figure 1*) met en évidence les relations de dépendance entre les unités pé-

ritextuelles et les unités textuelles. Le titre et le sous-titre ([1]) et ([20]) forment des interventions subordonnées par rapport aux interventions ([2-53]) et ([21-53]).

Le découpage en paragraphes permet d'identifier les constituants de leurs macrostructures hiérarchiques. Le schéma obtenu comporte huit interventions, correspondant respectivement aux actes [2-5], [6-9], [10-16], [17-19], [21-25], [26-38], [39-46] et [47-53].

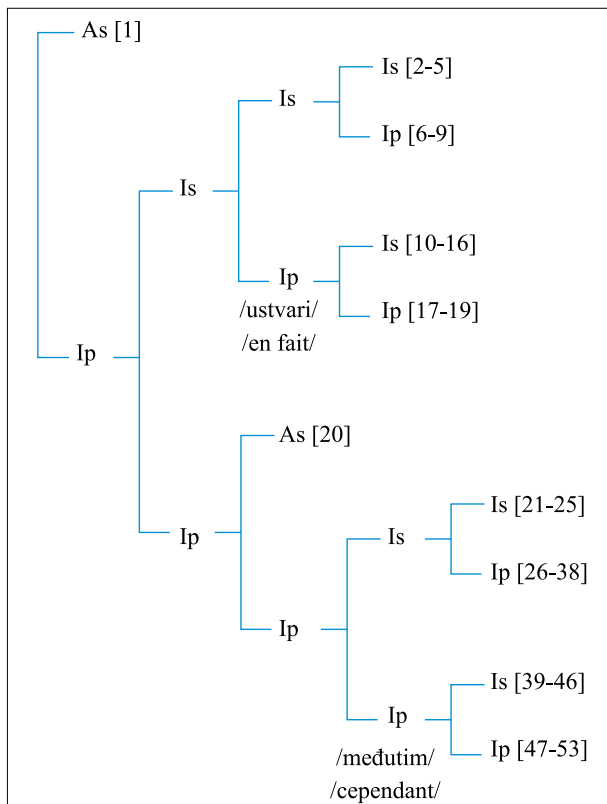

FIGURE 1 : Macrostructure textuelle du texte analysé

La possibilité de l'insertion des connecteurs *ustvari/en fait* et *međutim/cependant*, introduisant les constituants principaux, permet d'établir les relations de dépendance entre les interventions ([2-9]) et ([10-19]) et les interventions ([21-38]) et ([39-53]).

Les informations relevant du module textuel interviennent dans l'analyse de la forme d'organisation relationnelle (voir plus loin, § 3.5.).

3.3. Informations relevant du module interactionnel

L'analyse du cadre interactionnel permet à l'enseignant ou à l'étudiant d'expliquer, grâce à un nombre fixe de catégories génériques simples, les propriétés matérielles de la situation d'interaction du discours.

« Le module interactionnel définit les propriétés matérielles de la situation d'interaction du discours et des situations d'interaction qu'il représente à différents niveaux : canal écrit ou oral, alternance des tours de parole ou d'écriture, nombre d'interactants, coprésence ou distance spatio-temporelle entre ceux-ci, réciprocité ou non de la communication » (Roulet, 2001b : 46).

Le discours médiatique est caractérisé par la complexité de la situation d'interaction, qui comporte plusieurs niveaux d'emboîtement (Figure 2). Ainsi, le cadre interactionnel de la mise en scène médiatique de l'événement médiatique analysé (la campagne contre le discours de haine) relie, au niveau de l'interaction le plus élevé, <l'instance médiatique> (metteur en scène) et <l'instance de réception> (récipiendaires) et, au deuxième niveau d'emboîtement, le <journaliste> (scripteur) et son <lectorat> (lecteur). Quant aux thèmes abordés dans l'article de presse analysé, ils se situent aux troisième et quatrième niveaux d'emboîtement, ceux de l'interaction représentée.

Dans le cas du texte cible, on peut ajouter à ce cadre un niveau d'emboîtement

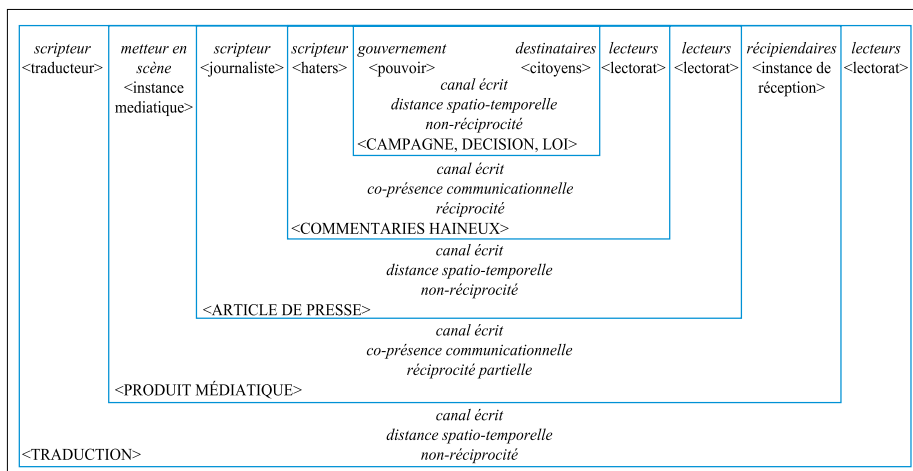

FIGURE 2 : Le cadre interactionnel du TS et du TC

externe, pour prendre en compte l'interaction entre le <traducteur> (scripteur) et ses <lecteurs> (lectorat).⁵

Les informations relevant du module interactionnel interviennent dans l'identification des segments des discours produits et représentés dans le cadre l'analyse de l'organisation énonciative.

3.4. Informations relevant de l'organisation énonciative

L'organisation énonciative est une forme d'organisation simple « qui repose principalement sur le couplage d'informations d'ordres linguistique, interactionnel et référentiel ». (Roulet, 2001c : 281).

« Son analyse permet de distinguer les discours produits des discours représentés, de définir différents types de discours représentés, autophoniques, diaphoniques et polyphoniques et de distinguer différentes formes de discours représentés : désignés, formulés et implicites. Elle permet de repérer les discours produits et représentés à différents niveaux qui constituent une intervention » (*ibid.*)

Dans un premier temps, on définit les notions de discours produit et de discours représenté en se référant au cadre interactionnel des textes analysés. Ainsi, le discours produit est le discours énoncé par le scripteur qui occupe le rang le plus élevé dans le cadre interactionnel, alors que les discours représentés sont les discours énoncés par les scripteurs de rangs inférieurs. Dans l'exemple du TS et du TC, le discours produit est énoncé respectivement par l'instance médiatique et par le traducteur.

Dans un deuxième temps, on procède au repérage des discours représentés qui sont emboîtés, à différents niveaux, dans le discours produit analysé. « Les discours représentés peuvent être désignés, formulés, ou implicites et les discours formulés peuvent l'être de manière directe, indirecte ou indirecte libre » (Roulet, 2001c : 283).

Le repérage des différentes formes de discours représentés est effectué à l'aide des marqueurs lexicaux et syntaxiques. Le discours représenté peut être simplement désigné par un verbe ou un syntagme nominal, généralement une nominali-

⁵ Les informations d'ordre référentiel, destinées à faciliter la lecture des schémas, sont mises entre crochets, à la différence des informations interactionnelles marquées en italique.

sation.⁶ Le discours représenté peut être formulé sous forme d'une représentation directe ou indirecte (introduite ou non par un verbe de parole).⁷

TABLEAU 2 : Organisation énonciative de l'intervention formée des actes [2] à [19]

Organization énonciative de l'intervention formée des actes [2] à [19]		
[2-5]	TS	IM J Ironično je, ali nimalo neočekivano, što su istoga dana kada su objavljeni detalji nacionalne kampanje P [“NE govoru mržnje na internetu”], upravo internet preplavili hejterski komentari H [] usmjereni prema samoj kampanji.
[2-5]	TC	T IM J <i>Ironiquement, mais sans grande surprise, le jour même de la publication des détails de la campagne nationale P [“NON aux propos haineux sur Internet”], les commentaries haineux H [] dirigés contre cette campagne ont inondé Internet.</i>
[6-9]	TS	Od umjereno negativnih komentara H [] do poprilično razrađenih teorija zavjere H [], nekako su bacili sjenu na ono čemu je kampanja zapravo posvećena – edukaciji, prvenstveno mladih, o tome što je govor mržnje H [] na internetu te kakve posljedice on može imati. Nimalo zanemarive posljedice.
[6-9]	TC	<i>Des commentaries H [] en tout genre, depuis ceux qui sont modérément négatifs jusqu'aux commentaries H [] relevant davantage de la théorie de la conspiration, ont d'une certaine manière fait ombre au but principal de cette campagne : un but éducatif, destiné premièrement aux jeunes, sur la définition de ce que sont les propos haineux H [] sur Internet et sur leurs possibles conséquences. Conséquences qui ne peuvent en aucun cas être sous-estimées.</i>
[10-16]	TS	Razloga da kampanju mrzimo i o tome na sav glas govorimo H [], prema nekima, je bezbor: - od samog neslužbenog naziva P [„dislajkaj mržnju”], H [(Dislajkaj? Koji je „genijalac” smislio taj izraz? Fail!)], preko toga da se Vlada uključila u kampanju H [(Usmjeravaju pažnju sa stvarnih problema na tričarije!!!)], do raznih teorija zavjere koje smatraju H [da iza svega stoji LGBT lobi (?), da je riječ o indoktrinaciji, o ograničavanju slobode govora...]
[10-16]	TC	<i>Les raisons pour haïr cette campagne et en parler H [] haut et fort, sont, selon certains, innombrables : depuis le titre même, non officiel, de cette campagne P [« Dislikez la haine »] H [(Dislikez ? Qui a eu cette « idée de génie » d'inventer cette expression ?)], titre choisi par le gouvernement pour prendre part à cette campagne H [(Ils détournent ainsi l'attention des problèmes réels sur des brouillilles !!!)], jusqu'aux diverses théories du complot qui estiment H [(que derrière tout cela se cache le lobby des LGBT (?), qu'il est question d'un endoctrinement, d'une restriction de la liberté d'expression...)]</i>
[17-19]	TS	Samo zavirite na službene stranice hashtagove #dislajkajmržnju i #dislajkajmržnju i naići ćete na , blago rečeno, svašta H []. Idemo neke od tih svaštarija H [] pokušati izvući na čistac.]
[17-19]	TC	<i>Il vous suffit de jeter un coup d'œil sur les hashtags officiels #dislajkajmržnju et #dislajkajmržnju et vous y trouverez de tout H [], et c'est peu dire. Essayons de tirer certaines choses au clair dans ce fouillis H []]</i>

⁶ Le discours représenté désigné est indiqué, après l'expression qui le désigne, entre crochets droits, précédés de l'indication de la source de la voix (H=*haters*)

⁷ Le discours représenté formulé est noté entre crochets droits, précédés de l'indication de la source de la voix (T=traducteur, IM=instance médiatique, J=journaliste, P=pouvoir)

Les informations relevant de la forme d'organisation énonciative (*Tableau 2*) interviennent, avec celles relevant de la forme d'organisation relationnelle, dans l'analyse du rôle des discours représentés dans le discours produit par le journaliste (TS) ou le traducteur (TC), dans le cadre de la forme d'organisation polyphonique.

3.5. Informations relevant de la forme d'organisation relationnelle

Dans le modèle genevois, l'analyse de l'organisation relationnelle du discours est centrée sur l'étude des relations concernant les constituants du texte.

« L'organisation relationnelle est une forme d'organisation élémentaire qui vise d'une part à identifier les relations illocutoires (demande d'information, requête, etc.) et interactives (argument, reformulation, etc.) génériques entre les constituants de la structure hiérarchique et des informations en mémoire discursive et, d'autre part, à décrire le parcours inférentiel permettant de déterminer la relation spécifique entre un constituant et une information en mémoire discursive. » (Roulet, 2001b : 165).

L'information en « mémoire discursive », concept emprunté à Berrendonner (1983), peut avoir sa source « soit dans un constituant antérieur, soit dans l'environnement cognitif immédiat, soit dans les connaissances encyclopédiques des interactants » (*id.* 166).

Si nous essayons d'appliquer la définition des relations illocutoires au commentaire journalistique analysé, nous pouvons le considérer comme « une intervention intermédiaire, ayant une double relation illocutoire, à la fois réactive et initiative par rapport aux interventions des autres acteurs » (Šimunić, 2004 : 237), en l'occurrence hommes politiques, journalistes, lecteurs et trolls d'Internet.

Quant aux relations interactives, elles peuvent être représentées sur le schéma de la structure hiérarchique textuelle de chaque intervention. Ainsi, la représentation arborescente de l'organisation relationnelle de l'intervention formée des actes [2] à [19] (*Figure 3*) contient les indications concernant le rang des différents constituants textuels, acte (A) ou intervention (I), leur position, principale (p) ou subordonnée (s), et différents types de relations interactives qui concernent ces constituants : arg (argument), arg pot (argument potentiel), c-a (contre-argument), top (topicalisation), com (commentaire), ref (reformulation).

avec l'acte qui suit, dans la plupart des cas, c'est la position du constituant dans la structure hiérarchique (détachements à gauche ou constituant subordonné qui suit le constituant principal) qui permet de déterminer les relations de topicalisation et de commentaire.

3.6. Informations relevant de l'organisation polyphonique

Le travail de repérage des segments de discours représentés à différents niveaux d'emboîtement et d'établissement des relations interactives qui concernent les constituants de la structure textuelle permettent de procéder à l'analyse du rôle des discours représentés dans le discours produit par le journaliste ou le traducteur,⁸ dans le cadre de la forme d'organisation polyphonique.

« L'organisation polyphonique traite des formes et des fonctions, dans le discours analysé, des discours représentés décrits dans l'organisation énonciative. Elle fait intervenir le couplage d'informations issues des modules hiérarchique, linguistique, interactionnel et référentiel, ainsi que des formes d'organisation relationnelle, topicale et inférentielle » (Roulet, 2001a : 49).

Le texte analysé est caractérisé par un nombre élevé de segments de discours représenté dont la longueur varie, « de même que leur effet d'objectivation ou de distanciation ou leur orientation argumentative, allant dans le même sens que celle du journaliste (citation d'autorité) ou s'y opposant » (Šimunić, 2004 : 161).

La longueur des segments de discours représenté va d'un mot pour le discours représenté désigné ([5], [6], [48], [49]) à une succession d'actes textuels, pour le discours représenté formulé ([34-38]).

Dans l'exemple précédent (*Tableau 2* et *Figure 3*), les segments de discours représenté formulé dans les actes [12], [14], [16] permettent d'établir la relation interactive d'argument entre l'acte [10] et l'intervention [11-16], tandis que le marqueur *prema nekima/selon certains* dans l'acte [10] est révélateur de la distanciation par rapport aux discours représentés formulés, dont l'orientation argumentative s'oppose à celle du journaliste.

⁸ Pour la polyphonie des discours traduits liée à la présence des segments des discours représenté provenant des outils de traduction gratuit (tels que Google Translate) ou d'autres sources Internet disponibles, à l'intérieur du discours produits par le traducteur (à partir de l'analyse du même corpus de textes), voir Šimunić, 2015.

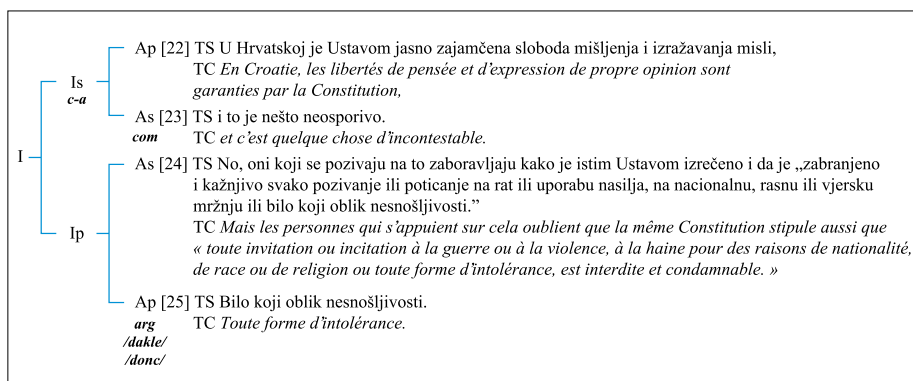

FIGURE 4 : Organisation relationnelle de l'intervention formée des actes [22] à [25]

En revanche, les discours représentés formulés au niveau d'interaction le plus bas ([24]) servent d'appui aux affirmations et aux critiques avancées par le journaliste (discours représenté à fonction d'argument d'autorité) et produisent un effet d'authentification du discours produit par le journaliste (Figure 4).

Conclusion

Après avoir souligné l'importance de la notion d'énonciation dans l'enseignement / l'apprentissage du FLE, nous avons essayé de montrer la pertinence didactique d'une analyse linguistique du discours médiatique dans la transposition de cette notion en salle de classe.

En guise de conclusion nous tenons à souligner les points suivants :

La transposition didactique d'une notion aussi complexe qui fait l'objet d'approches diverses consiste en son adaptation aux besoins des enseignants et des apprenants du FLE.

Nous avons choisi comme son cadre théorique et méthodologique l'approche modulaire de la complexité de l'organisation du discours, parce qu'il s'agit d'une approche intégratrice permettant d'assurer une cohérence globale de la transposition didactique.

Nous avons essayé de montrer que cette approche permet une étude systématique et progressive des propriétés énonciatives, dans le cadre de différents modules (lexical, syntaxique, textuel, interactionnel) et formes d'organisation du discours, simples (relationnelle, énonciative) et complexes (polyphonique), de manière à

ce que chaque étape d'apprentissage prenne appui sur les étapes précédentes, en élargissant peu à peu les connaissances et en diversifiant progressivement les perspectives.

Le discours étant un objet complexe, les notions retenues pour l'enseignement du FLE doivent viser l'aptitude à analyser des productions discursives authentiques et à recourir à la méthodologie contrastive. L'approche modulaire constitue à la fois un instrument de représentation, de description et de développement (Roulet *et al.* 2001 : 7), visant justement à rendre compte de l'aspect dynamique des phénomènes discursifs à partir de l'analyse de discours authentiques, en langue maternelle et en langue étrangère.

Compte tenu de la visée didactique de ce travail, nous avons exposé les informations pertinentes pour l'analyse des propriétés énonciatives des discours analysés par ordre croissant de difficulté pour que ces informations puissent être exploitées de manière progressive et continue dans différents modules d'enseignement (s'adressant aux étudiants de même niveau) ou dans un même module d'enseignement (s'adressant aux étudiants de niveaux différents).

Quant au choix du discours médiatique comme matériel didactique, il est justifié par le fait que les étudiants sont familiarisés avec ce type de discours et ses genres en langue maternelle. Les textes médiatiques sont relativement courts, ce qui permet une analyse complète des différents modules et formes d'organisation qui interviennent dans l'analyse des propriétés énonciatives quel que soit le niveau de connaissances préalables des étudiants.

BIBLIOGRAPHIE

- ADAM, Jean-Michel, 1997, « Unités rédactionnelles et genres discursifs : cadre général pour une approche de la presse écrite », dans *Pratiques* 94, pp. 3-18.
- ADAM, Jean-Michel, 2005, *La linguistique textuelle : Introduction à l'analyse textuelle des discours*, Paris, Armand Colin, 234 p.
- BALLY, Charles, 1913, « Ferdinand de Saussure et l'état actuel des études linguistiques », dans *Le langage et la vie*, Genève, Atar, pp. 147-160.
- BENVENISTE, Emile, 1966, « Les relations de temps dans le verbe français », dans *Problèmes de linguistique générale I*, Paris, Gallimard, pp. 237-250.
- BENVENISTE, Emile, 1974, « L'appareil formel de l'énonciation », dans *Problèmes*

- de linguistique générale II*, Paris, Gallimard, pp. 79–88.
- BERRENDONNER, Alain, 1983, « « Connecteurs pragmatiques » et anaphore », dans *Cahiers de linguistique française* 5, pp. 215-246.
- CHARAUDEAU, Patrick, 1997, *Le discours d'information médiatique*, Paris, Nathan, 286 p.
- DUCROT, Oswald, 1983, « Opérateurs argumentatifs et visée argumentative », dans *Cahiers de linguistique française* 5, pp. 7-36.
- DUCROT, Oswald, 1984, *Le Dire et le Dit*, Paris, Les Éditions de Minuit. 240 p.
- KERBRAT-ORECCHIONI, Catherine, 1980, *L'énonciation de la subjectivité dans le langage*, Paris, A. Colin, 290 p.
- MAINGUENEAU, Dominique, 2016, « Énonciation et analyse du discours », dans *Corela* [En ligne], HS-19, mis en ligne le 08 juin 2016, consulté le 19 mars 2020. URL : <http://journals.openedition.org/corela/4446> ; DOI : <https://doi.org/10.4000/corela.4446>.
- MOIRAND, Sophie, 2007, *Les discours de la presse quotidienne : observer, analyser, comprendre*, Paris, Presses Universitaires de France, 179 p.
- ROULET, Eddy, 1979, « Des modalités implicites intégrées en français contemporain », dans *Cahiers Ferdinand de Saussure* 33, pp. 41-76.
- ROULET, Eddy, 1999, *La description de l'organisation du discours : du dialogue au texte*, Paris, Didier, 223 p.
- ROULET, Eddy, 2000, « Une approche modulaire de la complexité de l'organisation du discours », dans *Approches modulaires : de la langue au discours*, éd. Adam, Jean-Michel et Nølke, Henning, Lausanne, Delachaux & Niestlé, pp. 187-257.
- ROULET, Eddy, 2001a, « Un modèle et un instrument d'analyse », dans *Un modèle et un instrument d'analyse de l'organisation du discours*, éd. Roulet, Eddy, Fillietaz, Laurent, Grobet, Anne et Burger, Marcel, Berne, Lang, pp. 27-52.
- ROULET, Eddy, 2001b, « L'organisation relationnelle. » dans *Un modèle et un instrument d'analyse de l'organisation du discours*, éd. Roulet, Eddy, Fillietaz, Laurent, Grobet, Anne et Burger, Marcel, Berne, Lang, pp. 165-199.
- ROULET, Eddy, 2001c, « L'organisation énonciative et l'organisation polyphonique. » dans *Un modèle et un instrument d'analyse de l'organisation du discours*, éd. Roulet, Eddy, Fillietaz, Laurent, Grobet, Anne et Burger, Marcel, Berne, Lang, pp. 277-305.
- ROULET, Eddy, 2002, « Une comparaison entre deux approches de la description des relations de discours dans un texte de presse », dans *Les facettes du dire. Hommage à Oswald Ducrot*, éd. Carel Marion, Paris, Kimé, pp. 297-312.

- ROULET, Eddy, 2006, « The description of text relation markers in the Geneva model of discourse organisation », dans *Approaches to Discourse Particles*, éd. Fischer, Kerstin, Amsterdam, Elsevier, pp. 115-131.
- ROULET, Eddy, FILLIETTAZ LAURENT, GROBET, Anne et Burger, Marcel 2001, *Un modèle et un instrument d'analyse de l'organisation du discours*, Berne, Lang, 405 p.
- ŠIMUNIĆ, Zrinka, 2002, « Ženevski model analize diskursa modularnog tipa : geneza, značaj i perspektive », dans *Rasprave Instituta za hrvatski jezik i jezikoslovlje* 28, pp. 346-365.
- ŠIMUNIĆ, Zrinka, 2004, *Une approche modulaire des stratégies discursives du journalisme politique*, Université de Genève, Thèse de doctorat, 404 p., doi: 10.13097/archive-ouverte/unige:570 <https://archive-ouverte.unige.ch/unige:570>.
- ŠIMUNIĆ, Zrinka, 2005, « Modularni pristup kompleksnosti organizacije diskursa », dans *Rasprave Instituta za hrvatski jezik i jezikoslovlje* 31, pp. 277-328.
- ŠIMUNIĆ, Zrinka, 2015, « Višejezičnost i prijevodne varijacije iz perspektive komparativne analize diskursa », dans *Višejezičnost kao predmet multidisciplinarnih istraživanja, Zbornik radova XXVIII. međunarodnog znanstvenog skupa Hrvatskog društva za primijenjenu lingvistiku - Zagreb, 25.-27. travnja 2014.*, éd. Udier, Sanda Lucija et Cergol Kovačević, Kristina, Zagreb, Srednja Europa et Hrvatsko društvo za primijenjenu lingvistiku, pp. 549-569.

RÉSUMÉ

LA TRANSPOSITION DE LA THÉORIE DE L'ÉNONCIATION DANS L'ENSEIGNEMENT DU FLE : LA PERTINENCE DIDACTIQUE D'UNE ANALYSE LINGUISTIQUE DU DISCOURS MÉDIATIQUE

Cet article poursuit un double objectif. D'une part, il vise à attirer l'attention des enseignants et des étudiants du FLE sur la nécessité d'une ouverture de la grammaire scolaire à l'étude des unités macro-syntaxiques et sur la difficulté d'une transposition didactique de la théorie de l'énonciation, élément incontournable d'une telle ouverture. D'autre part, elle vise à montrer la pertinence didactique d'une analyse linguistique du discours médiatique dans la transposition de la théorie de l'énonciation en salle de classe.

Son cadre théorique et méthodologique est constitué par le modèle genevois d'analyse du discours de type modulaire (Roulet, 1999, 2000; Roulet et al. 2001). Nos observations sont basées sur l'analyse d'un corpus de textes authentiques réalisés dans un contexte d'évaluation des compétences traductionnelles.

Mots-clés : théorie de l'énonciation, analyse linguistique du discours médiatique, didactique du FLE

SAŽETAK

TRANSFER IZRIČAJNE TEORIJE U PODUČAVANJE FRANCUSKOG KAO STRANOG JEZIKA : DIDAKTIČKA DOSLJEDNOST JEZIČNE ANALIZE MEDIJSKOG DISKURSA

Ovaj prilog ima dva cilja. Prvo želi skrenuti pozornost nastavnika i učenika francuskog kao stranog jezika (FLE) na potrebu da školske gramatike počnu podučavati makro-sintaktičke jedinice i na poteškoće kod didaktiziranja teorija izričaja što je nezaobilazan element takvog zaokreta. Drugo, želi pokazati svrhovitost didaktike u lingvističkoj analizi medijskog diskursa pri prijenosu teorije izričaja u učionicu.

Teorijski i metodološki okvir ovoga priloga se temelji na ženevskom modelu modularne analize diskursa (Roulet, 1999., 2000.; Roulet i sur. 2001.). Naša se zapažanja temelje na analizi korpusa autentičnih tekstova nastalih u okviru ocjenjivanja prevoditeljskih vještina.

Ključne riječi: teorija izričaja, lingvistička analiza medijskog diskursa, didaktika FLE

Construire une cause sociale pour un élan de solidarité nationale. Le programme « Bien vieillir » en France

Nathalie Garric, Université de Nantes, CoDiRe

Nous analysons dans cette contribution un extrait du programme politique, « En Marche !¹ », de l'actuel président de la république française, E. Macron. Cet extrait, dans le contexte démographique français du vieillissement de la population, expose la nécessité d'un engagement pour la lutte contre la dépendance (ou pour l'autonomie) des personnes âgées. Cette thématique constitue un des axes politiques exposés dans le programme du candidat, sur le site du parti, il trouve un onglet dédié intitulé « Dépendance ». L'extrait sélectionné correspond aux premières lignes consacrées au sujet, celles qui fonctionnent comme chapeau introductif de la thématique, elles sont suivies d'un paragraphe intitulé « Diagnostic » et d'un autre « Propositions ».



FIGURE 1 : Annonce programme pour la dépendance

L'objectif de ce discours est de sensibiliser à une cause nationale, c'est-à-dire de porter à la connaissance et la reconnaissance de la population française l'existence d'un problème social public auquel il est nécessaire d'apporter collectivement des solutions. Ce questionnement relève, en l'occurrence, des politiques de santé publique. Cet engagement pour une cause se construit discursivement et, engageant plusieurs acteurs, il se construit également, comme tout discours, dans la conflictualité des points de vue en circulation pour justifier celui que veut défendre l'homme politique, le locuteur. Les discours sont, ici, définis comme des pratiques sociales, ils construisent une certaine réalité, une cause qui attend des effets, ceux-

¹ Le programme *En Marche !* peut être consulté à partir du lien suivant : <https://en-marche.fr/emmanuel-macron/le-programme/dependance>.

ci supposant la responsabilité citoyenne et l'acceptation d'un « nouveau modèle social » pour faire œuvre d'une certaine forme de solidarité nationale. La formulation de cette cause engage des valeurs qui concourent à l'identité de l'homme politique et mobilisent plus ou moins le citoyen en faveur de son programme.

En nous situant dans le cadre général d'une analyse du discours envisagée comme sémantique discursive, attentive aux dimensions énonciative et pragmatique, nous proposerons quelques éléments d'analyse des caractéristiques du discours de Macron, en tant que programme politique, pour illustrer comment les choix linguistiques, à différents niveaux, structurent la visée du discours et élaborent des identités censées soutenir son objectif. Nous montrerons ainsi que le choix des moyens langagiers, le respect de certaines normes ou conventions propres au discours politique, la prise en compte des imaginaires sociaux autour de la vieillesse sont autant d'éléments susceptibles de contribuer à la reconnaissance citoyenne d'une cause publique. L'objectif de l'ouvrage qui accueille cette contribution orientera notre propos vers une saisie analytique indicielle d'un très court extrait textuel qui ne peut prétendre, dans l'espace accordé, à l'exhaustivité.

1. Quelques mots sur le discours et son analyse

Tout discours est une mise en scène interactionnelle et intersubjective entre aux moins deux êtres qui co-construisent selon les contraintes d'un dispositif et d'un contexte socio-historique un message dans une perspective d'influence mutuelle. Autrement dit, un discours, et tout particulièrement lorsqu'il relève d'un « genre institué » comme le programme électoral, est déterminé par un certain nombre de « paramètres tels que les rôles des participants, leurs finalités, leur médium, leur cadre spatiotemporel, le type d'organisation textuelle qu'ils impliquent, etc. » (Maingueneau, 2007). Le discours politique appartient une « scène englobante » qui peut prendre différentes formes ou « scènes génériques » dont le programme électoral ne représente qu'un des possibles, l'événement électoral comprenant bien d'autres pratiques discursives, un meeting, une interview télévisée, un tract, etc. A l'intérieur de cette scène générique, les choix langagiers s'effectuent pour des mises scène énonciative, ou scénographies, plus ou moins variées et singulières. Elles définissent des identités, des stratégies, des valeurs, etc., en lien étroit avec le contexte socio-historique, pour produire des effets pragmatiques adaptés à la finalité de l'échange : « Énoncer, ce n'est pas seulement activer les normes d'une

institution préalable, c'est construire sur cette base une mise en scène singulière de l'énonciation » (Maingueneau, 2014 : 129). Analyser un discours, c'est travailler des formes linguistiques à l'interface d'un contexte social qui les déterminent en même temps qu'elles le construisent.

Aucun discours n'existe en outre seul. Il existe en référence à d'autres discours qui appartiennent à la même sphère d'activité, au même genre de discours, ou qui occupent plus largement l'actualité et sont reliés thématiquement à la prise de parole et qui sont plus ou moins explicitement convoqués dans le discours en train de se faire par des faits de citation, d'allusion, d'interdiscursivité.

« L'expression d'un énoncé est toujours, à des degrés divers, une réponse, autrement dit : elle manifeste non seulement son propre rapport à l'objet de l'énoncé, mais aussi le rapport du locuteur aux énoncés d'autrui. Les formes de réactions-réponses qui remplissent un énoncé sont extraordinairement variées et, jusqu'à présent, elles n'ont jamais été étudiées » (Bakhtine, 1979/1984 : 299).

Un discours est donc systématiquement en relation dialogique, par différentes formes, avec d'autres qui l'influencent, l'orientent et contribuent à son sens.

Étudiez un texte, matérialité linguistique observable d'un discours incomplet, c'est donc analyser sa mise en scène en relation systématique avec l'ensemble des éléments qui l'entourent et qui constituent son arrière-plan et définissent son environnement, nécessaire tant à sa production qu'à sa réception. Ces éléments agissent sous forme de contraintes, de normes délimitant en partie ce qui peut (ou ne peut pas) et doit (ou ne doit pas) être dit (Pêcheux, 1975) tout en laissant une certaine liberté stratégique et intuitive aux sujets. Ils guident l'activité d'interprétation du sens à l'intérieur des possibles ouverts par l'espace de contraintes et en fonction des instructions du système langagier. La mise en mots relève d'un « processus de sémiotisation », qui emprunte un ou plusieurs système(s) de signes pour livrer une réalité signifiante sous la forme d'une certaine matérialité, qui comprend différents niveaux de structuration.

« Le sens n'est jamais donné par avance, il est construit par l'action langagière de l'homme en situation d'échange social. Le sens n'est jamais saisissable qu'à travers des formes, toute forme renvoyant à du sens, tout sens renvoyant à de la forme dans un rapport de solidarité réciproque. [...] Le

processus de transformation est celui par lequel un « monde à signifier » est transformé en « monde signifié », lequel se trouve structuré selon un certain nombre de catégories [...]. Le processus de transaction est celui par lequel une signification psychosociale est attribuée à l'acte de langage » (Charau-deau, 1999 : en ligne).

Analyser cette matérialité, c'est reconstruire sa dimension sociale en la reliant aux différents informant qui ont contribué à sa réalisation. Ainsi, le texte étudié en tant qu'extrait d'un programme électoral appartient au discours politique, il s'insère dans un dispositif singulier, le programme électoral, et entre en dialogisme avec différents discours occupant la scène politique, mais aussi le débat socio-idéologique contemporain.

2. Définir une nouvelle priorité

Parler de vieillissement, en France, ce n'est pas évident parce que c'est aussi en un sens parler de la mort, de la maladie, ou encore de la retraite. Parler du vieillissement, c'est donc parler d'une fin, celle de la vie, de la santé ou de l'activité, notamment professionnelle. De très nombreux travaux témoignent de cet imaginaire socioculturel français confirmé *infra* à propos de la mort et du vieillissement.

« Depuis trente ans à quarante ans la grammaire funéraire s'est perdue, la langue mortuaire nous est devenue étrangère. La mort est là, mais nous ne savons plus lui parler, plus en parler et encore moins l'apprivoiser. Nous n'avons plus les mots, les gestes, les attitudes. La mort n'est pas seulement interdite, elle est devenue une langue morte, oubliée, disparue – comme l'une de ces langues d'une tribu du fin fond de l'Amazonie. Faute de mieux, un silence d'incompréhension s'est installé. Désormais, les gens ne meurent plus ; ils disparaissent. » (Le Guay, 2008 : 116)

« Le présupposé quant au vieillissement suppose le déficit et l'incurabilité de la personne âgée, et forme un stéréotype à visée régressive où la vie de la personne vieillissante est vue comme une détérioration continue[...] La représentation du vieillard relève principalement de la privation des moyens de maîtrise sur l'environnement, il se voit abandonné par la vie,

mais également socialement, il suppose des dégradations physiques (fragilité physique, mauvaise santé, diminution des capacités intellectuelles et de la libido, incapacité d'apprendre de nouveaux éléments), et réactive chez l'individu l'angoisse face à sa propre mort. » (Marchand, 2008 : 22-23)

2.1. Nommer la cause à défendre

Dès l'entame de son propos, le locuteur annonce donc que ce n'est pas de « vieillissement » mais de « longévité », c'est-à-dire de « *longue durée de vie* » dont il veut parler. Krieg-Planque le souligne, « Promouvoir une cause passe par la capacité à défendre cette cause sous un nom qui la rende politiquement valable » (2012 : 90). La substitution relevée (« vieillissement vs longévité ») y concourt d'autant plus qu'elle est associée à une emphase syntaxique par dislocation (voir *infra*) qui montre l'opération de dénomination / nomination. Elle effectue une opération de re-catégorisation de l'objet du discours qui prend dès lors une nouvelle forme, il est différent, il est autre. Elle introduit une rupture avec le point de vue introduit par le premier énoncé qui renvoie à une certaine conception de la vieillesse et justifie par là-même le propos à venir : l'objectif est de redéfinir la vieillesse en écartant au mieux de sa signification certains traits de son axiologie négative. On voit combien le choix de mots « par jeu d'opposition avec d'autres expressions, construit ainsi le réel selon un certain point de vue, facilite le chemin interprétatif vers une certaine conclusion argumentative, et dessine en creux les contours de la position occupée par le locuteur » (*op. cit.* 91). Par cette confrontation « vieillissement/longévité », la tonalité polémique de l'extrait est déjà en partie annoncée.

2.2. Définir la longévité par la confrontation dialogique

L'extrait analysé débute par une structure introductive question/réponse qui simule une relation interlocutive, caractéristique des discours persuasifs et notamment du discours politique. Elle permet au locuteur de mettre en scène deux points de vue distincts pour progressivement en imposer un. Elle fonctionne comme un opérateur de dialogisme interdiscursif destiné à nous faire entendre les propos d'une instance autre, la doxa ou le sens commun, contre laquelle l'interlocuteur est sollicité à se positionner avec l'énonciateur.

La confrontation est d'abord alimentée par la négation polémique : d'un point de vue pragmatique, elle fonctionne comme un acte de langage polyphonique réfuta-

tif opposant le point de vue négatif d'un énonciateur² au point de vue positif d'un énonciateur¹ (Ducrot, 1984 : 215).

Quel est le plus grand progrès accompli par notre pays au cours des 70 dernières années ?

↗ E1 : c'est le TGV à E2 : ce n'est pas le TGV

L → E1 : c'est la maîtrise du nucléaire à E2 : ce n'est pas la maîtrise du nucléaire

↘ E1 : c'est l'entrée dans l'âge numérique à ce n'est pas non plus l'entrée dans [...]

Non, le plus grand progrès, c'est l'allongement de la durée de vie.

L'entame du paragraphe suivant illustre une autre forme de confrontation dialogique instaurée par le connecteur oppositif « mais » qui rectifie la conclusion directement construite par le syntagme « l'allongement de la durée de vie » dans lequel la nomination substitutive, précédemment identifiée, est confirmée par l'emploi d'une forme appartenant au même paradigme dérivationnel que « longévité ». Un nouveau paragraphe poursuit le propos :

Mais il ne suffit pas d'ajouter des années à la vie. Pour que ce progrès en soit vraiment un, il faut surtout ajouter de la vie aux années. C'est-à-dire qu'il faut permettre aux personnes âgées de vivre pleinement ; il faut leur permettre de continuer à tisser des relations avec les autres ; il faut leur permettre de s'engager quand elles le souhaitent, de circuler quand elles le veulent, d'être entourées par leurs proches ; il ne faut pas que la fin de la vie active soit le début de la vie sans activité.

On trouve, schématiquement, l'enchaînement : « E2 : Allongement de la durée de vie » DC : « E1 : X = ajout d'années à la vie » MAIS : E2 : « Ne suffire de X ». L'analyse de ce « mais » nécessite de préciser le fonctionnement pragmatique de la négation ici occurrente. Depuis les travaux de Ducrot (1984), on distingue trois types de négation (1+2) : la négation descriptive, la négation polémique et la négation métalinguistique, envisagée comme une variété de la précédente. Ces deux dernières sont polyphoniques, mais alors que la négation polémique oppose deux propositions, l'une positive et l'autre négative, la négation métalinguistique ne construit pas à proprement parler une opposition de type logique. Dans le cas ci-dessus, « l'allongement de la durée de vie » et « ajouter des années à la vie » ne sont pas en contradiction. La négation fonctionne comme un commen-

taire métalinguistique qui porte sur l'acte d'énonciation et se positionne sur l'une des conclusions (X) impliquées par la proposition précédente. Dans ce contexte, « mais » n'exprime pas une valeur oppositive, mais plutôt « un renchérissement » (Magri-Mourgues, 2005), confirmé par l'occurrence de « surtout » dans l'énoncé suivant.

L'emploi polysémique du terme « vie », qui trouve en quelques lignes plusieurs occurrences, contribue à l'interprétation construite. D'abord actualisé dans la locution « allongement de la durée de vie », il prend un sens comptable et démographique, dans lequel la signification de « vie » prend quasiment le sens d'*unité de mesure de la période d'existence d'un organisme*. Il entre ensuite dans deux constructions parallèles constituées de signifiants comparables, mais dont le sens divergent par la permutation des compléments du verbe « ajouter » et la valeur des déterminants : on retrouve dans la première occurrence son sens quantitatif où la vie est définie comme *le maintien en vie par la diminution du taux de mortalité et l'augmentation de l'espérance de vie*, le gain est temporel ; dans la seconde, son sens qualitatif, la vie n'est plus survie, elle est *existence, activité, sens, évolution, transformation*. La vie désigne alors le « Fait de vivre ; ensemble des phénomènes et des fonctions essentielles se manifestant de la naissance à la mort et caractérisant les êtres vivants » (CNRTL) et par analogie elle désigne *l'énergie, la vigueur, le dynamisme*. L'un de ces sens est marqué d'une orientation axiologique neutre, voire négative, l'autre d'une orientation axiologique positive.

2.3. De l'emphatisation de la cause à son imposition logique

La confrontation des points de vue pour l'imposition d'une acception précise du vieillissement (= longévité) est renforcée par différentes formes d'emphatisation. Elle procède, par exemple, par l'énumération articulée à la répétition d'un schéma syntaxique (présentatif + négation) qui se termine sur une opération de surenchère : « ce n'est pas... ; ce n'est pas ... ; ce n'est pas non plus ». Cette structure énumérative qui exhibe et renforce la négation définit un paradigme de réponses plausibles et relativement attendues dans le sens où elles désignent effectivement des prouesses incontestablement reconnues. Elles pourraient être mises au compte de la doxa d'une communauté sensible aux performances techniques et/ou technologiques. Les citer en masse pour les refuser en un mot, « non », construit le caractère exceptionnel de l'état visé par E2, d'autant plus que le superlatif initialement introduit (« Le plus grand progrès ») est alors repris dans une emphase syntaxique

par dislocation dont nous avons déjà souligné l'occurrence dans le chapeau de l'extrait analysé. « La dislocation consiste à détacher un constituant de la phrase pour le placer à son initiale ou à sa finale et à le reprendre sous forme d'un pronom (ce). Cette opération de dédoublement produit une emphase de l'élément thématisé » (Garric & Calas, 2007), « le plus grand progrès », et une mise en visibilité du rhème, « l'allongement de la durée de vie », d'une part parce qu'il a été retardé par l'énumération et la dislocation, d'autre part parce ces constructions l'introduisent en position finale, position de visibilité, de paragraphe.

Une autre structure emphatique est mise à profit dans le second paragraphe, elle est introduite par « c'est-à-dire » qui transforme l'énumération qui suit en une séquence argumentative remarquable. Riegel range « c'est-à-dire » dans les connecteurs de reformulation :

L[le locuteur (ou le scripteur) agit sur l'interprétation de son discours par l'interlocuteur (ou lecteur) [...]. Il met en relation des expressions présentées comme équivalentes dans son discours, ce qui permet d'en mieux préciser et fixer le sens (Riegel, 1997 : 622).

Par l'équivalence exprimée, la reformulation indique comment il faut comprendre le syntagme introduit dans l'énoncé précédent : il en reprend et en explicite le point de vue. Il fonctionne donc comme un opérateur de reformulation interprétative qui intervient ici de façon distributive. Or, « Quoique instituée dans le discours, la relation d'équivalence de signification que crée *c'est-à-dire* tend à se présenter comme ayant "une valeur conjecturalement conventionnelle" (Charolles et Coltier, 1986 : 55) » (Vassiliadou, 2004 : 272). Mais dans le dernier énoncé, « c'est-à-dire » prend une valeur argumentative pour introduire une conclusion permise par les énoncés précédents qui fonctionnent comme arguments : « il s'agit d'introduire une conclusion présentée comme conséquence logique des différents moments d'un raisonnement exposé antérieurement » (*op. cit.* : 333). Cette conclusion est polémique, par la négation, elle tente de rejeter définitivement l'énoncé positif « la fin de la vie active est le début de la vie sans activité » convoqué par dialogisme interdiscursif avec l'énoncé « Il ne faut pas que la fin de la vie active soit le début de la vie sans activité ».

3. Ethos et engagement illocutoire

Aucun discours n'existe sans subjectivité puisqu'il est toujours produit par un sujet pour un autre sujet à propos de quelque chose par une mise en scène énonciative. L'extrait analysé, par les embrayeurs « nous » et « notre », construit d'abord un énonciateur collectif qui conjoint le locuteur et l'interlocuteur en une seule entité énonciative. Le citoyen est donc associé à la reconnaissance de la cause de la longévité. Le texte se caractérise ensuite par l'effacement des acteurs : « je » (« nous ») et « tu » (« vous ») sont absents pour laisser s'imposer le propos essentiellement sur le mode de la délocutivité (« il »). L'effacement énonciatif reste cependant un choix du sujet pour mettre en scène un énonciateur : il est une manière de dire parmi d'autres :

« L[']e fait de produire un énoncé, même sans marquage déictique correspondant à la position du locuteur, constitue un événement dont l'existence et l'interprétation sont relatives à ce locuteur, aux conditions contextuelles dans lesquelles il se trouve et au cotexte discursif auquel il participe » [...]. Communiquer reviendrait donc à se positionner par rapport à une représentation construite dans le discours. » (Vion, 2004 : en ligne).

Délocutivité et effacement contribuent en effet à l'aide de différents indices, notamment de modalité, à la construction d'identités spécifiques.

3.1. Modalité déontique, responsabilité citoyenne, devoir des proches

La forme modale dominante dans cet extrait est « falloir ». Il apparaît cinq fois en six lignes, accompagnant quasiment chaque proposition énoncée.

- il faut permettre aux personnes âgées de vivre pleinement ;
- il faut leur permettre de continuer à tisser des relations avec les autres ;
- il faut leur permettre de s'engager quand elles le souhaitent, de circuler quand elles le veulent, d'être entourées par leurs proches

Les valeurs de ce modal peuvent se distribuer entre la modalité aléthique qui exprime la nécessité et la modalité déontique qui exprime l'obligation. Cette obligation cependant est exprimée ici dans l'indépendance du locuteur (individuel

ou collectif), elle relève – en tant que système de normes – de l’institution, qui fonctionne comme « instance de validation » ou « agent vérificateur » (Gosselin, 2010 : 64). Elle renvoie ainsi à l’existence du devoir de solidarité en faisant appel au sens des responsabilités de chacun. Le modal « falloir » est en outre associé à « permettre » qui renforce cet ethos empathique de l’énonciateur collectif, construit en agent facilitateur d’une vie qualitative pour les personnes âgées. Par cette modalité de la permission accordée et facilitée (X fait que Y puisse), c’est un ethos de moralité, de bienveillance et de compassion qui est affiché face à la vulnérabilité. *A contrario*, l’absence d’engagement collectif, définirait l’acteur citoyen en opposant à la cause louable, il se ferait auteur d’une négligence, d’une entrave au bien-être de l’autre, de son aîné.

Cette interprétation est également alimentée par les modalités désidérative et volitive : « quand elles le souhaitent », « quand elles le veulent ». L’occurrence de ces deux dernières modalités est particulièrement intéressante, notamment corrélée au couple de nominations « dépendance/autonomie » qui occupe le débat sur le vieillissement. Achevant l’énumération reformulatrice, elle subordonne l’action de l’acteur citoyen à la demande des personnes âgées, ainsi mises à contribution dans la satisfaction de la cause. Si l’exclusion construite par leur désignation systématique à la troisième personne (« personnes âgées », « leur ») oriente vers une interprétation en termes de dépendance, cette intentionnalité accordée par la modalité subjective oriente plutôt vers l’autonomie, mais une autonomie limitée puisqu’elle est octroyée et conditionnée : elles ont droit au bien-être, un bien-être avant tout relationnel, qui leste l’état d’un certain poids, mais elles en doivent en formuler la volonté. C’est seulement alors que les proches devront y contribuer comme le souligne le syntagme final « d’être entouré de leurs proches », corrigeant ainsi la représentation de l’État-providence.

3.2. Effet de « *thesaurus verbal*² »

A la lumière d’un nouvel extrait du programme d’E. Macron, nous nous appliquerons dans ce qui suit à l’analyse de certains énoncés présents dans l’extrait initial, mais qui semblent s’en détacher pour atteindre une forme d’autonomie. Ils gagnent ainsi en force illocutoire pour atteindre l’objectif de persuasion.

² Nous empruntons cette terminologie à Mangueneau (2012).

« Il ne faut pas chercher à donner des années à la vie, mais rajouter de la vie aux années. »

– La Grande Marche

FIGURE 2 : *Reprise autonome d'un fragment textuel dans le programme*

Cet encadré apparaît quelques lignes plus bas dans le programme d'E. Macron consacré à la dépendance, plus précisément lors de la présentation des propositions, c'est-à-dire là où l'interlocuteur aura été convaincu de la nécessité d'adopter des solutions. Il convient de souligner qu'il est ainsi mis en valeur par de multiples procédés convergents : par son encadrement comme par le fond coloré sur lequel il apparaît, par la présence de guillemets qui lui donnent un statut citationnel, par l'insertion de la signature du parti politique de E. Macron « La Grande Marche » et, enfin, par une certaine variation du dire, sans qu'elle ne nuise à sa reconnaissance, par rapport à sa première occurrence textuelle dans l'extrait analysé.

Ce phénomène est traité en termes d'énonciation aphoristique par Maingueneau (2012), elle fonctionne comme une « annonce » . Pour la concevoir comme telle, il convient de la resituer dans le réseau interdiscursif. On découvre alors que l'énonciation source peut être diversement attribuée, Malraux, Salomé ou encore un proverbe chinois et qu'elle donne lieu à des réemplois nombreux, notamment médiatiques. Elle figure en outre parmi les quatre objectifs de santé publique de l'OMS, définis en 1985.

Assurer l'égalité dans la santé en réduisant les disparités sanitaires entre pays ou entre catégories socioprofessionnelles.

Ajouter de la vie aux années en donnant aux individus les moyens d'une plénitude physique et psychique optimale.

Ajouter de la santé à la vie en diminuant la morbidité et l'incapacité.

Ajouter des années à la vie en luttant contre la mort prématurée, c'est-à-dire en allongeant l'espérance de vie.

Cette aphorisation combine donc deux formes, habituellement dissociées mais dont l'association, dans le programme d'E. Macron, est caractéristique notamment des discours médiatiques. On trouve « le déjà-dit d'une série ouverte d'énonciations antérieures », Maingueneau parle d'aphorisation primaire, et « le déjà-dit d'une énonciation attestée », l'aphorisation est alors détachée du texte lui-même,

elle se montre entre guillemets et reçoit une signature, il s'agit ici d'une aphorisation secondaire. L'aphorisation produit un énoncé détaché de ses conditions de production pour devenir une sorte d'« énoncé autosuffisant », l'aphoriseur, le parti politique d'E. Macron, est lui de l'ordre de la « subjectivité souveraine » (op cit. 2012) :

« L'aphorisation implique en effet une figure d'énonciateur qui non seulement *dit* mais qui *montre qu'il dit ce qu'il dit*. Il présente, rend présente la force d'une énonciation qui engage une prise de position exemplaire, une responsabilité à la face du monde. [...] »

L'aphoriseur prend de la hauteur, il libère l'ethos d'un homme autorisé, au contact d'une Source transcendante, au-delà des interactions et des argumentations. Avec l'aphorisation l'effacement du cotexte va de pair avec un renforcement de l'engagement illocutoire » (Maingueneau, 2006 : 117).

L'aphorisation peut être envisagée comme un processus qui résulte d'un phénomène de surassertion : « fait de mise en relief par rapport à l'environnement textuel ». Comme le souligne Maingueneau, « surasserter, c'est anticiper un détachement » (Maingueneau, 2012 : 13). Plusieurs énoncés de l'extrait analysé présentent un fort degré de détachabilité de sorte que c'est l'ensemble des énoncés du second paragraphe que nous sommes tentée de rapprocher de la surassertion en raison de leur caractère généralisant et sentencieux. Ils sont indépendants de la situation d'énonciation et leur énumération génère une structure répétitive qui en fait des segments saillants. Cette saillance est particulièrement remarquable avec l'énoncé placé en clôture du paragraphe : « Il ne faut pas que la fin de la vie active soit le début de la vie sans activité ». Il repose sur une répétition généralisée qui crée une structure binaire et sur des structures parallèles « fin/début », « active/sans activité ». Enfin, il reprend la position soutenue par l'énonciateur tout en la confrontant à nouveau par la négation au point de vue autre. Tout comme les segments précédemment analysés en référence à l'aphorisme, il condense les positions et actualise ainsi tout un espace interdiscursif. L'activité d'interprétation rencontre les discours des politiques de santé publique dans le contexte du vieillissement de la population qui problématisent la dépendance ou l'autonomie. Cette mise en circulation des discours impose désormais en France la doxa du « bien-vieillir » en référence au plan national du même nom :

Le plan national « Bien vieillir » (2007-2009) s'inscrit dans la logique de réflexion et d'action des plans de santé publique successivement publiés. Il a pour ambition de proposer les étapes du chemin pour un vieillissement réussi, tant du point de vue de la santé individuelle que des relations sociales, en valorisant l'organisation et la mise en œuvre d'actions de prévention adaptées (Aquino, 2008).

Le syntagme « la révolution silencieuse » entre également dans ces segments repérables par leur caractère propre à la répétition et à incarner un point de vue auquel l'interlocuteur est ici appelé à s'identifier en lui attribuant ainsi des caractères moraux louables qui contribuent à construire une identité responsable et soudée. Formé sur un oxymore, il renvoie à la défense des êtres socialement faibles, les fragilisés (enfants), des opprimés (les pauvres, les paysans), des vulnérables (handicapés, personnes âgées) et définit par là une cause digne de reconnaissance et valorisante pour celui qui s'y consacre.

Conclusion

Bien que menée sur un court extrait, cette analyse révèle un certain nombre des ressorts du discours politique. Il convient de souligner que si cet extrait est effectivement court, il est essentiel par sa position et sa teneur introductive. Il ouvre en effet le propos sur des éléments qui visent à instaurer une relation différente aux thématiques de la vieillesse, de la santé et de la fin de vie en France alors que ces objets de discours sont, si ce n'est frappés d'interdits, tout particulièrement sujet à la discrétion.

Un des objectifs essentiels de notre démarche était de montrer que toute analyse du discours, en tant qu'analyse linguistique, doit d'abord s'atteler à construire la scientificité de son approche par la définition d'observables langagiers spécifiques qui lui permettront d'armer au mieux sa visée herméneutique. En effet, si l'analyse du discours veut défendre son apport disciplinaire, parmi d'autres disciplines qui s'intéressent également au langage et à son interprétation, il convient qu'elle soit tout particulièrement rigoureuse dans ses apports. Elle doit définir des concepts et des méthodes fondamentalement en lien avec sa spécificité, les formes langagières, tout en défendant simultanément son ancrage dans les contextes de production et d'interprétation socio-historiques, nécessaires au geste interprétatif,

mais également, à la connaissance des objets sociaux visés par son orientation applicative. Analyser des discours, c'est comprendre la réalité sociale par l'une de ses manifestations essentielles, les pratiques discursives en tant que composantes des pratiques sociales en général.

Dans cet extrait, on découvre comment le débat sur la vieillesse, déjà marqué par l'alternative des nominations « dépendance » / « autonomie », comme cause nationale contraint la construction de l'objet discursif. Elle se fait dans la contradiction polémique de certaines topiques récupérées inférentiellement, notamment par le dialogisme interdiscursif et la négation : *la fin de la vie active, c'est la vie sans activité, ce sont des années (de vie) supplémentaires, c'est la fin de la vie*. Pour tenter de les évincer, le discours se fait surassertion, voire aphorisme. Un énonciateur amplifié et pourvoyeur d'une parole sentencieuse s'impose pour un acte d'exhortation destiné à libérer le citoyen de certains imaginaires.

ÉLÉMENTS DE BIBLIOGRAPHIE

- AQUINO, Jean-Pierre. « Le plan national « bien vieillir » », *Gérontologie et société*, vol. 31 / 125, no. 2, 2008, pp. 39-52.
- BAKHTINE, M. (1979/1984), « *Les genres du discours* », in Esthétique de la création verbale, Paris, Gallimard.ducrot
- CHARAUDEAU Patrick, 1999. « La médiatisation de l'espace public comme phénomène de fragmentation », *Études de communication*. URL : <http://journals.openedition.org/edc/2346> ; DOI : 10.4000/edc.2346.
- DUCROT, O., 1984, *Le dire et le dit*, Paris, Minuit, 240 p.
- GARRIC Nathalie, CALAS Frédéric, 2007. *Introduction à la pragmatique*, Paris, Hachette, 222 p.
- GOSSELIN, Laurent, 2010, *Les modalités en Français : la validation des représentations*, Amsterdam-NewYork, Rodopi, 502 p.
- KRIEG-PLANQUE, Alice, 2012, *Analyser les discours institutionnels*, Paris, Armand Colin, 238p.
- LE GUAY, Damien. « Représentation actuelle de la mort dans nos sociétés : les différents moyens de l'occulter », *Études sur la mort*, vol. 134, no. 2, 2008, pp. 115-123.
- MAGRI-MOURGUES, Véronique, 2005, « Négation et argumentation dans La Démo-

- cratie en Amérique (1840) », *L'Information Grammaticale*, n° 105, pp. 43-47.
- MAINGUENEAU, Dominique, 2006, « Les énoncés détachés dans la presse écrite. De la surassertion à l'aphorisation » *Travaux neuchâtelois de linguistique*, n° 44, pp.107-120.
- MAINGUENEAU, Dominique, 2007, « Genres de discours et modes de généricité », *Le français aujourd'hui*, vol. 159, n° 4, pp. 29-35.
- Maingueneau, Dominique, 2012, *Les phrases sans texte*, Paris, Armand Colin, 177 p.
- MARCHAND, Marie. « Regards sur la vieillesse », *Le Journal des psychologues*, vol. 256, no. 3, 2008, pp. 22-26.
- PÊCHEUX Michel, 1975. *Les vérités de la Palice*, Paris, Maspéro.
- RIEGEL, Martin, 1997, *Grammaire méthodique du français*, Paris PUF, 646 p.
- VASSILIADOU, Hélène 2004, *Les connecteurs «c'est-à-dire (que)» en français et «di-ladi» en grec : analyse syntaxique et sémantico-pragmatique*, Thèse de doctorat, Université de Strasbourg.
- VION, Robert. « Modalités, modalisations et discours représentés », *Langages*, vol. 156, n° 4, 2004, pp. 96-110.

Annexe : Extrait du programme “En marche !”

Le programme d'Emmanuel Macron pour la dépendance

Le vieillissement a toujours existé. La révolution silencieuse que nous vivons, c'est la longévité.

Quel est le plus grand progrès accompli par notre pays au cours des 70 dernières années ? Ce n'est pas le TGV ; ce n'est pas la maîtrise du nucléaire : ce n'est pas non plus l'entrée dans l'âge numérique. Non, le plus grand progrès, c'est l'allongement de la durée de la vie. Concrètement, cela signifie que quatre générations d'une même famille peuvent désormais coexister.

Mais il ne suffit pas d'ajouter des années à la vie. Pour que ce progrès en soit vraiment un, il faut surtout ajouter de la vie aux années. C'est-à-dire qu'il faut permettre aux personnes âgées de vivre pleinement ; il faut leur permettre de continuer à tisser des relations avec les autres ; il faut leur permettre de s'engager quand elles le souhaitent, de circuler quand elles le veulent, d'être entourées par leurs proches ; il ne faut pas que la fin de la vie active soit le début de la vie sans activité.

DIAGNOSTIC

Notre avons la chance de pouvoir vivre plus longtemps. C'est un formidable progrès. Aujourd'hui l'espérance de vie est de 78 ans pour les hommes, 85 ans pour les femmes. D'ici à 2060, nous pourrions gagner 7 ans d'espérance de vie.

Nous avons la chance de pouvoir vivre plus longtemps. C'est un formidable progrès. Aujourd'hui l'espérance de vie est de 78 ans pour les hommes, 85 ans pour les femmes. D'ici à 2060, nous pourrions gagner 7 ans d'espérance de vie.

Nous sommes confrontés à un vrai défi démographique. Notre population vieillit – en 2060, 1 Français sur 3 aura plus de 60 ans (contre 1 sur 4 aujourd'hui). Ce vieillissement a plusieurs conséquences très concrètes :

- Les situations de perte d'autonomie se multiplient. En France, 1,2 million de personnes de plus de 60 ans se trouvent aujourd'hui en situation de dépendance.

PROPOSITIONS

- **Objectif 1 : Permettre aux âgés mieux vivre et prévenir la dépendance.**

« Il ne faut pas chercher à donner des années à la vie, mais rajouter de la vie aux années. »

– La Grande Marche

➔ **Nous réduirons la pauvreté des personnes âgées. Le minimum vieillesse, pour une personne seule, est aujourd'hui d'environ 800 euros : nous le porterons au-delà de 900 euros.**

[...]

RÉSUMÉ

CONSTRUIRE UNE CAUSE SOCIALE POUR UN ÉLAN DE SOLIDARITÉ NATIONALE. LE PROGRAMME « BIEN VIEILLIR » EN FRANCE

Du point de vue d'une analyse du discours, envisagée comme sémantique discursive attentive aux dimensions énonciative et pragmatique, nous proposerons quelques éléments d'analyse des caractéristiques du discours politique. A cet effet, nous analysons un extrait du programme « En Marche ! », de l'actuel président de la république française, E. Macron. Cet extrait, dans le contexte démographique français du vieillissement de la population, expose la nécessité d'un engagement pour la lutte contre la dépendance (ou pour l'autonomie) des personnes âgées. Notre analyse vise à illustrer comment les choix linguistiques à différents niveaux structurent la visée du discours et élaborent des identités censées soutenir un objectif. Nous montrerons ainsi que le choix des moyens langagiers, le respect de certaines normes ou conventions propres au discours politique, la prise en compte des imaginaires sociaux autour de la vieillesse sont autant d'éléments susceptibles de contribuer à la reconnaissance citoyenne d'une cause publique.

Mots-clés : Analyse du discours, énonciation, pragmatique, discours politique, observables langagiers.

SAŽETAK

KONSTRUIRANJE « SLUČAJA » U SVRHU POTICANJA NACIONALNE SOLIDARNOSTI. PROGRAM OSTARITI DOBRO U FRANCUSKOJ“

Sa stajališta analize diskursa, koju smatramo diskurzivnom semantikom osjetljivom na izričajnu i pragmatičnu dimenziju, predložiti ćemo elemente za analizu nekih osobina političkog diskursa. U tu svrhu analiziramo ulomak iz programa „En Marche!“, aktualnog predsjednika Francuske Republike E. Macrona. Ovaj ulomak, u kontekstu demografskog starenja francuskog stanovništva, otkriva potrebu za opredjeljenjem za borbu protiv ovisnosti o drugima ili za autonomiju starijih osoba. Naša analiza želi ilustrirati kako jezični odabiri na različitim razinama strukturiraju usmjerenost diskursa i razvijaju identitete koji trebaju podržati određeni cilj. Tako ćemo pokazati da su izbor jezičnih sredstava, poštivanje određenih standarda ili konvencija specifičnih za politički diskurs te uzimanje u obzir društvenih imaginarija o starosti elementi koji će vjerojatno pridonijeti širem prepoznavanju javne potrebe.

Ključne riječi: Analiza diskursa, izričajnost, pragmatika, politički diskurs, jezično promatranje.

II.

Između diskursa i primjene /
Entre le discours et l'emploi

Načela i alati kritičke analiza diskursa

*Nina Čolović, Sveučilište u Zagrebu,
Antonia de Castro Burica, Sveučilište u Zadru,
Lucija Šimičić, Sveučilište u Zadru*

Pojam diskursa danas je iznimno raširen i višeznačan, slijedom različitih teorijskih tumačenja u različitim znanostima i disciplinama (npr. Mills, 2004, Johnstone, 2008), zbog čega analiza diskursa (AD) nije uniformnim i jednoznačnim područjem, otvarajući se višestrukim teorijskim i metodološkim utjecajima. Pojedini se pravci unutar analize diskursa međusobno razlikuju s obzirom na: način na koji uopće poimaju diskurs i grade metodološke alate, kao i s obzirom na odabir teorijskih odrednica i mjeru u kojoj su se spremni osloniti na vanjski (izvantekstni) kontekst u analizi teksta. Tako, na primjer, klasična konverzacijska analiza počiva na analizi izdvojenog teksta za razliku od kritičke analize diskursa (KAD-a) u kojoj je povijesni i društveni kontekst od presudne važnosti za tumačenje teksta. U kritičkoj je analizi diskursa granica između teksta i konteksta dinamična i protočna jer je poruke konstruirane u tekstu moguće razumjeti samo uronjene u znanje akumulirano svim prethodnim tekstovima koji su s njim tematski ili na neki drugi način povezani. U nastavku rada dajemo pregled osnovnih obilježja analize diskursa, osnovnih teorijskih pojmova na koje se (K)AD oslanja, a zatim povijesnog razvoja i najraširenijih smjerova unutar kritičke analize diskursa.

1. Kriteriji analize diskursa

Da bi analiza zadržala svoju utemeljenost, nužno je istraživati diskurs sustavno i temeljito te u svakom stadiju istraživanja težiti vjerodostojnosti i valjanosti, odnosno primijeniti neke od kriterija provjere valjanosti teksta (Creswell i Creswell 2018: 199-202), u skladu s teorijskim i metodološkim postavkama pravca i pristupa unutar kojih se analiza diskursa provodi. Analiza diskursa, naime, nadilazi (1) prepričavanje, (2) zauzimanje strana, (3) pretjerano i/ili izolirano citiranje, (4) cirkularnost u identificiranju diskursa i mentalnih konstrukata, (5) lažno anketiranje te (6) svođenje analize na popisivanje diskursnih obilježja (Antaki et al. 2003).

Ako prepričavanje (1) može poslužiti kao uvod u analizu, tim se postupkom tekst sadržajno poravnava, smisleno ogoljuje i prikazuje iz perspektive čitatelja. Ovisno o struji AD-a koju pojedini autor zastupa, zauzimanje strana (2) u vidu implicitnog ili eksplicitnog iskazivanja vlastitih političkih, osobnih, vrijednosnih sudova, može biti manje ili više prihvatljivo, no nikada ne predstavlja analizu samo po sebi. Antaki et al. (2003) navode da je jedna od čestih početničkih pogrešaka svođenje AD-a na popis citata (3), nerijetko izvađenih iz šireg konteksta, kojima nedostaje analitička dubina i adekvatna interpretacija. U interpretaciji diskursa jedan od izazova (4) predstavlja i iznalaženje poveznice između individualnih iskaza, društveno konstruiranih diskursa i mentalnih konstrukata, pri čemu je nužan oprez kako bi se izbjeglo cirkularno zaključivanje da su, primjerice, individualni iskazi dokaz za postojanje određenih širih društvenih diskursa. Kao strogo kvalitativan istraživački pristup, rezultate AD-a nije moguće poopćavati na širu populaciju (5), kao što je slučaj npr. s anketnim i drugim kvantitativnim pristupima, a samo primjećivanje i citiranje konverzacijskih i retoričkih procedura, strategija, obilježja (6) predstavlja tek prvi korak u analizi kojoj je krajnji cilj procijeniti ulogu pojedinog obilježja, način na koji se koristi u diskursu i kako mu sadržajno doprinosi. Uz navedene kriterije, Burman (2003) ističe i potrebu o osviještenosti analitičara o postojanju alternativnih diskursa i mogućnostima raznovrsne konceptualizacije analizirane domene (7) te potrebu sagledavanja diskursa u njegovim povijesnim, kulturnim i političkim odrednicama (8).

2. Osnovna načela i pojmovi kritičke analize diskursa

Iako su istraživači u KAD-u oblikovali svoje razumijevanje kritičke raščlambe diskursa na osnovi različitih teorijskih utjecaja i različitih istraživačkih interesa, zajednička su im načela prema kojima grade svoje pristupe (Wodak i Meyer, 2016):

- (1) razumijevanje jezika kao oblika društvenoga djelovanja budući da jezik konstituira društvenu stvarnost;
- (2) istraživanja dokumentirane jezične upotrebe primjenom empirijskog i interdisciplinarnog pristupa;
- (3) interes za složenije jezične strukture – tekst, diskurs, govorne činove i komunikacijske događaje;

- (4) uključivanje strukturiranoga opisa neverbalnih kodova – ilustracija, interneta, filma, gesti;
- (5) razmatranje jezika u društvenom, kulturnom, situacijskom i kognitivnom kontekstu upotrebe;
- (6) razmatranje razolikih aspekata gramatike teksta i jezične upotrebe (npr. koherencije, anafore, mentalnih modela);
- (7) društveno odgovorno i u društvenoj teoriji utemeljeno raščlanjivanje teksta.

Tim načelima je utaban i put razumijevanja pojmova diskursa, teksta, kritike, ideologije, moći i hegemonije te način na koji će ti pojmovi usmjeriti analizu u pojedinim pristupima KAD-u.

2.1. Diskurs, tekst, kritičnost

U kritičkoj analizi diskursa *diskurs* se definira kao oblik društvene prakse. Diskursi su otvoreni i dinamični sustavi koji se mogu međusobno prožimati po principu intertekstualnosti i interdiskurzivnosti (vidi 4.1.), uvjetovani društvenim kontekstom. Kod van Dijka definiran je kao komunikacijski događaj u koji je uključena interakcija među sudionicima u razgovoru, pisani tekst, gestikulacije, mimike lica, tipografija, slike i drugi semiotički elementi koji proizvode značenje (2001: 98), dok ga Reisigl i Wodak (2011: 66) shvaćaju kao

„kompleksan snop simultanih i sekvencijalno povezanih lingvističkih akata, koji se manifestiraju unutar i preko socijalnih polja akcije kao tematski povezani semiotički, oralni ili pisani tokeni, često kao ‘tekstovi’, koji pripadaju specifičnim semiotičkim tipovima tj. žanrovima.“

Diskursi su međusobno povezani kulturološkim simbolima koji se nazivaju *toposima* (mn. *topoi*), koje razumiju i koriste pripadnici neke zajednice u izgradnji i interpretaciji društvene stvarnosti. Sastavnim su dijelom argumentacije te povezuju i opravdavaju prijelaz iz premisa do zaključka. Wodak topose opisuje kao kopče (engl. *warrants*) u argumentaciji ili pravila zaključivanja, a izrečene su uvjetnim parafrazama: „ako x, onda y“ i „y, jer x“, pri čemu one mogu biti valjane ili obmanjujuće (Wodak i Reisigl, 2016: 74).

Tekst se u analizi diskursa definira kao „bilo koji fenomen koji stvara značenje

kroz prakse označivanja“ (Barker i Galasinski, 2001: 5). Time tekstovi postaju multimodalni fenomeni, a ne isključivo pisana riječ, pa se tekstovima smatraju npr. reklame, način odijevanja, fenomen superheroja u pop-kulturi i sl.

Kritika i kritičnost u KAD-u omogućavaju razotkrivanje uzročno-posljedične veze između društvenih događaja i struktura, čiji odnos, zbog utjecaja ideologija i stavova dominantnih grupa, može biti zamagljen (Fairclough, 1985). Kritički pristup u društvenim znanostima pretpostavlja da svrha istraživanja nije isključivo opisna, već da se analizom diskursa razviju konkretni alati primjenjivi u rješavanju analiziranih problema.

Kritička teorija na diskurs gleda u pluralu, odnosno kao na ideološke „prakse koje sustavno formiraju objekte o kojima govore“ (Foucault, 1972: 42), stoga kritička analiza diskursa daje konzistentan i detaljan uvid načine funkcioniranja moći, obespravljenosti, nejednakosti, ideologije i hegemonije (Flores Farfán i Holzscheiter, 2007).

2.2. Ideologija i moć

Usko povezan s pojmom diskursa pojam je *ideologije*. Ona djeluje ispod razine svijesti, zbog čega se doživljava kao istina o svijetu, strukturama i procesima koji izgrađuju stvarnost i istodobno služi za interpretaciju iste stvarnosti. Za Van Dijke (2001: 115) ideologije su osnovne društvene reprezentacije koje podcrtavaju znanja, vjerovanja i stavove. Shematski su razrađene te uređuju norme, očekivanja i distribuciju resursa unutar grupa kao i članstvo individua u njima. Fairclough ideologije promatra kao materijalni rezultat institucionalnih diskurzivnih praksi, „konstrukcije stvarnosti“ koje se javljaju u „različitim dimenzijama oblikâ i značenjâ diskurzivnih praksi“ te u isto vrijeme „doprinosu produkciji, reprodukciji i transformaciji odnosa dominacije“ (1992: 87). Ideologije su, po njemu, ugrađene u jezik u uporabi, ovise o odnosima moći i legitimiraju postojeće društvene odnose (Fairclough, 1992: 33). Ideologija se može prepoznati kroz jezičnu praksu, ali isto tako i uvjetuje jezične izbore. Ideologije prožimaju jezik i jedan je od ciljeva KAD-a demistifikacija diskursa dešifriranjem ideologija (Wodak i Meyer, 2016:7), čija se obilježja mogu protezati svim tekstnim razinama; od fonologije do pragmatike.

Moć u društvenom kontekstu privilegirani je pristup važnim resursima, kao što su novac, status, informacije, oblici javnih diskursa itd., a posebnu ulogu ima u proizvodnji i upravljanju mogućim oblicima i načinima znanja.

Ne treba biti nužno štetnog predznaka; s obzirom na to da se nalazi na svim razinama društvenih odnosa, moć je odgovorna za održavanje i stabilnost društvenih struktura te omogućuje da se civilizacijske vrijednosti i znanja prenose s jedne generacije na drugu. Do zloupotrebe moći dolazi kada se njome pokušava negativno utjecati na vjerovanja, a posljedično tome i djelovanje neke grupe. Tako na primjer politički diskurs može poslužiti za legitimizaciju određenih društvenih praksi koje se promiču kao prihvatljive i „normalne“, dok u isto vrijeme potiče diskriminaciju manjinskih grupa.

3. Pregled dominantnih pristupa unutar kritičke analize diskursa

Zbog problemske orijentiranosti KAD-a i otvorenosti različitim metodološkim i teorijskim postupcima, zahtjevnim bi (ako ne i nemogućim) zadatkom bilo iscrpno popisati i prikazati pristupe građene unutar kritičke analize diskursa od 1980-ih i 1990-ih do danas, ali moguće je iznijeti shematski prikaz onih dominantnih, koji ujedno imaju i najdužu tradiciju upotrebe; diskursno-povijesnoga pristupa (R. Wodak i M. Reisigl, v. 4.1.), dijalektičko-relacijskoga ili tekstno utemeljenoga pristupa (N. Fairclougha, v. 4.2.) te sociokognitivnoga pristupa (T. van Dijka, v. 4.3.).

3.1. Osnove diskursno-povijesnoga pristupa (DPP-a)

Diskursno-povijesni pristup (DPP) (engl. *discourse-historical approach, DHA*) (Reisigl i Wodak, 2016), kako otkriva i sam naziv, ističe važnost razmatranja teksto-va, diskursa i žanrova u povijesnim odrednicama u kojima se mijenjaju i stječu značenja. Diskurzivne prakse nije moguće dekontekstualizirati, odnosno razmatrati ih odvojeno od društvenih i ekonomskih procesa jer su s njima u stalnoj interakciji. Kako se društvene, političke i ekonomske okolnosti mijenjaju, tomu se prilagođavaju i diskurzivne prakse, ali i obrnuto, promjenama diskursa moguće je utjecati na promjene društvenih, političkih i ekonomskih procesa. Međuuvjetovanost diskurzivnih te društvenih, političkih i ekonomskih promjena DPP zahvaća tako što njihove međusobne odnose razmatra u trima relacijskim mrežama:

- a) intertekstualnosti (engl. *intertextuality*),
- b) interdiskurzivnosti (engl. *interdiscursivity*) i
- c) domenama djelovanja (engl. *fields of action*).

Intertekstualnost podrazumijeva da nijedan tekst ne postoji sam za sebe, nego da su mogućnosti njegova čitanja određene nizom drugih vremenski i tematski manje ili više bliskih tekstova. Tekst u srednjoškolskom udžbeniku biologije o zaštiti prirode pozvat će se na cijeli splet drugih tekstova poput zakonskih odredbi (Zakon o zaštiti prirode, Strategiju i akcijski plan zaštite biološke i krajobrazne raznolikosti), internetskih stranica relevantnih institucija (poput Državnoga zavoda za zaštitu prirode), kao što će i citirati ekologe i biologe iz stručnih izvora o tome kako i zašto institucionalizirati ljudsku brigu o prirodi. Osim eksplicitnim referencama i citatima, intertekstualnost se očituje u razradi terminologije proizašle iz znanstvenih rasprava, revidirane kako je znanost dolazila do novih otkrića i spoznaja, parafraziranju literature, a i u nekim tekstovima i žanrovima, npr. na društvenim mrežama, aluzijama, polisemijom i humorom kojima se mogu prizvati u svijest čitatelja prethodno stečena znanja, zapisana i mišljenja u nekim drugim tekstovima ili interakcijama. Tako na *Facebook* stranici Botaničkoga vrta u Zagrebu nalazimo primjere *Uzgojili smo bebe penstemonu; Evo nam novog radnog tjedna, u novoj godini, s novim predsjednikom! Što očekivati? Mi, sigurno, samo cvijeće!*, u čemu se isprepliću ne samo znanja prikupljena iz tekstova na medijskim portalima (makrotema izbora novoga predsjednika u 2020. godini) ili znanstvenim časopisima (koncept penstemonu, iz porodice trpučevki) nego s njima u status na društvenim mrežama ulaze i elementi diskursa i žanrova kojima pripadaju, pa je moguće prepoznati da se radi o metafori (*bebe penstemonu*) ili paronomaziji i polisemiji (*Što očekivati? Mi, sigurno, samo cvijeće!*), vezane uz poetski ili humoristični tekst.

Preuzimanja elemenata nekoga teksta u drugi tekst, bilo eksplicitno ili implicitno, pri čemu se značenje tih elemenata prilagođava novoj okolini, naziva se *rekontekstualizacijom* (Reisigl i Wodak, 2016). *Rekontekstualizacija* nije ograničena samo na intertekstualne odnose, nego zahvaća i *interdiskurzivne mreže* dopuštajući prijenos elemenata jednoga diskursa u drugi (npr. antimigrantski diskurs može sadržavati teme i motive karakteristične za diskurs o nacionalnoj sigurnosti ili ekonomskoj krizi). *Interdiskurzivnost* se odnosi na prožimanje različitih vrsta i različito tematski orijentiranih diskursa u kojem ti diskursi ne ostaju uvijek netaknuti. Naprotiv, na granicama se diskursa grade kontinuirano nove hibridne forme (Reisigl i Wodak, 2016). Granice su među tekstovima i diskursima porozne i na njima se događaju 'prijevodi' (rekontekstualizacije) koje se analizom nastoje rasvijetliti i razjasniti. Tako, primjerice, početkom 2000-ih nastaju društvene mreže poput *Facebooka* i stranice poput *Wikipedije*, čija će organizacija uvjetovati nastajanje novih oblika popularnoznanstvenoga teksta (primjer *Facebook* stranice

Botaničkoga vrta u Zagrebu ili članka o trpučevkama na Wikipediji).

Intertekstualne i interdiskurzivne mreže provlače se kroz različite *domene djelovanja* koje je moguće definirati kao društvene situacije i strukture koje na različite načine uokviruju diskurse i žanrove (Reisigl i Wodak, 2016). Društvene situacije i strukture postaju domenama djelovanja ako u njima diskurzivne prakse stječu neku distinktivnu funkciju, što znači da se prijelazom iz jedne domene u drugu, preoblikuju i funkcije diskurzivnih praksi. Reisigl i Wodak (2016) ilustriraju domene djelovanja na primjeru političkoga djelovanja, pa razlikuju tako, između ostaloga, domenu zakonodavnih praksi, domenu oblikovanja javnoga mnijenja, domenu oblikovanja unutarstranačkoga mnijenja, domenu političkoga reklamiranja, od kojih će svaka obuhvatiti odgovarajuće političke podžanrove (npr. zakon, priopćenje za javnost, stranački program i sl.).

Na službenim stranicama Socijaldemokratske partije (SDP-a) Hrvatske nalazi se priopćenje¹, „Glavni odbor SDP-a potvrdio Milanovića za predsjedničkoga kandidata“, koje bi pripadalo domeni oblikovanja javnoga mnijenja, prošavši kroz domenu oblikovanja unutarstranačkoga mnijenja (raspravu Glavnoga odbora stranke) te izvršnopolitičku i administrativnu domenu (izradu odluke o Milanovićevoj kandidaturi). Tekstom priopćenja provlače se ljudskopravaški diskurs („Odlukama Glavnog odbora, SDP je utvrdio smjer snažnih politika s ciljem ostvarivanja ravnopravne Hrvatske i očuvanja dostojanstva svakog čovjeka“), ekonomski diskurs („Bernardić je naglasio da SDP neće odustati od plana za povećanje plaća i mirovina u Hrvatskoj, kao preduvjeta uspjeha i ostanka ljudi te da za SDP politika nije vlast, već odgovornost“), kao i elementi demografskoga („Zbog korupcije, nepovjerenja u institucije, administrativne neefikasnosti i izostanka reformi ljudi napuštaju našu zemlju“) i antikorupcijskoga diskursa (“Moramo mijenjati zakone i sprječavati korupciju, i zato ćemo predstaviti naš paket antikorupcijskih zakona i mjera“). Značenja se upisana u tekst pritom multimodalno razrađuju umetnutom snimkom obraćanja Davora Bernardića, predsjednika SDP-a, članovima stranke i fotografijama sa sjednice Odbora. U svega nekoliko redaka izranja, dakle, kompleksna mreža intertekstualnih, interdiskurzivnih i multimodalnih odnosa koji protiču povezanim domenama političkoga djelovanja, kako ih definiraju Reisigl i Wodak.

¹ SDP.HR. Glavni odbor SDP-a potvrdio Milanovića za predsjedničkog kandidata. <http://www.sdp.hr/aktualno/glavni-odbor-sdp-a-potvrdio-milanovica-predsjednickog-kandidata/> posljednji pristup 15.2.2020.)

Četiri su razine konteksta koje valja prepoznati u analizi: 1. neposredan tekstni kontekst (kotekst), čiji se opis oslanja na teorije jezika (argumentacije, gramatike), 2. intertekstnu i interdiskurzivnu premreženost tekstova, žanrova i diskursa, naslonjenu na teorije diskursa, 3. situacijski i institucionalni kontekst, koji pojašnjavaju sociopsihološke teorije (koje kazuju kako je diskurs konceptualiziran i emocionalno procesiran), mikrosociološke teorije (usredotočene na situacijski i institucionalno uvjetovanu interakciju među društvenim akterima) te srednjerazinske teorije (koje pojašnjavaju društvene fenomene kao što su *narod* ili *konflikt*). Posljednju razinu čini 4. širi društveni, politički i ekonomski kontekst diskurzivnih praksi, tumačen općim društvenim ('velikim') teorijama kojima se povezuju društvene strukture s oblicima društvenoga djelovanja, makrodruštveni fenomeni s mikrodruštvenim fenomenima, kao i epistemološkim teorijama koje određuju uvjete i granice proizvodnje diskurzivnoga znanja (Reisigl i Wodak, 2016, Wodak i Meyer, 2016).

DPP gradi analitičke kategorije tako što prepoznaje pet osnovnih diskurzivnih strategija za postizanje društvenih, političkih ili psiholoških ciljeva koje valja opisati u analizi (Reisigl i Wodak, 2016):

- (1) imenovanje aktera, procesa, fenomena, objekata i radnji,
- (2) predikaciju određenih pozitivnih ili negativnih osobina imenovanim konstrukcijama,
- (3) argumentaciju kojom se opravdava ili osporava neka tvrdnja,
- (4) perspektivu kojom govornik ili autor zauzima odnos prema izgovorenom ili napisanom,
- (5) intenzifikaciju ili ublažavanje ilokucijske snage iskaza.

Diskurzivne strategije djeluju na mikrostrukturnoj razini gramatike rečenice i teksta i makrostrukturnoj razini diskurzivnih tema, multimodalnih odnosa sagledane u interakciji s kontekstom. Cilj je DPP-a ponuditi: a) kritiku teksta ili diskursa razotkrivanjem kontradiktornosti, paradoksa i osporavanja, b) sociodijagnostičku kritiku razotkrivanjem eventualnih nagovaračkih ili manipulativnih vidova diskursa i, na kraju, c) prospektivnu kritiku s ciljem ukazivanja na to kako unaprijediti način na koji se jezik upotrebljava u pojedinim domenama djelovanja (Reisigl i Wodak, 2016).

3.2. Osnove dijalektičko-relacijskoga modela (DRM-a)

Faircloughov dijalektičko-relacijski model, poznat i kao tekstno utemeljen pristup, teži rastvaranju dijalektičkoga odnosa između semioze (tvorbe značenja) i nesemiotičkih dijelova društvenih procesa kako bi opisao načine na koje semioza distribuira društvenu moć i reproducira ideologije u uspostavi i održavanju institucionaliziranih, uglavnom opresivnih, društvenih odnosa (Fairclough, 2016: 88). Društvene procese Fairclough (2016) razumije kao, isto tako dijalektički ustrojen, međuodnos apstraktnih društvenih struktura i konkretnih društvenih događaja, posredovan i ostvaren društvenim praksama, čijim umrežavanjem, kao i organiziranjem u raspoznatljive grupe, nastaju društvene organizacije, institucije i domene.

Slijedom toga, za Fairclougha, dva su osnovna zadatka KAD-a u zahvaćanju i opisu društvenih procesa: raščlamba 1. odnosa između društvenih struktura i društvenih događaja (djelovanja, strategija) te 2. odnosa semioze s nesemiotičkim aspektima društvenih procesa (Fairclough, 2016). Semioza se s nesemiotičkim aspektima društvenih procesa isprepliće na tri načina: a) omogućavajući različite, kontekstno uvjetovane, načine komuniciranja (poslovni sastanak ili fakultetsko predavanje), nazvane *žanrovima*, kao i b) različite predodžbe svijeta, sagrađene iz perspektive različitih grupa, kojima se kreiraju *diskursi* te c) stvarajući različite moduse ili *stilove* postojanja u nekom diskursno oblikovanom svijetu (Fairclough, 2016). Te tri kategorije; žanrovi, diskursi i stilovi, temeljnim su fokusima analize s obzirom na to da usmjeravaju razumijevanje i proizvodnju teksta. Iz mreže žanrova, diskursa i stilova izranjaju specifične konfiguracije ili *poretki diskursa* koji predstavljaju „društveno strukturiranje semiotičke razlike, posebne društvene organizacije odnosa među načinima tvorbe značenja – različitih žanrova, diskursa i stilova“ (Fairclough, 2016: 89).

Nasuprot društvenim strukturama, društveni događaji semiotički su artikulirani tekstovima, bilo monomodalnim, bilo multimodalnim. U konkretnim se događajima analiziraju utjecaji pojedinih društvenih aktera na društvene strukture, strategije koje upotrebljavaju te načini na koje ih mijenjaju otporom i osporavanjima izazvajući pomake u poretku diskursa koji mogu rezultirati društvenim promjenama (Fairclough, 2016: 90).

Dijalektičko-relacijska analiza prilagođava se definiranom predmetu i ciljevima istraživanja, a sastoji se od četiri temeljne faze:

- (1) prepoznavanja semiotički uobličena društvenog problema;
- (2) pronalaska uzroka i razloga koji otežavaju bavljenje tim problemom;
- (3) sagledavanja uloge društvenoga problema u društvenom poretku i
- (4) pronalaska načina prevladavanja teškoća u adresiranju društvenoga problema.

U fazi (1) istraživač se opredjeljuje za *temu*, kao što je npr. 'konstrukcija sela u reklamama prehrambenih i trgovačkih poduzeća', koja se odgovarajućim teorijskim i metodološkim odrednicama (npr. Maletzkeovim komunikacijskim modelom, MECCAS analizom zelenoga marketinga ili vizualnom gramatikom Leeuwena i Kressa), razrađuje u artikulirani *predmet* istraživanja. U fazi (2) sadržana su tri koraka; prvim se razmatraju odnosi poretka diskursa s drugim aspektima društvenih praksi, semioze s nesemiotičkim elementima i tekstova s drugim dijelovima društvenih događaja; drugi korak traži korpus (reprezentativnih) tekstova, kao i prikladne analitičke kategorije da bi u trećem uslijedila analiza teksta (interdiskurzivna i jezična / semiotička). Konzumova reklama 'Najbolje iz Hrvatske' ili Podravkina 'Gdje su stali naši djedovi, počinjemo mi' reklamnim su spotovima (*multimodalnim* tekstovima) koji bi pripadali *žanru* oglašavanja i *diskursu* održivog razvoja, a kojima su *stilizirani* kako 'kupci' tako i 'domaći proizvođači' i 'prehrambeno / trgovačko poduzeće'. Obje reklame orijentirane su prema poticanju lokalne poljoprivrede i praćenju proizvoda 'od polja do stola', a njihova bi se objava na službenim *youtube* kanalima poduzeća u veljači 2020. (Konzum) i svibnju 2020. (Podravka) vezala uz tendencije aktualnih europskih i nacionalnih poljoprivrednih strategija (Zeleni plan Europske komisije, Strategiju razvoja poljoprivrede i gospodarstva RH), kao i za ekonomske faktore, poput rasta nezaposlenosti i potrebe za sezonskim radnicima, te, uslijed pandemije virusa COVID-19, ograničenja turizma i izvoza robe zatvaranjem granica (tomu je naknadno prilagođen i Konzumov reklamni video s poveznicom na tekst: "I u ovim izazovnim vremenima domaći proizvođači svih vrsta i veličina daju sve od sebe kako bi na naše stolove donijeli najbolje iz Hrvatske"). Ta prožimanja analiziranih tekstova s agrikulturnim razvojem i ekonomskim kretanjima zrcale dijalektičku narav analize; iako su strukturirani semiotičkim procesima, bilo bi ih pogrešno na njih reducirati, što iziskuje konstantno praćenje interakcija i prožimanja semioze s drugim komponentama društvenih procesa. U reklamama će se tako pojaviti obrasci ucrtani i u drugim dokumentima, koji će se granati prema raznim aspektima problema organizacije agrikulturnog i ekonomskog života; demografije ("mladi bježe u neke druge, ma-

nje lijepe zemlje”, “naša su sela prazna”), konkurentnosti (“ljudi iz Podravke su tu s nama (...) a u njima i imamo sigurnog kupca”) i poticanja (samo)zapošljavanja u poljoprivredi (“uzgajaju ih naše vrijedne ruke uz pomoć iz Podravke”, “Možda nam treba neki superheroj *da nam pokaže kako ponovno biti sretan* (...) Tko su tvoji superheroji? (...) Oni čija djela ne možeš vidjeti na televiziji, ali možeš na svome stolu”), što pokazuje, paralelnim pomakom u fazu (3) da društveni poredak dijelom treba društveni problem; intervenciju velikih poduzeća kao podršku domaćim proizvođačima, ali pomnija pragmatička i morfosintaktička će analiza pokazati da ga istodobno i ne treba. Naime, raznim se vizualnim i tekstnim strategijama (kao što je montažom postignuto analogijsko prelijevanje vizuala starije osobe u mlađu, koju prati rečenica “tamo gdje su stali naši djedovi, počinjemo mi”) promiče tradicionalizacija ne samo organske proizvodnje, nego u tom simboličkom kontinuitetu i obitelji (“Teško ćeš uspjeti sam, u dvoje je lakše”, gdje se metaforički preslikava slika mladog para na partnerstvo u nastanku između Podravke i proizvođača, muškarca kojem se obraća), s nacionalističkim aspektima koji se postižu npr. upotrebom polisemne strukture ‘zemlja’, gdje ostajanje na zemlji je toliko ostajanje na tlu, obradivoj površini, koliko i ostajanje u ‘nacionalnom, domovinskom’). Faza (4) trebala bi, nakon ukazivanja na identificirane probleme, doprinijeti njihovu rješavanju (i to konkretnim preporukama i smjernicama).

3.3. Osnove sociokognitivnoga pristupa

Sociokognitivni pristup van Dijka promatra jezičnu upotrebu u triangularnome odnosu s društvom i umom. Sociokognitivni je pristup zainteresiran za načine na koji se u jeziku i jezikom proizvodi znanje o društvenim odnosima i strukturama, kako se grana u diskursu, kako je organizirano i kako se njime upravlja, kako se uobličuje u pojedinim modalitetima te, naposljetku, kako se raspoređuju nove i stare obavijesti u tekstu (van Dijk, 2014). O znanju je moguće govoriti u odrednicama kognitivnih struktura koje se oblikuju u jezičnim i drugim simboličkim praksama pojedinaca i kolektiva u interakciji s društvenom stvarnošću.

Društvene situacije i društveni odnosi tek postaju smislenima kada ih netko „čita“, interpretira ili tumači, kao što i diskursi postaju razumljivi tek strukturirani u mrežu mentalnih modela, stavova i ideologija (van Dijk, 2016: 64). To je razlog zašto se sociokognitivni pristup ne zadovoljava zadržavanjem na društvenom karakteru jezične upotrebe pridajući jednaku važnost načinu na koji govornici *misle* o tome što čine jezikom i načinu na koji sebi objašnjavaju različite fenomene

o kojima komuniciraju. Triangularna izgradnja analize (diskurs – um – društvo) pokazala se plodonosnom, primjerice, u analizi diskriminatornoga i rasističkog diskursa gdje se razmatranjem diskursa mogu razotkriti gramatička, leksička, pragmatička, retorička, metaforička obilježja rasističkih tekstova i mehanizama njihove proizvodnje; razmatranjem kognitivnih procesa uočiti i raščlaniti stereotipi, predrasude i ideologije te razmatranjem društvenih odnosa prokazati kako se grade hegemonija i institucionalizirano nasilje prema pojedinim grupama (van Dijk, 2016: 64).

Van Dijk (2016: 66) razlikuje mentalne modele i sociokulturnu kogniciju kao objasnidbene kategorije. Mentalni su modeli subjektivne i individualne reprezentacije autobiografskih iskustava pohranjene u epizodnome pamćenju. Komponente su tih iskustava hijerarhijski organizirane u prostorno i vremenski uređene scenarije, u kojima se oblikuju akteri s određenim ulogama i funkcijama ili činovi pripisani tim akterima te pridruženi ciljevi, što se zrcali i u ustrojstvu rečenice (subjekt – predikat – priložne oznake). Mentalni modeli pripadaju mikrostrukturnoj razini sociokognitivnoga pristupa. Izgradnja se mentalnih modela bazira na uopćenoj sociokulturnoj kogniciji (makrostrukturama) koja nastaje akumulacijom svih spoznaja i uvida koje je neka epistemička zajednica razmjenom stekla. Dok sociokulturna znanja dijeli većina članova neke epistemičke zajednice, postoje i uvjerenja ograničena na pojedine grupe. Grupno specifična je uvjerenja moguće podijeliti na stavove, npr. prema radu nakon 65. godine ili šestosatnom radnom danu, i ideologije poput, ostajući u kontekstu ekonomije, kapitalizma, socijalizma ili komunizma (van Dijk, 2016: 67).

Dvije su vrste mentalnih modela u diskursnome procesiranju:

- (1) situacijski ili semantički model, kojim se nekoj situaciji pridaje određeno značenje (npr. izbori);
- (2) kontekstni ili pragmatički model, koji određuje prikladnost nekog diskursa određenom tipu interakcije odnosno pravila neke vrste komunikacije.

Za primjer moguće je uzeti analizu plakata *Recimo NE rodnoj ideologiji građanske inicijative (GI) Istina o Istanbulskoj iz 2018.*, koja je pokušala spriječiti ratifikaciju Konvencije Vijeća Europe o sprječavanju i borbi protiv nasilja nad ženama i nasilja u obitelji.

Na svijetlonarančastom plakatu ilustracija je djeteta s rodnim markerima pruga-

ste suknje, rukom na boku i duge vezane kose s narančastim obručem kojima se isertava prototipni prikaz djevojčice. Druga ruka priniesena je bradi da bi se naznačila zamišljenost, a u tekstnom oblaku nalaze se riječi: „Jesam li muško ili žensko? U školi su mi rekli da trebam odlučiti...“ Upotreba stilskih sredstava karakterističnih za slikovnice, stripove ili udžbenike nižih razreda osnovne škole vizualno evocira edukativnu funkciju takvih materijala naznačujući da se radi o pitanjima koja će se djeci nametnuti odgojno-obrazovnim sadržajima, što je i izraženo sintagmom „u školi (su mi rekli)“. Prodorom u (vizualnu i tekstnu) strukturu plakata definiraju se sastavnice *semantičkog modela*, pa je moguće tako zamijetiti da se poruka gradi na dva plana; u prezentu i budućnosti, vremenu ilustracije i vremenu pozadine, gdje ilustracija izriče budućnost, ono što GI poručuje da će se dogoditi ratifikacijom Konvencije, dok pozadina pak označava aktualnu stvarnost skorašnjeg referenduma. Svijetlonarančasta boja pozadine služi kao vremeplov (analogijom se vežući uz narančasti obruč i narančastu majicu djeteta). Uz podatke o vremenu, koji proizlaze iz semantičke obrade diskursa, razabiru se i ostali podaci iz kojih će crpiti oblik i *pragmatični ili kontekstni model*. On je uvjetovan činjenicom da se radi o plakatu (i *billboardu*) koji podliježe nekim administrativnim i kreatorским pravilima (gdje može biti i gdje bi trebao biti istaknut, kako ga strukturirati), no i diskursima uvedenim u sliku (obrazovanja, stripa).

U društvenome kutu van Dijkova trokuta rasvjetljavaju se zloupotrebe moći i nasilje u hegemonijskim strukturama, ali i strategije otpora usmjerene prema njihovoj dekonstrukciji i transformaciji. Održavanje i perpetuiranje društvene dominacije i neravnopravne distribucije, kako simboličkih tako i materijalnih, resursa omogućeno je ideologijama koje se u diskursima grade, između ostaloga, kategorijama i strategijama (ostvarenim sredstvima koje je moguće modificirati ovisno o vrsti teksta, diskursa, žanra) (van Dijk, 2016):

- a) polarizacije, razgraničenja pozitivno određene od negativno određene grupe;
- b) upotrebe zamjenica, koje mogu imati uključujuću i isključujuću ulogu (*oni nasuprot mi*);
- c) identifikacije, u kojoj se društveni akteri poistovjećuju s članstvom u nekoj epistemičkoj grupi;
- d) pozitivnog samoopisivanja i negativnog opisivanja drugih, gdje se jednoj grupi (obično čije članstvo akter stječe) ili fenomenima asociiranim uz tu grupu pridaju pozitivne karakteristike, a drugoj grupi ili ima-

ginariju koji se uz nju veže suprotne, negativne karakteristike (npr. naša *civilizacija* – njihova *divljina*);

e) aktivnosti, kojima se grupe konceptualiziraju prema očekivanjima što rade ili što bi trebale raditi (npr. antimigrantska retorika o tome što *naša država treba učiniti* da bi se zaštitila od *njih*);

f) norma i vrijednosti, koje izriču idealizirane načine života i težnje kojima grupa stremi (npr. sloboda);

g) interesa, koji izranjaju u borbama i preotimanjima za moć.

U primjeru plakata, mentalni model „rodne ideologije“ (upotrebljavane u značenju „iskrivljene svijesti“) sa značenjskim komponentama „nestabilnosti“ („Jesam li...?“), „rodne binarnosti“ („muško *ili* žensko“), „nametljivosti“ („U školi su mi rekli da trebam...“) i „samovoljnosti“ („odlučiti“), pripadao bi (u van Dijkovom značenju „konvencionaliziranih praksi koje reguliraju *stavove*“) *ideologiji cishnormativnosti* (koja pretpostavlja postojanje binarnih iskustava roda s inherentno sadržanim, već unaprijed upisanim značenjima i odnosima). Unutar nje se grade solidarnosti i rascjepi (“Recite NE rodnoj ideologiji!“ u 2. l. mn.; “U školi su mi rekli...” u 3. l. mn.) kao i aktivnosti, norme i vrijednosti (izjašnjavanje protiv Konvencije na referendumu).

Zaključak

Znanost i kritika držane su dugo na distanci otvorenim diskusijama o tome što bi kritika trebala značiti i kako ne zagubiti objektivnost i pouzdanost istraživanja. Kritička analiza diskursa podsjeća na to da je ta distanca nerijetko proizlazila iz nejasnoće i nelagode s onim što bi te kategorije trebale sadržavati. U objektivnosti i pouzdanosti zapletena je predodžba o tome da znanost ne bi trebala biti implicirana u društvene procese njihovim vrednovanjem, sa sviješću o tome da ne bi trebala biti opterećena ili usmjerena tim procesima. Kritička analiza diskursa nastaje s pitanjem kako društveno odgovorno istraživati i informirati društvene procese, sa zadržavanjem nepristranosti i posvećenosti strogosti pristupa. Objektivnost i pouzdanost proizlaze iz pomno promišljene i razrađene metodologije, gdje se svaki potez može retrogradno pratiti i objasniti. Diskursno-povijesni, dijalektičko-relacijski i sociokognitivni pristup, ovdje prikazani kao ustaljeni obrasci analize teksta, bave se zato ponajprije metodom. U svim se trima pristupima inzistira na

tome da cijela disciplina (ili već studiji) kritičkog razmatranja diskursa uključuje čitav set vještina koje analitičar stječe radeći na raznovrsnim korpusima tekstova te sposobnost povezivanja uvida lingvističke / semiotičke analize sa spoznajama iz društveno-humanističkih znanosti i spoznajama o tome kako (institucionalizirano) nasilje funkcionira na različitim razinama i uobličuje iskustva življene svakodnevnice, posebno one ranjivih i povijesno marginaliziranih grupa. Kritička analiza diskursa napominje da znanost ne može postojati u vakuumu (jer se ni istraživanja u njemu ne provode) i ohrabruje analitičare da razmišljaju o tome koje su posljedice znanstvenoga rada i kako može doprinijeti tome da se gradi etičnije društvo s najmanjom mogućom koncentracijom nasilja. Istovremeno, s inzistiranjem na posloženosti i transparentnosti metodologije, kritička analiza diskursa ne okameňuje je ni u jednom svom obliku. Elastičnost je njezina druga osobina koja joj kameleonski omogućava prilagođavanje zahtjevima bilo kojeg teksta ili diskursa. Jezik nikada ne izlazi iz upotrebe i transformira se na različite načine kako bi akomodirao promjenjivost potreba svojih govornika, što znači da izranjaju neprestano novi tekstovi, a s njima i novi diskursi, ili se pak mijenjaju elementi i aspekti postojećih, pa se promjenjivim predmetima istraživanja podešavaju i kategorije i alati koji bi ih trebali zahvatiti. Te interakcije između društvene korisnosti i znanstvene rigoroznosti te određenosti metodološke strukture i njezine elastičnosti čine kritičku analizu diskursa iznimno izazovnim, kreativnim i uzbudljivim područjem koje se ne prestaje razvijati od početka 1990-tih do danas.

LITERATURA

- BARKER, Chris i GALASINSKI, Dariusz, 2001., *Critical Studies and Discourse Analysis: a Dialogue on Language and Identity*, London, SAGE Publications
- ANTAKI, Charles, BILLING, Michael, EDWARDS, Derek i POTTER, Jonathan, 2003., „Discourse analysis means doing analysis: A critique of six analytic shortcomings“, *Discourse analysis online*, 1(1).
- BURMAN, Erica, 2003., „Discourse analysis means analysing discourse: Some comments on Antaki, Billig, Edwards and Potter ‘Discourse analysis means doing analysis: A critique of six analytic shortcomings’“, *Discourse analysis online*, 1(2).
- CRESWELL, John W. i CRESWELL, J. David, 2018., *Research design: Qualitative, qu-*

- antitative and mixed methods approaches*, Thousand Oaks (CA) i London, Sage.
- FAIRCLOUGH, Norman, 1985., „Critical and Descriptive Goals in Critical Discourse Analysis“, u *Journal of Pragmatics*, br. 9(6), str. 739-763.
- FAIRCLOUGH, Norman, 1989., *Language and Power*, London, Longman
- FAIRCLOUGH, Norman, 1992., *Discourse and Social Change*, Cambridge, Polity Press
- FAIRCLOUGH, Norman, 1995., *Critical Discourse Analysis: A Critical Study of Language*, London, Longman
- FAIRCLOUGH, Norman, 2001., „The Dialectics of Discourse“, u *Textus* br. 14(2), str. 231-242.
- FAIRCLOUGH, Norman, 2003., *Analysing Discourse: Textual Analysis for Social Research*, London, Routledge
- FAIRCLOUGH, Norman, 2016., „Dialectical-relational approach“ u Wodak, Ruth i Meyer, Michael, *Methods of Critical Discourse Studies*, London, SAGE Publications, str. 63-94.
- FLORES Farfán, HOLZSCHEITER, José Antonio i HOLZSCHEITER, Anna, 2011., „The Power of Discourse and the Discourse of Power“, u Wodak, Ruth, Johnstone, Barbara i Kerswill, Paul E. (ur.) *The SAGE Handbook of Sociolinguistics*, SAGE Publications
- FLOWERDEW, John i RICHARDSON, John E., 2017., *The Routledge Handbook of Critical Discourse Studies*, London i New York, Routledge
- FOWLER, Robert i KRESS, Gunther, 1979., „Critical Linguistics“, u Fowler, Robert, Hodge, Bob, Kress, Gunther i Trew, Tony, *Language and Control*. London, Routledge
- FOUCAULT, Michel, 1972., *The Archaeology of Knowledge*, London, Tavistock
- HALLIDAY, Michael, 2005., „Language Structure and Language Function“ u Webster, Jonathan (ur.), *On Grammar (Collected Works of M.A.K. Halliday)*, London i New York, Continuum
- HELD, David, 1980., *Introduction to Critical Theory: Horkheimer to Habermas*, Berkley i Los Angeles, University of California Press
- Johnstone, Barbara, 2008., *Discourse Analysis*, Malden (MA), Blackwell.
- KRESS, Gunther i HODGE, Bob, 1979., *Language as Ideology*, London, Routledge.
- Mills, Sara, 2004., *Discourse*, London, Routledge.
- REISIGL, Martin i WODAK, Ruth, 2001., *Discourse and Discrimination: Rhetorics of Racism and Antisemitism*, London, Routledge
- REISIGL, Martin i WODAK, Ruth, 2016., „The Discourse-Historical Approach

- (DHA)“ u WODAK, Ruth i MEYER, Michael (ur.), *Methods of Critical Discourse Studies*, London, SAGE Publications
- VAN DIJK, Teun (ur.), 1997., *Discourse Studies: A Multidisciplinary Introduction*, London, SAGE Publications
- VAN DIJK, Teun, 2001., „Multidisciplinary CDA: A Plea for Diversity“, u WODAK, Ruth i MEYER, Michael (ur.), *Methods of Critical Discourse Analysis*, SAGE Publications
- VAN DIJK, Teun, 2014., *Discourse and Knowledge: A Sociocognitive Approach*, Cambridge University Press
- VAN DIJK, Teun, 2016., „Critical Discourse Studies: A Sociocognitive Approach“, u WODAK, Ruth i MEYER, Michael (ur.), *Methods of Critical Discourse Studies*, London, SAGE Publications
- VAN LEEUWEN, Theo, 2008., *Discourse and Practice: New Tools for Critical Discourse Analysis*, Oxford University Press
- VAN LEEUWEN, Theo, 2016., „Discourse as the Recontextualization of Social Practice – A Guide“, u WODAK, Ruth i MEYER, Michael (ur.), *Methods of Critical Discourse Studies*, London, SAGE Publications
- WODAK, Ruth i MEYER, Michael, 2016., „Critical Discourse Studies: History, Agenda, Theory and Methodology“, u WODAK, Ruth i MEYER, Michael (ur.), *Methods of Critical Discourse Studies*, London, SAGE Publications
- WODAK, Ruth, 1989., *Language, Power and Ideology*, Studies in Political Discourse
- YOUNG, Lynne i HARRISON, Claire, 2004., *Systemic Functional Linguistics and Critical Discourse Analysis*, London i New York, Continuum

SAŽETAK

NAČELA I ALATI KRITIČKE ANALIZA DISKURSA

Kritička je analiza diskursa (KAD) plodonosno područje koje se u zadnja tri desetljeća razgranalo u niz pravaca i smjerova. KAD razotkriva kako se reproduciraju društvene i ekonomske nejednakosti, s težnjom da se na etičan način promatra diskurs kroz poziciju ranjivih i obespravljenih. U kombiniranju znanja o jeziku i znanja o društvu, interdisciplinarnosti i neprestanom preispitivanju vlastita odnosa prema fenomenima koje istražuje, KAD nudi mogućnost prilagodbe lingvističkih vještina za podršku rješavanju raznovrsnih društvenih problema i teškoća. Diskursno-povijesni, dijalektičko-relacijski i sociokognitivni pristup tri su dominantne struje misli unutar KAD-a koje će biti opisane u ovom poglavlju. Svi su navedeni pristupi otvoreni izmjenama i preoblikovanjima te prate promjene u objektima analize (žanrovima, diskursima i tekstovima), poboljšavajući alate i mehanizme za njihovo rastvaranje. Svaki od tih modela analize pomaže istraživačima da pristupe društvenim fenomenima iz nekoga drugog ugla i kreativno upotrijebe znanje o jeziku za prodiranje u obilježja društvenih struktura i procesa.

Ključne riječi: kritička analiza diskursa, semioza, ideologija

RÉSUMÉ:

PRINCIPES ET OUTILS DE L'ANALYSE CRITIQUE DU DISCOURS

L'analyse critique du discours (ACD) est un domaine riche qui a, ces trente dernières années, pris une série de directions différentes. L'ACD révèle de quelles manières les inégalités économiques et sociales se reproduisent, avec l'intention de considérer le discours de manière éthique et à travers le point de vue de ceux qui sont les plus vulnérables et aux marges de la société. Combinant des connaissances linguistiques et sociologiques, son caractère interdisciplinaire et sa remise en question perpétuelle quant à sa relation avec les phénomènes qu'elle étudie, l'ACD propose diverses possibilités de mise en pratique des compétences linguistiques afin d'aider à trouver des solutions au sein de vastes difficultés et problèmes sociétaux. Les approches historico-discursive, dialectique-relationnelle et sociocognitive sont trois mouvements dominants au sein de l'ACD que nous allons décrire dans cet acte. Toutes ces approches sont ouvertes au changement et suivent l'évolution des objets d'analyse (genres, discours et textes), améliorant ainsi les outils et les mécanismes pour leur décortication. Chacun de ces

modèles d'analyse aide les chercheurs à aborder les phénomènes sociaux sous un angle différent et à utiliser de manière créative les connaissances linguistiques afin de pénétrer au sein des caractéristiques de leurs structures et processus.

Mots-clés : analyse critique du discours, sémiologie, idéologie

Analiza diskursa prema modelu Bendel Larcher na primjeru novinskih članaka

Marija Perić, Sveučilište u Zadru

Diskurs se oblikuje kroz društvo i ne uključuje samo tekstove koje društvo proizvodi, već i samo društvo, tj. osobe koje sudjeluju u diskursu dok pišu i govore (usp. Bendel Larcher, 2015: 13).

Postoji mnogo načina oslovljavanja i obraćanja čitatelju, kao i indirektnog utjecanja na njegovo mišljenje korištenjem različitih jezičnih sredstava kojima se opisuju i prenose vijesti i događaji. Zbog toga je važno osvijestiti načine na koje se sve može manipulirati diskursom. Cilj ovog rada je stoga dati kratak pregled različitih definicija diskursa te iznijeti model analize diskursa autorice Sylvije Bendel Larcher kako ga je prikazala u knjizi *Linguistische Diskursanalyse* (2015). Kao ilustracija kategorija toga modela izabrano je nekoliko primjera iz online izdanja dnevnih novina *Jutarnji list*, *Večernji list* i *24 sata*. Bendel Larcher (2015) analizu diskursa dijeli na analizu teksta, analizu razgovora i analizu slike. Analiza razgovora, uz analizu onog izgovorenog, uzima u obzir i način na koji je nešto izgovoreno pa Bendel Larcher (2015: 105-122) analizira glas i tijelo, procesualnost i interaktivnost (na koji način protječe razgovor i kako se izmjenjuju uloge govornika i slušatelja), kontekst i odnos prema sudionicima (na koji se način govornici prilagođavaju situaciji) te pozicioniranje sebe i drugih (na koji način govornici predstavljaju sebe, a na koji način druge). Analiza slike slijedi tri glavna pitanja: Što se prikazuje? (sadržaj i isječak), Na koji se način prikazuje? (perspektiva, kompozicija i modalnost) te Koje funkcije ima slika? (odnos teksta i slike, usp. Bendel Larcher, 2015: 134). U ovome će radu naglasak biti stavljen samo na analizu teksta kroz šest razina kako ih navodi autorica: (1) perspektiva, (2) nominacija i predikacija, (3) analiza strukture tema, (4) modalnost, (5) evaluacija i (6) argumentacija. Analizom se određuje tko (perspektiva) govori s kime (nominacija i predikacija), o čemu (analiza strukture tema) te kako su stvari/objekti/osobe/radnje predstavljeni (modalnost), evaluirani (evaluacija) i argumentirani (argumentacija).

1. Teorijski pregled

1.1. *Diskurs i moć*

Diskurs je prvenstveno društvene prirode. Korištenje jezika i ostalih znakovnih simbola razlikuje nas od ostalih vrsta te nas ujedinjuje u društvo ili zajednicu. Blommaert (2005: 4) tvrdi kako ne postoji ‘ne-društveno’ korištenje diskursa, kao što ne postoji ni njegovo ‘ne-kulturološko’ ili ‘ne-povijesno’ korištenje. Jezik sam po sebi nije ‘moćan’, on tek postaje moćan kada se njime koriste moćne osobe (usp. Wodak, 1989: xv). Jednostavno rečeno, kako bismo proveli svoju volju, koristimo se jezikom kao instrumentom koji ima tri aspekta značenja: (i) jezik je višeznačan, nepotpun i emocionalan, (ii) jezik je nešto već formirano, slijedi određene uzorke i pravila, i (iii) jezik je samo-referencijalan, tj. možemo koristiti jezik kako bismo izrekli nešto o jeziku (usp. Nölke, 2010: 22f.).

S jedne je strane analiza diskursa kod mnogih autora (među ostalim Brown/Yule 1983, de Beaugrande/Dressler 1981) predstavljala samo analizu diskursa putem lingvističke terminologije, gdje je diskurs spoj lingvističkih oblika većih od rečenice (tekst) ili on predstavlja jezik u upotrebi, tj. lingvističke strukture koje koristi tzv. stvarni jezik (usp. Blommaert, 2005: 2). S druge je strane diskurs definiran kao općeniti oblik semioze, tj. on je jedan oblik znakovitog simboličkog ponašanja. Autori poput Hanksa (1996) promatraju diskurs kao jezik u djelovanju te prema tome samo istraživanje mora uzeti u obzir i jezik i njegovo djelovanje (usp. Blommaert, 2005: 2). Blommaert (2005: 3) definira diskurs kao sve oblike značajne semiotičke aktivnosti ljudi koji se mogu promatrati povezani s društvenim, kulturološkim i povijesnim uzorcima i razvijanjem njegova korištenja. Kao jedan od pravaca kojemu je u središtu jezik u djelovanju, tj. neki društveni problem, navodi se Krićka analiza diskursa (CDA). Njen je cilj pridonijeti jednakosti u društvu kroz analizu konkretnih tekstova, razgovora i slika. Time je moguće utvrditi društvene odnose i moć u društvu te utjecati na njih (usp. Bendel Larcher, 2015: 38-40, Locke, 2004: 1f.).

Kontekst je ključan i neizbježan faktor u analizi diskursa i fokus je mnogih istraživanja (Auer/Di Luzio, 1992, Duranti/Goodwin, 1992; Auer, 1995; Scollon 2001). On predstavlja način na koji se jezični oblik (tekst) uklapa i postaje dio većeg djelovanja u društvu (usp. Blommaert, 2005: 39). Samo razumijevanje diskursa, tj. njegova interpretacija, rezultat je procesa kontekstualizacije kojim se tekst (rečenice, pismene i usmene izjave) uklapa u određeni set konteksta sudionika

u interakciji. Mi razumijemo nešto jer ima smisla u određenom kontekstu (usp. Blommaert, 2005: 42f.).

Ovisno o situaciji u kojoj je izrečena izjava te ovisno o ulozi sudionika (također i o njihovoj društvenoj ulozi) govorni činovi mogu se smatrati nepristojnima ili pristojnima. U pragmalingvistici se pod pojmom pristojnosti nalaze izrazi pozitivno i negativno lice (usp. Chilton, 2004: 40). Fenomen pristojnosti prirodan je u svakodnevnim društvenim interakcijama te se zbog toga čini neprimjetnim u, na primjer, političkom diskursu. Međutim, u razumijevanju političkog govora važne su strategije ublažavanja, oblici izbjegavanja, oblici solidarnosti i isključivanja, kao i neki oblici uvjeravanja. Političar mora postići ravnotežu između strategija pozitivnog i strategija negativnog lica. Kod strategija pozitivnog lica političar može apelirati na patriotizam, bratstvo, civilne vrijednosti i slične koncepte koji sačinjavaju posebne karakteristike te grupe. S druge strane, kod strategija negativnog lica političar će pokušati umanjiti opasnosti slobodi i sigurnosti uz pomoć različitih vrsta verbalnog ponašanja kako kolektivno tako i svakom pojedincu, npr. jednostavno se neće referirati na prijeteće faktore ili će ih spomenuti kroz eufemizme (usp. Chilton, 2004: 41).

Moć je ključan element u raspravi o diskursu. Za Foucaulta je diskurs skup iskustava, tj. običaja koji sistematično oblikuju predmet o kojem govore pa stoga umjesto pretpostavke kako je moć posjedovanje, tj. vlasništvo (na način da netko uzima ili otima moć) ili kako su odnosi moći određeni gospodarskim odnosima, Foucault pokušava shvatiti kompleksnost raspona običaja koji se mogu sažeti u pojmu moć (usp. Mills, 1997: 19).

Kao osoba koja je prva naglasila kolika moć leži u jeziku i koliki potencijal ona ima u politici spominje se Orwell. Prema njemu se jezik može koristiti kako bi se manipuliralo mislima, pri čemu je važan cilj manipulacije. Političari žele manipulacijom sakriti ono negativno u određenim izrazima kako narod ne bi vidio istinu ili strahotu pred njima (usp. Wilson, 2003: 400). Orwell je vjerovao kako je misao ovisna o jeziku, te prema tome, ako despotska vlada ograniči raspon stvari koje se mogu jezično izraziti, ona ograničava i raspon stvari o kojima se može razmišljati (usp. Geis, 1987: 2). Kao jedan od najznačajnijih predstavnika Kritičke analize diskursa, Van Dijk (1989: 24f.) unutar svog sociokognitivnog pristupa definira ideologiju kao oblik društvene spoznaje koju dijele članovi neke grupe, klase ili druge društvene formacije. Ideologija je kompleksan kognitivni okvir koji kontrolira formiranje, transformaciju i primjenu druge društvene spoznaje, poput znanja, mišljenja i stavova kao i društvene reprezentacije i društvenih predrasuda.

U (trans)formaciji ideologije ključnu ulogu igraju diskurs i komunikacija.

Kako bi se vršila kontrola društva kroz diskurs, potrebna je kontrola diskursa i njegova stvaranja te se postavljaju ključna pitanja: Tko smije što reći ili napisati i komu u kojim situacijama? Tko ima pristup različitim oblicima ili žanrovima diskursa ili načinima njegove reprodukcije? Što ljudi posjeduju manju moć, to imaju ograničeniji pristup različitim oblicima teksta ili razgovara. Naposljetku, oni bez moći nemaju ništa za reći, nikoga s kime bi razgovarali i moraju šutjeti kada moćniji ljudi govore, kao npr. u slučaju djece, zatvorenika, okrivljenika, a u nekim društvima i žena (usp. van Dijk, 1989: 21). Takvu raspodjelu moći analizira Van Dijk (1989: 31-49) kroz razgovore između roditelja i djece, muškaraca i žena, kroz rasistički govor, institucijski dijalog, razgovore za posao, diskurs liječnika i pacijenta, diskurs na sudu, organizacijski, politički i medijski diskurs kao i kroz udžbenike.

Riječi imaju moć, što znači da se riječi mogu koristiti kao sredstvo moći i obmane, no one se same po sebi ne mogu smatrati zlima ili otrovnima, već se sva odgovornost za štetu nastalu riječima pripisuje korisnicima, tj. govornicima (usp. Sornig, 1989: 96). Van Dijk (1989: 19ff.), analizira moć i njene karakteristike te navodi sljedeće tvrdnje: (i) društvena moć je karakteristika odnosa među grupama, klasama ili drugim društvenim oblicima ili između osoba kao članova društva; (ii) veze društvene moći se karakteristično manifestiraju u interakciji (grupa A ima moć nad grupom B); (iii) moć grupe A nad stvarnim ili mogućim radnjama grupe B pretpostavlja da grupa A mora imati kontrolu nad kognitivnim uvjetima radnje grupe B (želje, planovi i vjerovanja) te se time implicira neka vrsta mentalne kontrole koja se tipično provodi kroz uvjeravanje ili druge oblike diskurzivne komunikacije; (iv) moć grupe A treba podlogu, tj. resurse koji omogućuju vršenje moći ili primjenu sankcija u slučaju nepridržavanja. Takvi resursi su društveno cijenjeni, no nejednako raspoređeni, npr. bogatstvo, položaj, status, autoritet, znanje itd. Moć je oblik društvene kontrole ako se njen temelj sastoji od društveno relevantnih resursa te je vršenje moći grupe A najčešće u interesu grupe A; (v) kako bi grupa A vršila mentalnu kontrolu nad grupom B, grupa B mora biti upoznata sa željama, potrebama, sklonostima ili namjerama grupe A, a to se znanje osim direktnom komunikacijom prenosi i kroz kulturalna vjerovanja, norme i vrijednosti; (vi) potpuna društvena kontrola ograničena je poljem i spektrom moći kojima raspolazu agenti moći; oni su moćni u samo jednoj društvenoj domeni (politika, ekonomija i sl.); (vii) vršenje i zadržavanje društvene moći pretpostavlja ideološki okvir; te (viii) se moć mora analizirati u vezi s različitim oblicima protu-moći ili

otpora grupa kojima se dominira.

Diskurs kao oblik društvene interakcije određuje moć na različite načine. Van Dijk (1989: 27f.) navodi načine kroz koje je moć određena diskursom: (i) izravna kontrola djelovanja postiže se kroz diskurse koji imaju direktivnu pragmatičku funkciju, poput zapovijedi, prijetnji, zakona kao i kroz indirektno preporuke i savjete. Govornici imaju često institucijsku ulogu i njihovi su diskursi najčešće poduprti institucijskom moći. Poslušnost je u ovome slučaju dobivena kroz legalne ili druge institucionalne sankcije; (ii) uvjeravajući diskursni tipovi, poput reklama i propagande, ciljaju na utjecanje budućeg djelovanja primatelja. Njihova moć temelji se na ekonomskim, finansijskim, korporativnim ili institucijskim resursima i vrši se kroz pristup masovnim medijima i široku pozornost javnosti; (iii) na buduće radnje također mogu utjecati i opisi budućih ili mogućih događaja, radnji ili situacija, primjerice kod predviđanja, planova, scenarija, programa i upozorenja. Retorička sredstva najčešće se sastoje od argumentacije i opisa neželjenih alternativnih mogućih djelovanja; (iv) različite vrste, ponekad i široko rasprostranjenih i prema tome utjecajnih, narativa, poput romana i filmova, mogu opisati (ne)poželjnost budućih radnji te mogu imati i resurse za retoričke dramatične ili emocionalne apele. Moćne grupe se u ovom slučaju nazivaju simbolička elita.

Nadalje, Van Dijk (1989: 28) razlikuje različite razine diskursa i moći. Moć se ponajprije vrši na pragmatičkoj razini kroz ograničen pristup ili kroz kontrolu govornih činova, poput zapovijedi, formalnih optužaba, optužnica i drugih institucionalnih govornih činova. U razgovornoj interakciji jedan partner može kontrolirati ili dominirati tako da određuje tko govori, utječe na prikazivanje sebe i drugih i kontrolira sve druge razine spontanog govora ili službenog dijaloga. Na trećoj razini moćniji govornici kontroliraju odabir tipa diskursa, npr. u učionici, sudnici ili unutar neke korporacije. Stoga se teme kontroliraju pravilima komunikacijske situacije, a moćniji govornici kontroliraju stvaranje tih pravila, njihove promjene ili varijacije.

Kada govorimo o strateškom korištenju jezika, misli se na situaciju kada interesi iskrivljuju komunikaciju. Chilton (2004: 46) navodi strateške funkcije jezika prema Chiltonu i Schäffner (1997: 211-15): prisila, legitimacija i de-legitimacija te reprezentacija i kriva reprezentacija. Prisila kao strateška funkcija jezika nije potpuno lingvistička jer ovisi o govornikovo moći i resursima, npr. govorni činovi potkrepljeni sankcijama (zapovijedi, zakoni itd.). Osim tih očitih oblika prisile, ta strateška funkcija očituje se i u prisilnom ponašanju u društvenim ulogama koje je teško izbjeći ili su čak i neprimjetne, primjerice spontano

odgovaranje na pitanja, odgovaranje na zahtjeve, posebice ako je osoba koja izriče pitanja ili zahtjeve višeg statusa i moći. Strateška funkcija legitimacije je usko vezana uz prisilu jer utvrđuje pravo da se nečim vlada, tj. 'legitimaciju'. Razlozi za poslušnost moraju se komunicirati lingvistički, bilo direktnom izjavom ili implikacijom, npr. argumentirajući želje birača, općenitim ideološkim principima itd. De-legitimacija je suprotna funkcija koja negativno predstavlja 'druge' (strance, neprijatelje, opoziciju) kroz ideje razlika i granica te govorne činove okrivljavanja, optuživanja, vrijeđanja itd. Treća strateška funkcija temelji se na kontroli diskursa, tj. politička kontrola uključuje kontrolu informacija, a kao strategija sprečavanja dobivanja informacija koristi se tajnovitost. Reprerentacija i kriva reprerentacija odnose se prema tome na davanje, tj. prikriivanje informacije. Najčešće strategije krive reprerentacije su laganje kao najekstremnija pojava, potom izostavljanje dijela informacije, izbjegavanje davanja informacije i odbijanje.

U političkom se diskursu strateško korištenje jezika temelji na osnovnoj opoziciji, tj. razlici između govornika koji govori o sebi (i svojoj političkoj stranici) u prvom licu jednine ili množine i svih ostalih. Ta opozicija temelji se na pozitivnom prikazu sebe i negativnom prikazu drugih (usp. Van Dijk, 2005: 76-80). Ona se primjenjuje kroz strukture mnogih razina diskursa (usp. Van Dijk, 2006: 372f.): (i) općenite interakcijske strategije (pozitivan prikaz sebe i negativan prikaz drugih), (ii) makro govorne činove koji impliciraju Naše 'dobre' radnje i Njihove 'loše' radnje, npr. optužba, obrana, (iii) semantičke makro-strukture: odabir teme (naglašavanje/ublažavanje negativnih/pozitivnih tema o Nama/Njima), (iv) lokalne govorne činove koji provode i održavaju globalne, npr. izjave koje dokazuju optužbe, (v) lokalna značenja Naših/Njihovih pozitivnih/negativnih radnji (dati mnogo/malo detalja, biti općenit/specifičan, biti neodređen/precizan, biti direktan/indirektan i dr.), (vi) leksikon: korištenje pozitivnih riječi za Nas, negativnih za Njih, (vii) lokalnu sintaksu (aktivne vs. pasivne rečenice, nominalizacije: naglašavanje/ublažavanje Naših/Njihovih pozitivnih/negativnih radnji, odgovornosti), (viii) retoričke figure (hiperbole vs. eufemizmi za pozitivna/negativna značenja, metonimije i metafore koje naglašavaju Naše/Njihove pozitivne/negativne karakteristike); (ix) izraze: zvukovi i slike (naglašavanje i poredak pozitivnih/negativnih mišljenja (bojom i jačinom glasa ili podebljanim fontom kao i mjesto na kojem se evaluacija nalazi, npr. na početku ili na kraju).

Strateško korištenje jezika nadalje obuhvaća opoziciju između mira i sigurnosti, i terorizma. Građane se manipulira da vjeruju kako je društvo sve nesigurnije

te ih se potiče da podrže ponekad strogo ograničavanje njihovih civilnih prava. Spominjanje i naglasak na terorističkim napadima koristi se kako bi se u društvu održavao strah. Na taj se način u takvim ideologijama i politikama umanjuje važnost činjenice kako mnogi građani umiru od drugih uzroka koji se mogu izbjeći i protiv kojih se može boriti s mnogo manje novca i manje ograničavanja slobode (usp. Van Dijk, 2005: 82f.). Van Dijk (2005: 66f.) kao druge strategije navodi internacionalizam, igru brojevima i konsenzus. Internacionalizam se odnosi na referiranje govornika na internacionalnu zajednicu kao način opravdavanja nečega, primjerice rata. Igra brojevima pridonosi objektivnosti i preciznosti političkog govora te prema tome i vjerodostojnosti. Konzensus je strategija u kojoj govornik traži ili potvrđuje neku vrstu politike kao državni interes koji bi trebala podupirati i opozicija.

1.2. Model analize diskursa

Bendel Larcher razrađuje model analize diskursa kao teksta oslanjajući se na Kritičku analizu diskursa. Taj se model razlikuje od ostalih pristupa analizi diskursa koji svaki tekst analiziraju od manjeg prema većem (počevši s leksikom, frazemima pa potom sintaksom i analizom teksta kao jedne cjeline) ili obrnuto. S tvrdnjom kako analiza diskursa nije samo analiza gramatičkih struktura Bendel Larcher (2015: 59) ističe kako je cilj pojasniti kakvu sliku stvarnosti prenosi tekst, u što želi uvjeriti čitatelje i na što ih potaknuti. Taj cilj postiže se identifikacijom šest faktora: perspektiva, nominacija i predikacija, analiza strukture tema, modalnost, evaluacija i argumentacija koji će se u ovome radu detaljnije objasniti i potkrijepiti primjerima.

1.2.1. Perspektiva

Prvi faktor, perspektiva, odgovara na pitanje, tko u tekstu govori, te Bendel Larcher (2015: 59-62) razlikuje između prvog lica jednine (ja-oblik), prvog lica množine (mi-oblik), uklanjanje autora, više glasova, te obraćanje čitatelju.

U diskursu pisanom u prvom licu jednine često se identificira samog autora s glasom u tekstu, dok se u prvom licu množine govornik može koristiti zamjenicom 'mi' ekskluzivno i inkluzivno, tj. govoreći o sebi i još nekome, a isključujući nekoga drugoga, ili govoreći općenito o svima (npr. mi ljudi, mi Hrvati itd.) (usp. Bendel Larcher, 2015: 59-62). Nölke (2010: 114) također razlikuje dvije vrste ko-

rištenja zamjenice mi: ono koje jača zajedništvo i povjerenje, a može narasti i do jačanja snage, kao i ono koje odvaja govornika i njegovog partnera od ostatka, te se stvara dojam da se oni sami bore protiv ostatka svijeta.

„**Ne vidim** da bi itko razuman mogao biti protiv toga da i **mi pomognemo** određenom broju djece koja žive u bitno drukčijim uvjetima nego što žive naša djeca’, **rekao je Plenković** novinarima u Sinju.“ (<https://www.vecernji.hr/vijesti/plenkovic-o-prihvatanju-djece-ne-vidim-da-bi-itko-razuman-mogao-biti-protiv-toga-1384340>) (datum pristupa: 9.3.20.)

„Ministarstvo rada priprema novu mjeru - poticajnu mjeru za povratak naših ljudi koji su privremeno otišli u inozemstvo. **Mi** ćemo ih financijski poduprijeti da se vrate’, **rekao je Plenković** na predstavljanju svojeg tima ‘Odvažno za Hrvatsku’ na unutarstranačke HDZ-ove izbore u prepunoj dvorani splitskog hotela Radisson blu, što su nazočni pozdravili burnim pljeskom.“ (<https://www.jutarnji.hr/vijesti/hrvatska/plenkovic-tvrdi-da-vlada-priprema-mjeru-kojom-bi-se-potaknuo-povratak-iseljenih-hrvata-financijski-cemo-ih-poduprijeti-da-se-vrate-u-domovinu/10068061/>) (datum pristupa: 9.3.20.)

U primjerima (1) i (2) se tako nalaze direktni citati premijera Plenkovića. U primjeru (1) političar ponajprije u prvom licu izražava svoje mišljenje te potom kroz zamjenicu „mi“ inkluzivno govori o cijeloj Hrvatskoj, dok se zamjenica „mi“ u primjeru (2) koristi ekskluzivno, tj. premijer Plenković u zamjenicu „mi“ uključuje svoju Vladu, no ne i građane kojima se obraća.

„**Cijene nafte** na svjetskim tržištima **potonule su** u ponedjeljak više od 30 posto, najviše od 1991. godine, jer je Saudijska Arabija započela cjenovni rat s Rusijom smanjivši drastično svoje prodajne cijene i poručivši da će povećati proizvodnju.“ (<https://novac.jutarnji.hr/aktualno/cijene-nafte-na-svjetskim-trzistima-potonule-vise-od-30-posto-najvise-od-1991/10068805/>) (datum pristupa: 9.3.20.)

„**Država mami** iseljenike sa 100.000 kuna poticaja za samozapošljavanje. Država uvodi mjere za povratak iseljenih, slične onima za samozapošljavanje u RH“ (<https://www.vecernji.hr/vijesti/onima-koji-se-vrate-i-pokrenu-biznis-potpore-bi-mogle-iznositi-od-75-000-do-100-000-kuna-1384645>) (datum pristupa: 10.3.20.)

Za razliku od prva dva primjera, u primjerima (3) i (4) se u članku izbacuje autor te se naglasak stavlja na samu radnju, a vršitelja radnje se smatra nevažnim. U primjeru (3) se nominalizira proces padanja cijena nafte, dok je u primjeru (4) vršitelj radnje država, tj. stilskom figurom metonimijom zamjenjuje se vršitelj radnje.

Kod uklanjanja autora u diskursu najčešće se koristi pasiv ili bezlične rečenice sa zamjenicom „se“ u hrvatskom, tj. „man“ u njemačkom jeziku, kao u primjeru

(5) (usp. Bendel Larcher, 2015: 59-62).

„Ministar Vili Beroš **izvijestio je** da su, prema podacima Europskog centra za prevenciju i kontrolu bolesti (ECDC), do jučer u svijetu zabilježena 105.804 slučaja Covida-19, od čega **se** 58.568 pacijenata **oporavilo**.“ (<https://www.jutarnji.hr/vijesti/hrvatska/pripremljene-drasticne-mjere-za-suzbijanje-epidemije-vec-od-danas-bi-na-snagu-mogla-stupiti-odluka-o-zabrani-velikih-okupljanja-u-zatvorenom/10067353/>) (datum pristupa: 9.3.20.)

Osim direktnim citatima, riječi se mogu prenijeti i indirektno, kao u primjeru (5). Pritom su riječi političara navedene bez navodnih znakova i uz glagol „izvijestiti“. Na taj se način autor teksta može distancirati od riječi koje prenosi.

„**Razmišljate li** možda o promjeni karijere? Oduvijek **vas je privlačilo** osmišljavanje kreativnih ideja o uređenju interijera? Zašto **ne biste** svoj omiljeni hobi **pretvorili** u unosan posao i pritom svakog dana **uživali** u onome što radite? Ako **vam** ovo zvuči zanimljivo, onda **ste** na pravom mjestu.“ (<https://www.jutarnji.hr/domidizajn/inspiracije/trazite-posao-koji-ce-vam-bitizabavan-i-odlicno-placen-upisite-program-dizajna-interijera-i-ostvarite-svoje-zelje/10048846/>) (datum pristupa: 9.3.20.)

Još jedan od oblika perspektive je i obraćanje čitatelju, što se često nalazi u reklamama i uputama za korištenje. Tako se u primjeru (6) autor obraća čitatelju i kroz niz pitanja reklamira jednogodišnji program osposobljavanja za dizajna interijera. Takav način pisanja čitatelju je zanimljiv te se time povećava razumljivost teksta i naglašava osobna povezanost autora i čitatelja, a može se smatrati i manipulacijom čitatelja kako bi kupili određen proizvod ili, u ovom slučaju, upisali program osposobljavanja.

1.2.2. Nominacija i predikacija

Drugi faktor, nominacija i predikacija, odgovara na pitanje na koji su način predstavljeni sudionici u tekstu, a postiže se kroz korištenje vlastitih imena, generičkih oznaka, društvenih kategorija, zamjenica, metafora, atributa i sl. (usp. Bendel Larcher, 2015: 63-71).

„**Premijer Andrej Plenković**, a nakon njega i **ministar rada Josip Aladrović** otkrili su da će financijski poduprijeti povratak iseljenih građana tako što će postojeće državne mjere zapošljavanja proširiti i na tu skupinu građana.“ (<https://www.vecernji.hr/vijesti/onima-koji-se-vrate-i-pokrenu-biznis-potpore-bi-mogle-iznositi-od-75-000-do-100-000-kuna-1384645>) (datum pristupa: 10.3.20.)

„**Ministar Aladrović** najavljuje da će se nove mjere širiti u dva smjera te će poticati migracije unutar domaćeg tržišta rada, ali i povratak onih koji su napustili Hrvatsku.“ (<https://www.vecernji.hr/vijesti/onima-koji-se-vrate-i-pokrenu-biznis-potpore-bi-mogle-iznositi-od-75-000-do-100-000-kuna-1384645>) (datum pristupa: 10.3.20.)

Sudionici u tekstu mogu biti predstavljeni korištenjem imena, prezimena, imena i prezimena, kao i nadimaka, koji se mogu i nadopuniti generičkim oznakama i društvenim kategorijama. U primjeru (7) su tako političari Andrej Plenković i Josip Aladrović navedeni imenom i prezimenom te su im dodane i generička kategorije „premijer“ i „ministar rada“ kako bi se navelo njihovo zanimanje. Upotrebom imena i prezimena naglašava se kako je sudionik u tekstu odrasla odgovorna osoba. Prvim spominjanjem koriste se cijelo ime i prezime, dok se kasnije u tekstu koristi samo prezime (u primjeru 8).

„**Poznati kirurg** sa zagrebačke Klinike za tumore, **dr. Hrvoje Tomasović**, koji je u zadnji trenutak predao potpise Središnjem izbornom povjerenstvu stranke, donijevši 10 tisuća potpisa za kandidaturu na mjesto potpredsjednika HDZ-a.“ (<https://www.vecernji.hr/vijesti/nisam-usao-u-hdz-da-bi-izasio-mene-uglavnom-izbacuju-iz-stranke-1384690>) (datum pristupa: 10.3.20.)

Uz ime i prezime i opis zanimanja sudioniku teksta može se dodati i atribut kojim se osoba dodatno evaluira. Tako se u primjeru (9) navodi ime i prezime Hrvoje Tomasović te ga se spominje generičkom oznakom „kirurg“ i dodatno naglašava pozitivna evaluacija pridjevom „poznati“.

„- Trebalo mi je vremena da se priviknem na zube jer su dosta veći od mojih, no jednom kada ih usvojiš, dobiješ novu dimenziju izgovaranja i pjevanja tako da sam zadovoljan - kaže **Fabijan**.“ (<https://www.jutarnji.hr/spektakli/domace-zvijezde/glumac-koji-je-trijumfirao-u-showu-tvoje-lice-zvuci-poznato-trebalo-je-vremena-da-se-priviknem-na-zube-freddieja-mercuryja-puno-su-veci-od-mojih/10072621/>) (datum pristupa: 10.3.20.)

„**Miki**, odakle ti lova? Ljubimac Rudi obožava Fendi prekrivač“ (<https://www.24sata.hr/news/miki-odakle-ti-lova-ljubimac-rudi-obozava-fendi-prekrivac-680005>) (datum pristupa: 9.3.20.)

Kada se u tekstu želi postići emocionalnost ili intimnost, autor teksta može koristiti samo ime sudionika kao u primjeru (10), pri čemu je tekst neformalniji. Korištenje samog imena ili čak i nadimka može se koristiti i u negativnom kontekstu kada se nekoga može evaluirati kao dijete ili podređenu osobu, te se toj osobi izrugivati. Tako se u primjeru (11) novinar obraća političaru Milanu Bandiću nadim-

kom Miki. Komentirajući kako njegov kućni ljubimac ima skupi prekrivač marke Fendi, evaluira Bandića postavljajući pitanje otkud mu novac za to.

„**Mladi** su mislili su da su lukavi, ali su onda shvatili kako je virus lukaviji od njih“ (<https://www.vecernji.hr/vijesti/mladi-su-mislili-su-da-su-lukavi-ali-su-onda-shvatili-kako-je-virus-lukaviji-od-njih-1384624>) (datum pristupa: 10.3.20.)

Za opis sudionika u tekstu se može navoditi i grupa ljudi putem društvenih kategorija, npr. „mladi“ u primjeru (12).

„Ako netko nudi nadu, model za pobjedu na izborima za Hrvatski sabor, **onda smo to mi**, jer na ovakav način nema budućnosti HDZ-a na sljedećim izborima”, zaključio je. “ (<https://www.vecernji.hr/vijesti/kovac-o-plenkovicevim-mjerama-sve-su-to-samo-reakcije-na-nase-stavove-i-ideje-1384615>) (datum pristupa: 10.3.20.)

Još jedan način opisivanja sudionika u diskursu je i korištenje osobnih zamjenica, od kojih se najčešće spominje opozicija između „mi“ i „oni“, pri čemu osoba naglašava naše dobre radnje za razliku od njihovih loših radnji (usp. Van Dijk, 2006: 372f.). Tako u primjeru (13) autor navodi riječi političara Kovača „onda smo to mi“ stavljajući naglasak na dobre strane političke stranke HDZ-a, koje je i sam član.

1.2.3. Analiza strukture tema

Struktura tema u tekstu se prema Bendel Larcher (2015: 73-80) analizira tako da se utvrdi na koji se način obrađuje neka tema (opisujući, objašnjavajući, pričajući ili uvjeravajući) te naglašava kako je u tekstu također važno i ono što je iz teksta ispušteno i ono što se podrazumijeva. Pritom se postavljaju pitanja „Koje teme su obrađene u tekstu?“ i „Koje podteme su koliko opširno opisane?“ koja se mogu kvantitativno analizirati, tj. prebrojavajući retke moguće je utvrditi koliko neka tema ide u dubinu i širinu. Analizom onoga što je ispušteno ili pretpostavljeno u tekstu diskursom se može manipulirati, tj. neki tabu u diskursu može se izostaviti iz teksta.

Nadalje se određuje način strukturiranja teksta, tj. teme i utvrđuje je li on deskriptivan, eksplanativan, narativan ili argumentativan. Deskriptivni tekstovi opisuju (npr. sastavi, izvještaji i poruke), eksplanativni tekstovi objašnjavaju (npr. udžbenici, upute za upotrebu), narativni pričaju (npr. romani, reportaže, bajke), a argumentativni uvjeravaju (npr. komentari, oglasi) (usp. Bendel Larcher, 2015: 74).

1.2.4. Modalnost

Modalnost odgovara na pitanje na koji se način oblikuju izjave, bilo kao činjenica, mišljenje, norma i slično, te se ona može analizirati kroz vrstu rečenica koje se koriste (izjavne rečenice, definicije) kao i kroz govorne činove (deklarativne, ekspresivne i komisivne), a bitno je naglasiti i različita jezična sredstva poput modalnih čestica, glagola mišljenja te ponavljanja koji neku izjavu mogu pojačati ili oslabiti (usp. Bendel Larcher, 2015: 82-85).

„Ja sam u **HDZ-u zahvaljujući upravo HDZ-u**, koji je **zahvaljujući** izdajama i prodajama samih članova **HSP-a** uspio ugasiti **isti taj HSP**.“ (<https://www.vecernji.hr/vijesti/nisam-usao-u-hdz-da-bi-izasao-mene-uglavnom-izbacuju-iz-stranke-1384690>) (datum pristupa: 10.3.20.)

„Sada nema više **nametnuli** su nam. Nitko sada ne **nameće** ništa. Imaju priliku **se odrediti i neka se odrede**, ali poslije neka se ne žale. Što će birati to će i dobiti.“ (<https://www.vecernji.hr/vijesti/nisam-usao-u-hdz-da-bi-izasao-mene-uglavnom-izbacuju-iz-stranke-1384690>) (datum pristupa: 10.3.20.)

U primjerima (14) i (15) se kroz ponavljanje naglašavaju izjave političara Tomasovića. Ponavljaju se konstrukcije „zahvaljujući“ u primjeru (14) te „nametnuti“ i „odrediti“ u primjeru (15) te imenica političkih stranaka „HDZ“ i „SDP“ u primjeru (14). Dodatno se naglašava izjava i česticom „upravo“ u primjeru (14).

U primjerima (16) i (17) nalaze se kratke deklarativne rečenice kojima se mišljenje iznosi kao činjenica.

„Ne ulazim niti u jedan od tih blokova. Ne dajem podršku niti Plenkoviću niti Kovaču.“ (<https://www.vecernji.hr/vijesti/nisam-usao-u-hdz-da-bi-izasao-mene-uglavnom-izbacuju-iz-stranke-1384690>) (datum pristupa: 10.3.20.)

„Izaberu li mene za potpredsjednika ostat će na vlasti. Eto, pa neka si sada misle.“ (<https://www.vecernji.hr/vijesti/nisam-usao-u-hdz-da-bi-izasao-mene-uglavnom-izbacuju-iz-stranke-1384690>) (datum pristupa: 10.3.20.)

1.2.5. Evaluacija

Evaluacija odgovara na pitanje, na koji se način evaluiraju predmeti te se fokusira na eksplicitnu ili implicitnu evaluaciju nečega kao nešto pozitivno ili negativno kroz konotacije, eufemizme, metafore, atribute, retorička pitanja itd. (usp. Bendel Larcher, 2015: 88-91).

„Pa svi smo u stranci na istoj demokršćanskoj hrvatskoj ideji, netko je malo

konzervativniji, netko malo liberalniji, ali svi za istim stolom. Pa HDZ treba imati frakcije i onda može biti u koaliciji sam sa sobom i ne trebaju mu dodatne pravaške i **kvazi desničarske strančice koje skuplja oko sebe.**“ (<https://www.vecernji.hr/vijesti/nisam-usao-u-hdz-da-bi-izasao-mene-uglavnom-izbacuju-iz-stranke-1384690>) (datum pristupa: 10.3.20.)

„- **Ovo je sumrak struke. Bizarno i čudesno** - bilo je sve što je rekao treći odvjetnik.“ (<https://www.jutarnji.hr/vijesti/hrvatska/odvjetnici-i-suci-zgrozeni-idejom-odvjetnicke-komore-trazi-se-najbolja-prvostupanjska-presuda-sucupobjedniku-nagrada-od-700-to-je-sumrak-struke/10067470/>) (datum pristupa: 10.3.20.)

Direktna evaluacija u tekstu može dolaziti od samog autora ili on može prenositi riječi drugih sudionika, kao u primjerima (18) i (19). U primjeru (18) autor teksta navodi riječi političara Tomasovića koji konstrukcijom „kvazi desničarske strančice“ prefiksom „kvazi“ i deminutivom „strančica“ negativno evaluira manje političke stranke koje HDZ prikuplja oko sebe. U primjeru (19) autor navodi riječi anonimnog odvjetnika koji ideju odvjetničke komore za odabir najbolje prvostupanjske presude naziva „sumrakom struke“ te „bizarnom i čudesnom“.

„USKOK u optužnici ujedno navodi kako je Mihaljević napravio **neistinitu** specifikaciju navodnih troškova gradilišta ukupnog iznosa 9,6 milijuna kuna te kako je Bandić odlučio da se oni priznaju, bez obzira na njihovu osnovanost.“ (<https://www.jutarnji.hr/vijesti/hrvatska/jedan-vjestak-dvije-procjene-kada-je-procjenjivao-za-uskok-ostecen-je-grad-kada-je-procjenjivao-za-sud-ostecen-je-bramgrad/10065178/>) (datum pristupa: 10.3.20.)

Indirektno se može evaluirati putem eufemizama i metafora, kao u primjeru (20) kada se umjesto direktnog opisa kako je nešto lažno koristi eufemizam „neistinito“.

1.2.6. Argumentacija

Naposljetku se analizira i argumentacija, tj. na koji su način izjave obrazložene i potkrijepljene. Prema Bendel Larcher (2015: 93-97) argumentativni se tekstovi sastoje od mnogo zavisnih rečenica povezanih logičnim veznicima (primjerice uzročni, dopusni, vremenski i posljedični) te se autor može još pozivati na vrijednosti (npr. nešto je zdravo, normalno ili korisno) i razum (obrazlaže se s kojom svrhom, kojim sredstvima i kojim ciljem je nešto napravljeno ili se navode definicije i objašnjenja koja su takva kakva jesu i ne treba ih se argumentirati).

Zaključak

Cilj ovog rada je bio dati kratak pregled i definirati diskurs te prikazati model analize diskursa autorice Bendel Larcher (2015) i potkrijepiti ga primjerima za lakše razumijevanje kategorija. Model analize diskursa prema Bendel Larcher funkcionalan je za analizu različitih vrsta tekstova, posebno za analizu novinskih članaka. Njen model tekstualne analize obuhvaća šest faktora: perspektivu, nominaciju i predikaciju, analizu strukture teme, modalnost, evaluaciju i argumentaciju. Kroz perspektivu se određuje tko govori u tekstu, a tko su sudionici te se ispituje je li tekst pisan u ja-obliku, mi-obliku ili su autori uklonjeni, postoje li direktni ili indirektni citati i obraća li se tekst izravno čitatelju. U nominaciji i predikaciji se utvrđuje na koji su način opisani sudionici u tekstu, bilo s osobnim imenima, generičkim oznakama i društvenim kategorijama, zamjenicama, metaforama ili atributima. U analizi strukture tema analizira se koje teme i pod teme su obrađene u tekstu i koliko su opširno opisane, što je ispušteno, a što pretpostavljeno u tekstu te se razlikuju sljedeći načini strukturiranja teksta i teme: deskriptivno, eksplanativno, narativno i argumentativno. U kategoriji modalnost istražuje se oblik izjava (reprezentativne, normativne i direktivne izjave) te se analiziraju načini pojačavanja i ublažavanja tih izjava. U kategoriji evaluacije odgovara se na pitanje na koji su način predstavljeni predmeti u tekstu od strane autora, bilo kao nešto dobro ili kao nešto loše te se razlikuje direktna evaluacija (putem atributa) i indirektna evaluacija (kroz konotacije, eufemizme, metafore). U kategoriji argumentacije promatra se sintaksa teksta te se razlikuju argumentativni i slabije argumentativni tekstovi, tj. oni u kojima je nešto argumentirano kroz zavisne rečenice i oni u kojima se slabije argumentira kroz nezavisne rečenice. Pomoću ovih šest faktora postiže se cjelovit opis teksta kao diskursa što je pokazano izabranim primjerima odabranima da bi ilustrirali različite kategorije modela.

LITERATURA

- AUER, Peter (1995). Context and contextualization, u: Verschueren, Jef; Östman, Jan-Ola; Blommaert, Jan (ur.), *Handbook of Pragmatics*, Amsterdam: John Benjamins, 1-19.
- AUER, Peter; DI LUZIO, Aldo (ur.) (1992) *The Contextualization of Language*. Am-

- sterdam: John Benjamins.
- DE BEAUGRANDE, Robert; DRESSLER, Wolfgang (1981). *Introduction to Text Linguistics*. London: Routledge.
- BENDEL Larcher, Sylvia (2015). *Linguistische Diskursanalyse*. Tübingen: Narr Francke Attempto Verlag.
- BLOMMAERT, Jan (2005). *Discourse: key topics in sociolinguistics*. New York, NY: Cambridge University Press.
- BROWN, Gillian; YULE, George (1983). *Discourse Analysis*. Cambridge: Cambridge University Press.
- CHILTON, Paul (2004). *Analysing political discourse: theory and practice*. London – New York: Routledge.
- CHILTON, Paul; SCHÄFFNER Christina (1997). Discourse and politics, u: van Dijk, Teun (ur.). *Discourse as Social Interaction*, London: Sage, 206–230.
- DURANTI, Alessandro; GOODWIN, Charles (ur.) (1992). *Rethinking Context*. Cambridge: Cambridge University Press.
- GEIS, Michael L. (1987). *The Language of Politics*. New York, Berlin, Heidelberg, London, Paris, Tokyo: Springer Verlag.
- HANKS, William (1996). *Language and Communicative Practice*. Boulder: Westview.
- LOCKE, Terry (2004). *Critical Discourse Analysis*. London: Continuum.
- MILLS, Sarah (1997). *Discourse*, London – New York: Routledge.
- NÖLKE, Matthias (2010). *Die Sprache der Macht*. Freiburg – Berlin - München: Haufe Mediengruppe.
- SCOLLON, Ron (2001). *Mediated Discourse: The Nexus of Practice*. London: Routledge.
- SORNIG, Karl (1989). Some remarks on linguistic strategies of persuasion, u: Wodak, Ruth (ur.). *Language, Power and Ideology. Studies in Political Discourse*, Amsterdam – Philadelphia: John Benjamins B.V., 95-113.
- VAN DIJK, Teun (1989). Structures of Discourse and Structures of Power, u: Anderson, James A. (ur.) *Communication Yearbook 12*, Newbury Park, CA: Sage, 18–59.
- VAN DIJK, Teun (2005). War rhetoric of a little ally: Political implicatures and Aznar's legitimatization of the war in Iraq. *Journal of Language and Politics* 4:2, 65-91.
- VAN DIJK, Teun (2006). Discourse and Manipulation. *Discourse and Society* 17(2), 359 – 383.

- WILSON, John (2003). Political Discourse, u: Schiffrin, Deborah; Tannen, Deborah; Hamilton, Heidi E. (ur.). *The Handbook of Discourse Analysis*, 398-418.
- WODAK, Ruth (1989). Introduction, u: Wodak, Ruth (ur.) *Language, Power and Ideology. Studies in Political Discourse*, John Benjamins B.V. xiii-xx.

SAŽETAK

ANALIZA DISKURSA PREMA MODELU BENDEL LARCHER NA PRIMJERU NOVINSKIH ČLANAKA

Diskurs ne obuhvaća samo tekstove, već ga oblikuje i društvo te time uključuje i osobe koje sudjeluju u diskursu dok pišu i govore (usp. Bendel Larcher, 2015: 13). Bendel Larcher (2015) analizu diskursa dijeli na analizu teksta, razgovora i slike, a u ovome je radu fokus na analizi teksta. Tekst se analizira na šest razina koje su razrađene u članku i potkrijepljene primjerima. Prva razina je perspektiva te se utvrđuje tko u tekstu govori. Na drugoj razini, nominacija i predikacija, utvrđuje se na koji su način predstavljeni sudionici u tekstu. Na trećoj razini se analizira struktura tema u tekstu i određuje se na koji se način obrađuje neka tema. Četvrta razina je modalnost i na njoj se opisuje na koji se način oblikuju izjave i analiziraju se vrste rečenica, govorni činovi te različita jezična sredstva koja neku izjavu mogu pojačati ili oslabiti. Peta razina je evaluacija koja može biti eksplicitna ili implicitna, tj. nešto ili netko se može evaluirati kao nešto pozitivno ili negativno kroz konotacije, eufemizme, metafore, atribute, retorička pitanja itd. Naposljetku se na šestoj razini analizira i argumentacija, tj. na koji su način izjave obrazložene i potkrijepljene.

Ključne riječi: perspektiva, nominacija i predikacija, struktura tema, modalnost, evaluacija, argumentacija

RÉSUMÉ

ANALYSE DU DISCOURS SELON LE MODÈLE BENDEL LARCHER : L'EXEMPLE DES ARTICLES JOURNALISTIQUES

Le discours englobe non seulement les textes, mais il est également façonné par la société et inclut donc les personnes qui participent au discours au fur et à mesure qu'elles écrivent et parlent (cf. Bendel Larcher, 2015 : 13). Bendel Larcher (2015) divise l'analyse du discours en analyse textuelle, conversationnelle et iconique. Dans cet article, nous nous concentrerons sur l'analyse textuelle. Nous analyserons le texte d'après six niveaux différents, élaborés et étayés par des exemples. Le premier niveau, la perspective, détermine qui parle dans le texte. Le deuxième niveau, la nomination et la prédication, détermine comment les participants sont présentés dans le texte. Le troisième niveau analyse la structure des sujets dans le texte et détermine comment un sujet est traité. Le quatrième niveau, la modalité, décrit comment les énoncés sont formés et analyse les types de phrases, les actes de langage et les différents moyens linguistiques qui peuvent renforcer ou affaiblir un énoncé. Le cinquième niveau est l'évaluation qui peut-être explicite ou implicite, c'est-à-dire que quelque chose ou quelqu'un peut être évalué comme quelque chose de positif ou de négatif par des connotations, des euphémismes, des métaphores, des attributs, des questions rhétoriques, etc. Enfin, au sixième niveau nous analysons l'argumentation, c'est-à-dire de quelle manière l'énoncé est-il motivé et étayé.

Mots-clés : perspective, nomination et prédication, structure du thème, modalité, évaluation, argumentation

O multimodalnosti i multipismenosti

Ivana Zovko, Sveučilište u Zadru

Multimodalnost se opisuje kao transdisciplinarni ili multidisciplinarni pristup (Jewitt, 2007; O'Halloran, 2011; Page, 2010) istraživanju jezika i interakcije koji analizira društvene interpretacije raznovrsnih oblika stvaranja značenja i modele stvaranja, razumijevanja i prenošenja znanja. Složenica *multimodalan* ili *višemodalan* ukazuje na višestrukost komunikacijskih elemenata ili *modusa* koji djeluju u tekstu i kojima komuniciramo u određenoj situaciji. Naime, dok komuniciramo koristimo raznolike moduse: pisani i usmeni jezik, pokret i gestikulaciju, zvuk, prostor, digitalna i druga sredstva i predmete. Ljudi stvaraju značenja i proizvode komunikacijske događaje kombinirajući sredstva i moduse koji su im na raspolaganju. Tekstovi se oblikuju ovisno o mediju i kontekstu u kojem nastaju, ali i ovisno o interesima ili ciljevima stvaratelja tekstova. Oni se i neprestano preoblikuju i nadograđuju, a ljudi o modelima tekstova, jeziku, izražavanju i strukturiranju, načinima stvaranja i cirkuliranja teksta te vrsti medija neprestano uče i dopunjuju postojeća znanja (o normama i pravilima teksta, interakcije, žanra, registra itd.). Multimodalnost upravo istražuje veze ili intermodalne odnose koji se ostvaruju među modusima i govornicima ili stvarateljima teksta uzimajući u obzir situacijski i širi kontekst u kojem nastaju tekstovi.

U predmetnom radu govorit će se o multimodalnim komunikacijskim praksama i temeljnim obilježjima multimodalnih studija. Najprije će se predstaviti osnovni multimodalni pogledi na stvarnost i istraživačke prakse i prikazati neki od temeljnih koncepata. Zatim će se objasniti razlika između multimodalnosti teksta i komunikacije i multimodalnih pristupa. Govorit će se o ishodištima multimodalnosti – sistemskoj funkcionalnoj lingvistici – i predstaviti glavni multimodalni pravci, teorije i osnovne razlike u njihovim pristupima istraživanju teksta i komunikacije. Tijekom rada čitatelja se usmjerava na prepoznavanje multimodalnosti raznolikih oblika tekstova, a naročito digitalnih tekstova. Na koncu se predstavlja *projekt multipismenosti* (New London Group, 1996; Cope i Kalantzis, 2000) i prikazuju temelji multimodalne pedagogije koju je razradila grupa autora okupljenih u navedenom projektu. Prikazuje se sistematizacija temeljnih procesa znanja i metajezik koje ovi autori razvijaju s ciljem opisivanja

i razumijevanja značenja koja stvaramo u društvenim životima i načina na koje procesuiramo (multimodalna) znanja.

1. Multimodalnost

Multimodalni i kritički lingvisti (usp. npr. Adami, 2009a, 2017; Kress, 2010; Lemke, 2002; Machin i Mayr, 2012) tumače da ljudi nikada ne komuniciraju koristeći jedno semiotičko sredstvo jer, uostalom, ne postoje mediji, komunikacijski kanali ni konteksti u kojima je značenje moguće postići jednim modusom (Machin i Mayr, 2012). Multimodalnost se zasniva na činjenici da su sve reprezentacijske i komunikacijske prakse stvorene kombinacijom modusa od kojih svaki, u većem ili manjem opsegu, doprinosi stvaranju značenja (Kress, 2010). Prema ovom tumačenju, jezik i, posljedično, gramatika jezika, nikada nisu izolirani: kod usmene tjelesne komunikacije među najistaknutijim modusima možemo govoriti o jeziku, glasu, korištenju tijela i gestikulaciji, zvukovima, upotrebi prostora, materijalnih stvari, itd.; kod pisanog jezika o obliku slova i rukopisa, tipografiji, strukturi teksta na papiru, korištenju prostora na papiru itd.; dok se kod usmenih snimljenih tekstova (radijske emisije, *podcasti*, zvučne poruke i sl.) ističu intonacija, ritam, glasnoća, vrsta glasa, ali i popratni i nasnimljeni zvukovi. Svi nabrojani elementi posjeduju svoje značenjske potencijale i smjernice ili mogućnosti za uporabu (semiotički: afordanse) u konkretnoj komunikacijskoj situaciji. Sva se komunikacija postiže mnoštvom semiotičkih izbora (Kress, 2009) bilo da je realizirana primarno jezično, slikovno, zvukovno, audiovizualno itd. Stoga je multimodalnost usmjerena na pitanje kako ljudi odabiru i kombiniraju komunikacijske moduse te stvaraju i interpretiraju značenja (Jewitt, 2009; Kress, 2010; Bezemer i Kress, 2015), a zatim i kako ta značenja oblikuju društvene kontekste (Machin i Mayr, 2012).

Modus je jedan od temeljnih pojmova u sociosemiotičkoj multimodalnoj teoriji. Moduse se definira kao „društveno organizirane skupove semiotičkih resursa koji služe stvaranju značenja“ (Jewitt et al., 2016: 71).¹ Smatra se da svaki modus posjeduje potencijale za stvaranje značenja, ali istovremeno, i ograničenja koja

¹ Iz definicije proizlazi da pojmovi *modus* i *resurs* nisu istoznačnice. Sociosemiotičari (Kress, 2010; Jewitt, 2009; Jewitt et al., 2016) semiotičke resurse opisuju kao proizvode društvenog djelovanja i načina na koje društvo vremenom proizvodi značenja i daje značenja događajima, stvarima i pojavama. Za detaljnije opise i pojašnjenja pojmova v. npr. u Jewitt et al., 2016; Kress, 2010.

se stvaraju i remodeliraju konkretnim društvenim uporabama, ali i vrstom medija kojim se tekst komunicira. Ovaj pojam, iz kojega se i oblikuje koncept *multimodalnost*, „skovan“ je početkom devedesetih godina u radovima sociosemiotičara – ili društvenih semiotičara – Gunthera Kressa, Thea van Leeuwena, ali i Roberta Hodgea (Hodge i Kress, 1988; Kress i van Leeuwen, 2006 [1996]).

Multimodalna istraživanja ciljaju prema analizama značenja proizvedenih tekstom i nerijetko polaze od proučavanja teksta u širem i užem kontekstu, opisa situacije i analize odnosa između teksta, konteksta i stvaratelja tekstova.² Naime, kontekst komunikacijskog događaja ima važnu ulogu u analizi jer definira moguću uporabu primarnih i sekundarnih komunikacijskih modusa i njihovu snagu ili potenciju. Usmeni i pisani jezik i njegova leksičko-gramatička značenja opisana su gramatičkim pravilima i definicijama, ali stvarnu funkciju iskaza moguće je realizirati i razumjeti isključivo u situacijskom kontekstu (prema Kress, 2010; Jewitt, 2009 i dr.) uzimajući u obzir sinergiju komunikacijskih modusa i analizirajući načine na koje ih sudionici komunikacije kombiniraju. Stoga je, istovremeno s proučavanjem konteksta, jedan od važnih koraka razložiti i predstaviti ključne elemente koji grade komunikacijski događaj i situacijski kontekst kako bi se stvorio temelj za proučavanje intermodalnih odnosa.

Iako su konvencije žanrova i komunikacijskih konteksta nerijetko predodređene, stvaratelji tekstova uvijek mogu (kreativno) kombinirati mogućnosti za uporabu modusa – oni ih oblikuju, ali i preoblikuju, i na taj način stvaraju nove i remodeliraju postojeće žanrove. Zbog toga su multimodalne perspektive usmjerene prema stvarateljima tekstova ili retorima (Kress, 2010), njihovoj uporabi i kombinaciji modusa, dizajnu i ciljevima stvaranja konkretnih iskazâ i tekstova. Tim više, kreativno remodeliranje tekstova i žanrova uočava se kao jedno od najistaknutijih obilježja suvremenih digitalnih tekstova (Kress, 2010; Adami, 2009a-b; Zovko,

² Multimodalne perspektive uvijek su semiotičke i diskurzivne i zbog toga je multimodalnost moguće smjestiti i u „okvire“ studija o diskursu.

Važno je istaknuti i da nisu multimodalne studije prve i jedine koje se bave analizom značenja i značenjima koja je, osim jezikom, moguće postizati drugim semiotičkim sustavima (Page, 2010). Ove tendencije bilježe se i pedesetih i šezdesetih godina prošloga stoljeća, dok se sedamdesetih godina u različitim dijelovima svijeta počinju razvijati kontekstualno i društveno usmjerene jezikoslovne discipline (poput pragmatolingvistike, kritičke lingvistike, studija o diskursu i dr.). O urođenosti multimodalne komunikacije govore i autori iz tradicije etnometodologije, konverzijske analize i neverbalne komunikacije (poput Streecka, Goodwina i LeBarona, 2011). Naime, prema Streeck et al. (2011) multimodalnost je nedvojbeno osobina organizacije interakcije jer u svim medijima, artefaktima, fizičkim i digitalnim kontekstima uvijek i oduvijek djeluju raznoliki semiotički resursi.

2018). Naime, raznolikost digitalnih praksi i brojnost tekstova, njihovo neprestano umnažanje i prisutnost mnoštva aktera i stvaratelja tekstova, utječu na učestalo remodeliranje tekstnih i komunikacijskih praksi. Istovremeno, novi načini „postupanja“ s tekstovima potaknuli su i propitkivanja uloga koje su se do nedavno pripisivale autorstvu, stvaranju tekstova, pravilima za njihovu cirkulaciju i umnažanje (usp. Adami, 2009a; 2009b; Kress, 2010). Proizvođači digitalnih tekstova ili retori, danas izravno i brzo mogu djelovati na promjene u komunikacijskim obrascima, ali i sukreirati digitalne kontekste. Zbog toga se multimodalnost u suvremenoj digitalnoj humanistici ističe kao relevantna perspektiva za istraživanje teksta jer nudi okvire za analizu intermodalnosti, radnji koje retori poduzimaju i kontekstualnih čimbenika koji utječu na organizaciju kompleksnih digitalnih interakcija (usp. Adami, 2017; Sindoni, 2013; Benson, 2017).

1.1. Multimodalna komunikacija vs. multimodalni pristupi

Da bi se započelo s izučavanjem multimodalnosti i multimodalne komunikacije, tumači se da je važno razumjeti dvije pozicije (usp. Adami, 2017; O'Halloran, 2011; Jewitt et al., 2016). Naime, (i) koncepti *multimodalnost*, *multimodalan tekst* ili *komunikacija* s jedne strane odnose se na osobine ljudske interakcije, dok (ii) s druge strane *multimodalnost* označava područja istraživanja multimodalnih fenomena – različita u odnosu na monomodalna istraživanja jezika i komunikacije – i na polje multimodalnosti kao suvremene (nad)lingvističke istraživačke perspektive (Jewitt, 2009; Jewitt et al., 2016; O'Halloran, 2011). Polje multimodalnosti Page (2010) naziva i multimodalnim studijama, a u literaturi mnogo se govori i o multimodalnim teorijama (Jewitt, 2009; Adami, 2017), perspektivama i metodologijama (Norris, 2004).

Drugim riječima, (i) multimodalnost se shvaća kao urođenu pojavu svakoj ljudskoj komunikaciji jer komuniciramo posredstvom različitih modusa ili elemenata i posredstvom različitih medija, prostora i konteksta. Upravo zbog toga stvarna značenja prenesena tekstom nije moguće razaznati ni stvarati ako se jezik i njegova gramatika izuzmu iz konteksta. Posljedično, u (ii) multimodalnim pristupima tzv. izvanjezični elementi prestaju biti sekundarni ili, tim više, zanemareni te na istraživačku pozornicu „stupaju“ svi relevantni elementi kojima gradimo komunikacijsku situaciju. Pritom se, uz intermodalne odnose, analiziraju i situacijski kontekst, obilježja žanrova, registara, interakcija, ali i komunikacijski mediji i semiotički prostori (digitalni uređaji, platforme, društvene mreže, institucije, otvore-

ni i zatvoreni prostori, itd.). Upravo radi težnje za sveobuhvatnosti u analiziranju značenja prenesenih tekstom, multimodalni pristupi potaknuli su nove spone među teorijskim okvirima (ne isključivo jezikoslovnima) i alate za istraživanja multimodalnih fenomena i artefakata.

1.2. Multimodalne teorije

Multimodalnost kao polje istraživanja stasa iz tradicije sistemske funkcionalne lingvistike (SFL; Halliday, 1975, 1979) na čijim se zasadama osamdesetih godina grade kritička lingvistika i društvena semiotika Roberta Hodgea i Gunthera Kressa (1979, 1988). Iz kritičke lingvistike nastavlja se razvijati, s jedne strane, Kressova i van Leeuwenova sociosemiotička teorija komunikacije (2006 [1996]), a paralelno s njom, krajem osamdesetih godina, i srodna kritička analiza diskursa (Fairclough, 1989, 1992; Wodak, 1989; van Dijk, 1993). U danas opsežnoj literaturi o multimodalnosti (usp. npr. Jewitt et al., 2016) govori se da multimodalne studije i multimodalnost – upravo pod ovim nazivljem – nastaju početkom i polovicom devedesetih godina prošlog stoljeća. Ovo razdoblje obilježilo je izdavanje dviju knjiga – danas temeljnog štiva multimodalnim sociosemiotičkim istraživanjima: O’Toleova „Language of displayed art“ (1994) i Kress i van Leeuwenova „Reading images: The grammar of visual design“ (2006 [1996]). Navedeni autori jezik i komunikaciju proučavaju iz perspektive društvene semiotike, a Hallidayevo izučavanje jezika kao društveno i kontekstualno uvjetovanog konstrukta proširuju na ostale semiotičke resurse: sliku, zvuk, glazbu, pokret, dizajn, prostor itd. Osim navedenih djela, multimodalne studije u okvirima sociosemiotičke teorije svoje zasade pronalaze i u ostalim radovima ovih sociosemiotičara (poput Kressa, 1990, 1993, 2010; van Leeuvena, 2005), zatim geosemiotičara (poput Scollona, 1998, 2002), interakcijskih multimodalnih lingvista (poput Norris, 2004), ali i autora iz skupine New London Group (1996) koji u drugoj polovici devedesetih godina objavljuju radove koji tematiziraju multimodalnost, suvremene oblike pismenosti i implementaciju novih modela opismenjavanja u školske sustave (Cope i Kalantzis, 2000; Kress et al., 2001).

Halliday (1979, 1985) je smatrao da jezik, a samim time i istraživanje jezika, nije moguće odvojiti od konteksta i društva u kojem nastaje, razvija se i (pre)oblikuje. Ono što razlikuje Hallidayeva tumačenja od ostalih kontekstualno usmjerenih lingvističkih disciplina, među ostalim, jest i činjenica da se jezik promatra i u okviru strukture – sistemske organizacije obrazaca jezičnog djelovanja – i u

okviru funkcija koje može vršiti. Halliday (1985) razvija prvu gramatiku značenja za engleski jezik koja služi kao temelj kasnijim sistemsko-funkcionalnim lingvistikama (poput Martina i Rosea, 2007, 2008; Martina i Whitea, 2005) koji analiziraju društvene žanrove, a bave se i emocionalnim pozicioniranjem govornika u tekstu. Istovremeno, sistemska funkcionalna multimodalna analiza diskursa – teorija koju razvija O’Halloran (2004), multimodalna lingvistika iz tzv. australske škole SFL – smatra se izravnom nasljednicom ove lingvističke discipline.

Temeljni ili ishodišni teorijski okvir multimodalnosti tumači se da je (I) sociosemiotički (prema Jewitt et al., 2016; usp. Prikaz 1). Sociosemiotika naglasak stavlja na sudionike interakcije, stvaratelje teksta ili retore, na prepoznavanje uloga koje retori zauzimaju te društvenih odnosa i odnosa moći koji se među njima ostvaruju. Teorija značenja koju ova disciplina zagovara temelji se na konceptu motiviranog znaka: odnos između označenog i označitelja uvijek je motiviran i nikad arbitraran (Jewitt et al., 2016: 131). Stoga je jedno od polazišnih pitanja: kako proizvođači znakova dok stvaraju tekst koriste moduse koji su im na raspolaganju, što ističu, što ublažavaju, na koje načine se odvija prijenos značenja među modusima itd.

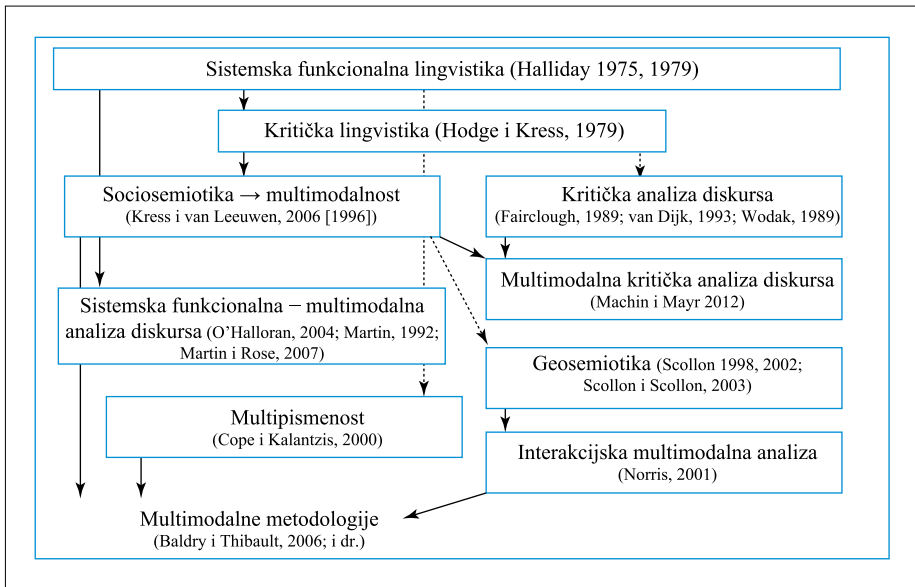

PRIKAZ 1 : *Multimodalne discipline*³

³ Vlastiti prikaz.

U okvirima (II) sistemske funkcionalne multimodalne analize diskursa (SF-MAD) analiziraju se kompleksni intermodalni odnosi ostvareni kombinacijom elemenata jezičnih metafunkcija. Naime, ova disciplina zanima se za istraživanje načina na koje su građeni i organizirani značenjski sustavi kako bi ispunjavali društvene funkcije (Jewitt et al., 2016: 131). Odnosno, bavi se logičkim odnosima koji se ostvaruju među modusima (primjerice, između slike i pisanog teksta) i nastoji opisati i klasificirati strukturu tih odnosa.

Treći pristup, (III) interakcijska multimodalna analiza (IMA), usmjeren je na čin (inter)akcije ili radnji koje akteri poduzimaju i zanima se za načine na koje semiotički resursi tvore društvene interakcije, stvaraju odnose i grade identitete. Analize su usmjerene na aktere ili dionike akcije i načine na koje oni artikuliraju interakciju: kako koriste moduse, koje istaknute ili manje istaknute radnje koriste, koja sredstva koriste, kako su radnje uvjetovane prostorom i sl. Za razliku od sociosemiotičkog pristupa, ne stavlja fokus na odnose moći i ciljeve retora – odnosno, ne polazi od kritičkog pogleda – nego se ponajprije usmjerava upravo na analize ljudskih radnji u konkretnim situacijskim kontekstima.

Navedene tri discipline često se predstavljaju kao glavni pristupi multimodalnosti (v. npr. u Jewitt, 2009), međutim, nekada se među najistaknutijima navode i konverzacijska analiza (prema Jewitt et al., 2016), zatim geosemiotika i multimodalna etnografija. O osebujnosti multimodalnih teorija, pristupa i metodologija svjedoče i brojne uredničke knjige i monografije koji ih nastoje klasificirati i opisati, poput Jones i Ventola (2008), Jewitt (2009), O’Halloran i Smith (2011), Norris i Maier (2014), Bateman, Wildfeuer i Hiipala (2017) i dr. Mnogi autori posvećuju pozornost multimodalnim metodologijama i alatima, poput Baldryja i Thibaulta (2006), Batemana (2008), Bezemera (2012), Bezemera i Mavers (2011), a u hrvatskom kontekstu o multimodalnim digitalnim metodologijama raspravlja se u Zovko (2018). Bilježe se i istraživački pristupi multimodalnoj analizi korpusa, ali i stvaranju suvremenih multimodalnih korpusa (v. npr. Baldry i Thibault, 2001).⁴

S obzirom da je u multimodalnim istraživanjima nerijetko naglasak na detaljnom uvidu u značenjske procese, ovo polje istraživanja u svojoj je osnovi empirijskog karaktera, a analize su često mikroanalitičke, usmjerene na kraće

⁴ Osim u navedenim radovima, pregled i opise multimodalnih teorija i pristupa na hrvatskom jeziku, kao i opsežno predstavljanje bibliografije s radovima iz multimodalnih studija, v. detaljnije u Zovko (2018: 14-73).

segmente teksta ili manji broj tekstova. U multimodalnim metodologijama fokus se pritom stavlja i na multimodalne transkripte. Naime, ako se istražuje kompleksni multimodalni artefakt, poput video snimke ili digitalnih tekstova, jedno od temeljnih metodoloških pitanja koje se postavlja jest: kako predstaviti sadržaj na papiru tijekom istraživanja, ali i za objavljivanje. Kress (2018)⁵ smatra da će multimodalne metodologije u bližoj budućnosti predstavljati najvažnije pitanje u multimodalnim studijama.⁶

Na koncu, u multimodalnim projektima često su zastupljena istraživanja novih oblika pismenosti, digitalne pismenosti, suvremenih školskih praksi, multimodalnosti u različitim školskim predmetima, implementacije multimodalnosti u školske kurikulume i sl.⁷ Stoga u radu pozornost usmjeravamo na tzv. *projekt multipismenosti* ili pristup temeljen na refleksivnoj multimodalnoj pedagogiji (New London Group, 1996; Cope i Kalantzis, 2000), a osnovne principe ove pedagogije razrađujemo u sljedećem poglavlju.

2. Crtice o multipismenosti

Projekt multipismenosti usmjeren je na istraživanja suvremenih promjena u društvenim, obrazovnim, profesionalnim i drugim kontekstima ljudskih života. Multimodalni lingvisti, sociosemiotičari i pedagozi iz istraživačke skupine New London Group (1996; Cope i Kalantzis, 2000; ali i Kress et al., 2001, 2005; Unsworth, 2001), vezujući se, među ostalima, i na sistemsko-funkcionalne i sociosemiotičke koncepte, posljednjih dvadesetak godina grade teoriju učenja temeljenu na refleksivnoj multimodalnoj pedagogiji.

Cope i Kalantzis (2015: 3, 2010) pojašnjavaju da u pojmu *multipismenost* prefiks *multi-* obuhvaća raznovrsne jezične i kulturne kontekste i oblike ljudske komunikacije koje je potrebno uzeti u obzir i poštivati u suvremenom društvu i obrazovanju. Istovremeno, prefiks upućuje i na multimodalnost jer značenja stvaramo isključivo multimodalno – u brojnim situacijama u kojima jezični modu-

⁵ Kress, Gunther, 2018, usmena izjava na plenarnom izlaganju, „International Conference on Multimodality: Moving the theory forward“, Sveučilište u Južnoj Danskoj, Odense, 15.-17.08.2018.

⁶ Pri predavljanju multimodalnih metodologija Jewitt et al. (2016) napominju da, ako se u istraživanju pozovemo na multimodalnost teksta isto ne znači da radimo multimodalno istraživanje.

⁷ O ovome v. više u Jewitt, 2002, 2007, 2008a-b; Kress, 2003, Kress et al, 2001, 2005; Kress i Jewitt, 2003 i dr.

si koegzistiraju sa zvučnim, vizualnim i simboličkim, zatim gestama, dodirrom, proksemijom, stvaranjem značenja u prostoru.

Istraživačka skupina New London Group (1996) svoje pristupe podučavanju i učenju temelji na sociosemiotičkom tumačenju *dizajna* ili *dizajniranja značenja i znanja* (eng. *Learning by Design*) te reflektivnoj pedagogiji.⁸ Riječ je o proučavanju organizacijskih struktura i funkcija komunikacije i učenja, odnosno načina na koje uređujemo, slažemo ili dizajniramo tekstove s konkretnim ciljevima u konkretnoj situaciji u profesionalnim, javnim i privatnim životima (prema Cope i Kalantzis 2000: 10-19 i d., 2010). Pristup *pedagogija multipismenosti* (eng. *pedagogy of multiliteracies* ili *multiliteracies*) prati nove i promjenjive oblike funkcioniranja zajednica i društava, a naročito promjene potaknute tehnološkim razvojem. Naime, promatrano iz perspektive jezika i komunikacije, ove promjene izravno utječu na komunikacijske forme, strukturna i semantička obilježja tekstova koje stvaramo i dijelimo, ali i načine na koje stvaramo znanja. Zbog toga *multipismenost* potiče uvođenje multimodalnosti i novomedijskih tekstova i reprezentacija, teorijski i praktično, u obrazovne kurikulume. Tim više, Cope i Kalantzis (2000, 2015) sa svojim suradnicima razvili su (fluidni) funkcionalni pristup učenju dostupan i primjenjiv u obrazovnom sustavu u svim školskim predmetima. Naime, ovi autori razvili su metajezik kojim je moguće opisati značenja koja čovjek stvara u različitim kontekstima (v. Prikaz 2 i Tablicu 1). Pritom, pristup učenju opisuju kao participativan, u kojemu i oni koji uče sudjeluju u dizajniranju vlastitih znanja i razumijevanja (Cope i Kalantzis, 2010: 207).

Pedagogija multipismenosti tumači procese znanja kroz četiri oblika aktivnosti učenja: iskustvenost (poznatog i novog), konceptualiziranje (imenovanjem i teorijom), analiziranje (funkcionalno i kritičko) i primjenu (adekvatnu i kreativnu) (v. Prikaz 2).⁹ Pojam *refleksivno* upravo se odnosi na „kretanje“ između ova četiri procesa znanja. Drugim riječima, ako se četiri oblika aktivnosti učenja ujedine u istom nazivu, dolazimo do pedagogije pismenosti (eng. *literacy pedagogy*, prema Cope i Kalantzis, 2000; Unsworth, 2001 i dr.) koja se temelji na reflektivnom pristupu učenju i obrazovnim praksama.

⁸ Diskurs, dizajn, proizvodnja i distribucija četiri su temeljne sociosemiotičke dimenzije pri opisanju stvaranja i cirkuliranja teksta (prema Kressu i van Leeuwen, 2001).

⁹ Vlastiti prijevod koncepta s engleskog jezika.

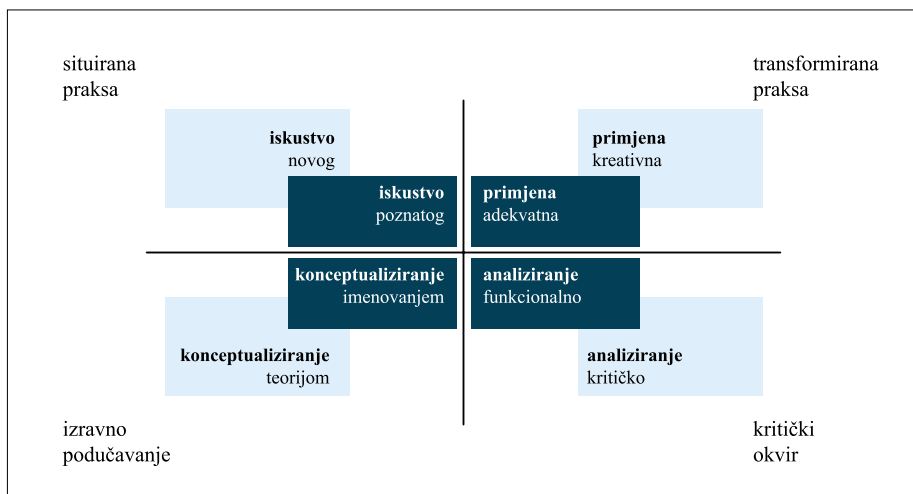

PRIKAZ 2 : *Procesi znanja prema Cope i Kalantzis (2015: 5 i 17; 2010: 208-9)*¹⁰

I iz ranije poznatih pedagoških pristupa, poput didaktičkog i autentičnog, razvidno je da se predlažu pojedini oblici aktivnosti koje sistematizira i preuzima i reflektivna pedagogija (poput situirane prakse i izravnog podučavanja; prema Cope i Kalantzis, 2015). Međutim, iako se pedagogija *učenja dizajnom* u svojim tumačenjima donekle vezuje i na spoznaje didaktičkog i autentičnog pristupa, od njih se razlikuje u tome što nije primarno kognitivno orijentirana teorija učenja (Cope i Kalantzis, 2015: 14 i d., 31-32).¹¹ Riječ je o „epistemološkoj teoriji učenja“ koja na znanje gleda kao na procese koje „činimo i stvaramo“ u društvenom životu (Cope i Kalantzis, 2015: 32, 2010: 207). Nadalje, reflektivna pedagogija preuzima situiranu praksu i izravno podučavanje te klasifikaciji procesâ znanja dodaje kritički okvir i transformiranu praksu (v. Prikaz 2 i Tablicu 1). Pritom sistematizaciju procesâ promatra kao metajezik koji nastavnicima i učenicima služi kao orijentir u pripremi aktivnosti učenja.

U Tablici 1 razrađeni su kraći opisi temeljnih procesa znanja, vrsta radnji ili aktivnosti kroz koje bi se učenici i studenti trebali „kretati“ pri davanju značenja (ljudima, stvarima, pojavama, aktivnostima), razumijevanju i stvaranju znanja. Prema Cope i Kalantzis (2015) ovu sistematizaciju procesa moguće je primijeniti u različitim kurikulumima i školskim programima te, prema potrebi, doradivati i remodelirati.

¹⁰ Prilagođen prikaz.

¹¹ Usporedbu s drugim pedagoškim teorijama i pristupima v. u Cope i Kalantzis, 2000, 2015: 6-16.

TABLICA 1: *Opis procesa znanja prema Cope i Kalantzis (2015: 5 i 17; 2010: 208-9).*¹²

<i>Situirana praksa</i>	<i>Transformirana praksa</i>
<p>Proces: iskustvenost</p> <p><i>Iskustvo poznatog</i> odnosi se na učenikovo / studentsko promišljanje o vlastitim iskustvima, stavovima i interesima. Moguće je govoriti, pokazivati ili ukazivati na poznate pojave, predmete, ljude, situacije</p> <p><i>Iskustvo novog</i> odnosi se na promišljanje o novim situacijama i aspektima ili "uvlačenje" u nove i nepoznate situacije i kontekste. (Ipak, ističe se da je važno da su teme i konteksti studentima prepoznatljivi, bliski i razumljivi.)</p>	<p>Proces: primjena</p> <p><i>Adekvatna primjena:</i> studenti primjenjuju naučeno na stvarnim i poznatim praksama i situacijama, provjeravaju valjanost</p> <p><i>Kreativna primjena:</i> studenti prenose i primjenjuju svoje znanje u novom kontekstu, ulaze u kreativne i inovativne prakse (rekonstekstualizacija)</p>
<p><i>Izravno podučavanje (izravna instrukcija)</i></p> <p>Proces: konceptualiziranje</p> <p><i>Konceptualiziranje imenovanjem:</i> studenti grupiraju pojmove i stvari u kategorije, definiraju i primjenjuju klasificirane pojmove</p> <p><i>Konceptualiziranje teorijom:</i> korištenje koncepata studenti poopćavaju, povezuju koncepte s teorijom, poopćavaju spoznaje i iskustava, ostvaruju spone između tzv. svakodnevnog znanja i znanosti</p>	<p><i>Kritički okvir</i></p> <p>Proces: analiziranje</p> <p><i>Funkcionalno analiziranje:</i> studenti analiziraju logičke veze, zaključuju o uzrocima i posljedicama, strukturi i funkciji</p> <p><i>Kritičko analiziranje:</i> studenti evaluiraju vlastite i tuđe perspektive, motive i interese</p>

Na koncu, za *projekt multipismenosti* moguće je kazati da promišlja multimodalnu kompetenciju kao temelj suvremene pismenosti i razvoja aktivnosti učenja. Autori projekta prije više od dvadeset godina nagoviještali su da „živimo usred velikih promjena (...) koje stvaraju nove načine postupanja s riječima, novom pismenosti i novim formama učenja“ (Gee, 2000: 43). Nove multimodalne forme učenja i komuniciranja važno je moći adekvatno analizirati i podučavati, što nije moguće ako se u obzir ne uzme slojevitost semiotičkih prostora suvremenih tekstova, diskursa i medija. Multimodalnost je stoga prisutna u svim dimenzijama u predstavljenoj klasifikaciji procesa znanja. Ona je neodvojiv akter i „tkivo“ koje vezuje procese stvaranja znanja u cjelovite semiotičke konstrukte jer društveni čovjek ili društveno biće (eng. *social man* prema Hallidayu, 1979) multimodalno stvara i interpretira značenja bez obzira na oblik teksta, interakcije, medija ili kontekst, situaciju, vrstu školskih predmeta i razinu obrazovanja.¹³

¹² Prilagođen prikaz.

¹³ Cilj ovoga poglavlja bio je predstaviti *projekt multipismenosti* i temeljne koncepte *refleksivne multimodalne pedagogije*. Zbog prostorne ograničenosti, a i bolje preglednosti teksta odlučili smo se u predmetnom radu usmjeriti na predstavljanje fundamenata ovoga pristupa, a ilustrativne primjere i analize multimodalnih procesa ostaviti za buduće radove.

Zaključak

Devedesetih godina prošloga stoljeća, a naročito početkom dvijetisućitih godina, multimodalne teorije i pristupi sve su zastupljeniji u jezikoslovnim, a potom i pedagoškim i antropološkim kontekstima na raznim svjetskim sveučilištima. Iako je riječ o urođenom obilježju ljudske komunikacije, „osnaživanje“ multimodalnosti kao pristupa istraživanju svih oblika ljudskih interakcija i artefakata događa se u trenutku kada se mrežne tehnologije počinju koristiti u svakodnevnom profesionalnom i privatnom životu. Naime, popularizacija i dostupnost računala i mobilnih uređaja omogućile su stvaranje raznolikih digitalnih testnih formi do toga trenutka malo poznatih i nedovoljno istraženih. Stoga, dok multimodalnost postaje „očigledna i priznata“, istovremeno se razvijaju (i testiraju) brojni pravci i metodologije koje istražuju i nastoje opisati kompleksnost tekstova i interakcija u suvremenim društvima.

Cilj rada bio je prikazati značajke multimodalnog teksta i multimodalnih pristupa, ali i razjasniti eventualne početne nejasnoće u razumijevanju multimodalnih koncepata. Nakon što se predstavila multimodalnost, suprotstavili pojmovi *multimodalna komunikacija* i *multimodalni pristupi*, predstavile su se, ukratko opisale i usporedile temeljne multimodalne discipline. U zadnjem poglavlju govorilo se o pristupu *multimodalna refleksivna pedagogija* – teoriji učenja koja na znanja i pismenost gleda kao na društvene konstrukte i neprekinuto multimodalno djelovanje. Osamdesetih i devedesetih godina prošloga stoljeća sve više se govori o društveno odgovornim praksama u pedagogiji pismenosti (Unsworth, 2001), a na prijelazu stoljeća postaje razvidno da i brze kulturološke i tehnološke promjene utječu na učenje, ali i obrazovne prakse. Naime, u novim suvremenim kontekstima dominiraju slika, video i ekran zbog čega se stvara potreba za remodeliranjem obrazovnih programa, a samim time navedeni „izvanjezični“ modusi i mediji postaju sve zastupljeniji u obrazovnim kurikulumima.

S obzirom na podzastupljenost istraživanja o multimodalnosti i multimodalnih pristupa u hrvatskom znanstvenom i obrazovnom kontekstu, ovim radom nastojalo se doprinijeti širenju spoznaja o multimodalnosti, multipismenosti i multimodalnim praksama. Zbog toga, promišljajući o budućim multimodalnim istraživanjima i praksama, a s nakanom da se čitatelja potakne na refleksiju, rad zaključujemo pitanjima: (i) Kako graditi multimodalne metodološke i teorijske okvire kojima možemo obuhvatiti kompleksnost komunikacije i suvremenih zbivanja u društvenim životima?; i (ii) Kako istraživati i razumjeti (promjenjive) digitalne prakse i, posljedično, refleksivno i kritički koristiti digitalne tekstove?

LITERATURA

- ADAMI, Elisabetta, 2009a, *Video-Interaction on YouTube: Contemporary changes in semiosis and communication*, Doktorska disertacija, Verona, Sveučilište u Veroni. URL:<https://leeds.academia.edu/ElisabettaAdami> (2020-02-25)
- ADAMI, Elisabetta, 2009b, „We/YouTube: exploring sign-making in video-interaction“, *Visual Communication*, 8(4), str. 379-399.
- ADAMI, Elisabetta, 2017, „Multimodality“, u: Garcia, O., Flores, N. & Spotti, M. (Ur.), *The Oxford Handbook of Language and Society*, Oxford University Press, str. 451-472.
- BALDRY, A. & THIBAUT, P. J. (2001). „Towards Multimodal Corpora“, u: Aston, G. & Burnard L. (Ur.). *Corpora in the Description and Teaching of English*. Bologna: CLUEB, 87-102.
- BALDRY, Anthony & THIBAUT, Paul J. (2006). *Multimodal transcription and text analysis: A multimedia toolkit and coursebook*, London, Oakville, Equinox.
- BATEMAN, John, 2008, *Multimodality and genre: A foundation for the systematic analysis of multimodal documents*, Basingstoke, Palgrave Macmillan UK.
- BATEMAN, John, WILDFEUER, Janina & HIIPPALA, Tuomo, 2017, *Multimodality. Foundations, Research and Analysis? A Problem-oriented Introduction*, Berlin, Mouton de Gruyter.
- BENSON, Phil, 2017, *The Discourse of Youtube: Multimodal Text in a Global Context*, New York, Taylor & Francis.
- BEZEMER, Jeff, 2014, „Multimodal transcription: A case study“, u: Norris, S. & Maier, C. D., (Ur.), *Interactions, images and texts: A reader in multimodality*, Vol. 11, Walter de Gruyter GmbH & Co KG, str. 155-170.
- BEZEMER, Jeff & KRESS, Gunther, 2015, *Multimodality, learning and communication: A social-semiotic frame*, London, Routledge.
- BEZEMER, Jeff & MAVERS, Diana, 2011, „Multimodal transcription as academic practice: A social-semiotic perspective“, *International Journal of Social Research Methodology*, 14(3), str. 191-207.
- COPE, Bill & KALANTZIS, Mary (Ur.), 2000, *Multiliteracies. Literacy learning and the design of social futures*, New York, Routledge.
- COPE, Bill & KALANTZIS, Mary, 2010, „The teacher as designer: Pedagogy in the new media age“, *E-learning and Digital Media*, 7(3), str. 200-222.
- COPE, Bill & KALANTZIS, Mary (Ur.), 2015, *A pedagogy of multiliteracies: Learning by design*, London, Palgrave Macmillan.

- FAIRCLOUGH, Norman, 1989, *Language and power*, London, New York, Longman.
- FAIRCLOUGH, Norman, 1992, *Discourse and social change*. Cambridge, Polity Press.
- GEE, James Paul, 2000, „New people in new worlds: Networks, the new capitalism and schools“, u: Cope, B. & Kalantzis, M. (Ur.), *Multiliteracies. Literacy learning and the design of social futures*, New York, Routledge, str. 42-66.
- HALLIDAY, Michael A. K., 1975, *Learning how to mean: Explorations in Language development*, London, Arnold.
- HALLIDAY, Michael, A. K., 1979, *Language as social semiotic: the social interpretation of language and meaning*, London, Edward Arnold.
- HALLIDAY, Michael, A. K., 1985, *An introduction to functional grammar*, London, Arnold.
- HODGE, Robert & KRESS, Gunther, 1979, *Language as ideology*, London, Routledge.
- HODGE, Robert & KRESS, Gunther, 1988, *Social semiotics*, Ithaca, Cornell University Press.
- JEWITT, Carey, 2002, „The move from page to screen: The multimodal reshaping of school English“, *Journal of Visual Communication*, 1(2), str. 171–196.
- JEWITT, Carey, 2007, „Multimodality and literacy in school classroom“, AERA Review of Research in Education, 32(1), str. 241- 267.
- JEWITT, Carey, 2008a, „Multimodal discourses across the curriculum“, u: Street, B.V. (Ur.), *Encyclopedia of language and education*, New York, Springer, str. 1098-1108.
- JEWITT, Carey, 2008b, *Technology, Literacy and Learning: A Multimodal Perspective*, London, Routledge.
- JEWITT, Carey (Ur.), 2009, *The Routledge handbook of multimodal analysis*, London, Routledge.
- JEWITT, Carey; Bezemer, Jeff. & O’Halloran, Kay, 2016, *Introducing multimodality*. New York, Routledge.
- JONES, Carys & VENTOLA, Elija (Ur.), 2008, *From language to multimodality: New developments in the study of ideational meaning*, London, Equinox.
- KRESS, Gunther, 1990, „Critical discourse analysis“, Annual review of applied linguistics, 11, str. 84-99.
- KRESS, Gunther, 1993, „Against arbitrariness: The social production of the sign as a foundational issue in critical discourse analysis“, *Discourse and Society*, 4(2), str. 169-191.

- KRESS, Gunther, 2003, *Literacy in the new media age*, London, New York, Routledge.
- KRESS, Gunther, 2009, „What is Mode?“, u: Jewitt, C. (Ur.), *The Routledge handbook of multimodal analysis*, London, New York, Routledge, str. 54-67.
- KRESS, Gunther, 2010, *Multimodality: A social semiotic approach to contemporary communication*, London, Routledge.
- KRESS, Gunther & Jewitt, Carey, 2003, *Multimodal learning: Moving beyond language*, New York, Peter Lang.
- KRESS, Gunther; JEWITT, Carey; OGBORN, Jon & TSATSARELIS, Charalampos, 2001, *Multimodal teaching and learning: the rhetorics of the science classroom*, London, New York, Continuum.
- KRESS, Gunther; JEWITT, Carey; BOURNE, Jill; FRANKS, Anton.; HARDCASTLE, John; JONES, Ken & REID, Euan, 2005, *English in urban classrooms: A multimodal perspective on teaching and learning*, London, Routledge Falmer.
- KRESS, Gunther & VAN LEEUWEN, Theo, 2001, *Multimodal discourse: The modes and media of contemporary communication*, London, Arnold.
- KRESS, Gunther & VAN LEEUWEN, Theo, 2006, *Reading images: The grammar of visual design*, London, Routledge.
- LEMKE, Jay L., 2002, „Travels in hypermodality“, *Visual communication*, 1(3), str. 299-325.
- MACHIN, David & MAYR, Andrea, 2012, *How to do critical discourse analysis: A multimodal introduction*, Los Angeles, Sage.
- MARTIN, James R., 1992, *English text: System and structure*, Amsterdam, John Benjamins Publishing.
- MARTIN, James R. & ROSE, David, 2007, *Working with discourse: Meaning beyond clause*, London, Continuum.
- MARTIN, James R. & ROSE, David, 2008, *Genre relations: Mapping culture*, London: Equinox.
- MARTIN, James R. & WHITE, Peter R., 2005, *The language of evaluation: Appraisal in English*, London, Palgrave Macmillan.
- New London Group, 1996, „A pedagogy of multiliteracies: Designing social futures“, *Harvard Educational Review*, 66(1), str. 60–92.
- NORRIS, Sigrid, 2004, „Analyzing multimodal interaction: A methodological framework“, London“ Routledge.
- NORRIS, Sigrid & MAIER, Carmen Daniela (Ur.), 2014, *Interactions, images and texts: A reader in multimodality*, Vol. 11, Walter de Gruyter GmbH & Co KG.

- O'HALLORAN, Kay L. (Ur.), 2004, *Multimodal discourse analysis: Systemic functional perspectives*, London, New York, Continuum.
- O'HALLORAN, Kay L., 2011, „Multimodal discourse analysis“, u: Hyland, K. & Paltridge, B. (Ur.). *Companion to discourse*, London, New York, Continuum, str. 120-137.
- O'HALLORAN, Kay L. & SMITH, Bradley A. (Ur.), 2011, *Multimodal studies: Exploring issues and domains*, New York, Routledge.
- O'TOOLE, Michael, 1994, *The language of displayed art*, London, New York, Routledge.
- PAGE, Ruth, 2010, „Introduction“, u: Page, R. (Ur.). *Routledge Studies in Multimodality: New Perspectives on Narrative and Multimodality*, London, Routledge, str. 1-13.
- SCOLLON, Ron, 1998, *Mediated discourse as social interaction*, London, Longman.
- SCOLLON, Ron, 2002, *Mediated discourse: The nexus of practice*, London, New York, Routledge.
- SCOLLON, Ron & SCOLLON, Suzie Wong, 2003, *Discourses in place: Language in the material world*, London, New York, Routledge.
- SINDONI, Maria Grazia, 2013, *Spoken and written discourse in online interactions: A multimodal approach*, London, New York, Routledge.
- STREECK, Jürgen; GOODWIN, Charles & LeBARON, Curtis, 2011, „Embodied interaction in the material world: An introduction“, u: Streeck, J., Goodwin, C. & LeBaron, C. (Ur.), *Embodied interaction: Language and body in the material world*, Cambridge, Cambridge University Press, str. 1-26.
- UNSWORTH, Len, 2001, *Teaching multiliteracies across the curriculum: Changing contexts of text and image in classroom practice*, Buckingham, Open University Press.
- VAN DIJK, Teun A., 1993, „Principles of critical discourse analysis“, *Discourse & society*, 4(2), str. 249-283.
- VAN LEEUWEN, Theo, 2005, *Introducing social semiotics*, London, New York, Routledge.
- WODAK, Ruth (Ur.), 1989, *Language, power and ideology: Studies in political discourse*, Vol. 7, John Benjamins Publishing Company.
- ZOVKO, Ivana, 2018, *Multimodalne diskurzivne strategije na primjeru videoblogova na španjolskom jeziku*, Doktorska disertacija, Zadar, Sveučilište u Zadru. URL:<https://repositorij.unizd.hr/islandora/object/unizd:2816> (2020-02-20)

SAŽETAK

O MULTIMODALNOSTI I MULTIPISMENOSTI

U radu su prikazani i definirani multimodalni pristupi komunikacijskim praksama i multimodalno orijentirani teorijski okviri. Čitatelja se upućuje na široko polje istraživanja multimodalnih fenomena, a poseban naglasak je na osvještavanju suvremenih procesa stvaranja, širenja i korištenja tekstova, ali i kritičkog promišljanja o interakcijskim (digitalnim) praksama. U zadnjem poglavlju predstavljene su i definirane temeljne postavke pedagogije multipismenosti i klasifikacija procesa znanja kroz četiri oblika aktivnosti učenja: iskustvo, konceptualiziranje, analiziranje i primjenu. Prikazane su smjernice za implementaciju navedenih procesa znanja u suvremenoj nastavnoj praksi.

Ključne riječi: multimodalnost, multipismenost, multimodalan tekst, komunikacijski modus, procesi znanja

RÉSUMÉ

À PROPOS DE LA MULTIMODALITÉ ET DE LA MULTILITÉRIE

Cet article présente et définit les approches multimodales des pratiques de communication et des cadres théoriques d'orientation multimodale. Il oriente le lecteur vers un champ de recherche large sur les phénomènes multimodaux, et se concentre plus particulièrement sur la prise de conscience des processus modernes de création, de diffusion et d'utilisation des textes, mais aussi sur la réflexion critique sur les pratiques (numériques) d'interaction. Le dernier chapitre présente et définit les paramètres de base de la pédagogie de la multilittératie, ainsi que la classification des processus de connaissances à travers quatre formes d'activités d'apprentissage : l'expérience, la conceptualisation, l'analyse et la mise en pratique. Il présente des lignes directrices pour la mise en œuvre de ces processus de connaissances dans la pratique d'enseignement moderne.

Mots-clés : multimodalité, multilittératie, texte multimodal, mode de communication, processus de connaissances

O autoricama / À propos des auteures

Antonia de Castro Burica je doktorandica na poslijediplomskom studiju lingvistike Sveučilišta u Zadru. U svom doktorskom radu bavi se pitanjem lingvističke integracije tražitelja azila u Hrvatskoj, fokusirajući se na zajednicu govornika arapskog jezika pristiglih u Hrvatsku nakon izbjegličke krize 2015. godine. Uz lingvističku integraciju, istražuje teme poput medijskog prikaza migranata i izbjeglica, dinamiku jezičnih politika i praksi u kontekstu jezičnih prava migranata te etnografske metode u istraživanju ranjivih skupina.

Antonia de Castro Burica est doctorante au Département de linguistique de l'Université de Zadar. Ses recherches portent sur la question de l'intégration linguistique des demandeurs d'asile en Croatie, en particulier sur la communauté arabophone des nouveaux migrants arrivés depuis la crise des réfugiés de 2015. Ces dernières années, elle a présenté des articles traitant de la représentation médiatique des migrants et des réfugiés en Croatie, des divergences entre les politiques et la pratique dans le contexte des droits linguistiques des migrants, et des questions concernant les méthodes ethnographiques dans les études sur les groupes vulnérables.

Nina Čolović je doktorandica Poslijediplomskoga studija Lingvistike na Filozofskom fakultetu u Zagrebu, gdje izrađuje rad na temu vrednovanja metoda kritičke analize diskursa, primijenjenih na analizu jezičnih politika u obrazovanju. Uz (kritičku) analizu diskursa, zanima se, između ostaloga, za područja sociolingvistike, (socijalne) semiotike, *queer* i feminističke teorije, psiholingvistike, kognitivne lingvistike i kritičke pedagogije. Od 2015. do danas zaposlena je kao lingvistkinja istraživačica u Srpskom narodnom vijeću u Zagrebu.

Nina Čolović est doctorante en linguistique à la Faculté de philosophie de Zagreb, où elle travaille sur l'évaluation des méthodes d'analyse critique du discours, appliquées à l'analyse des politiques linguistiques dans l'éducation. Outre l'analyse (critique) du discours, elle s'intéresse, entre autres, aux domaines de la sociolinguistique, de la sémiotique (sociale), de la théorie *queer* et féministe, de la psycholinguistique, de la linguistique cognitive et de la pédagogie critique. De 2015 à aujourd'hui, elle a été employée comme linguiste de recherche au Conseil national serbe de Zagreb.

Nathalie Garric je sveučilišna profesorica na Sveučilištu u Nantesu gdje predaje pragmatiku, izričajnu lingvistiku i analizu diskursa. Istraživačkim radom bavi se u okviru laboratorija PREFics na Sveučilištu Bretagne-Sud gdje proučava suvremena društvena pitanja od javnog interesa, s posebnim zanimanjem za teme koja se tiču ranjivih skupina. Njezina istraživanja usredotočena su na analizu diskursa u francuskoj tradiciji u kojima na komplementaran način kombinira kvalitativnu indeksnu i kvantitativnu tekstometrijsku analizu s posebnim osvrtom na perspektivu primjene.

Nathalie Garric est professeur des universités à l'université de Nantes où elle enseigne la pragmatique, l'énonciation et l'analyse de discours. Elle effectue ses travaux de recherche au laboratoire PREFics de l'UBS (Université Bretagne-Sud). Ses analyses se concentrent sur l'étude de problématiques sociales contemporaines qui occupent le débat public, avec un intérêt tout particulier à des questionnements impliquant des acteurs vulnérables. Ses recherches se situent en analyse de discours de tradition française en associant de façon complémentaire une analyse qualitative indicielle et une analyse quantitative textométrique et nourrissent une perspective applicative.

Marija Perić je doktorandica na studiju Humanističkih znanosti (filologija) na Sveučilištu u Zadru. Od studenog 2016. je asistentica na Odjelu za germanistiku Sveučilišta u Zadru. Diplomirala je u srpnju 2015. godine, na studiju njemačkog i engleskog jezika i književnosti, a nakon diplome radila je kao nastavnik njemačkog i engleskog jezika u osnovnoj i srednjoj školi. Područje znanstvenog interesa su kontrastivna leksikologija i frazeologija te analiza diskursa.

Marija Perić est doctorante en sciences humaines (philologie) à l'Université de Zadar. Depuis novembre 2016, elle est assistante au Département d'études allemandes de l'Université de Zadar. Après avoir obtenu son diplôme en langues et en littératures allemandes et anglaises, elle a travaillé comme enseignante d'allemand et d'anglais dans les écoles primaires et secondaires. Ses domaines d'intérêt scientifique se situent en lexicologie et en phraséologie contrastives, ainsi qu'en analyse de discours.

Tatjana Samardžija je docentica francuske lingvistike na Filološkom fakultetu Sveučilišta u Beogradu, gdje predaje sintaksu bezličnih načina kao i sintaksu i semantiku francuske rečenice. Doktorsku tezu na temu odnosnih narativnih rečenica obranila je na francuskom jeziku na Sveučilištu Paris III-Sorbonne Nouvelle 2008.

pod mentorstvom profesora Pierra Le Goffica. Njezina istraživanja usredotočena su na relativne rečenice, oblike s dočetakom –ant, sekundarnu predikaciju i religijski diskurs. Zajedno s Brigitte Mladenović koautorica je knjige *Bon mot* (2019), priručnika o prevođenju sa srpskog na francuski s gramatičkim objašnjenjima.

Tatjana Samardžija est maître de conférences en linguistique française à la Faculté de philologie de l'Université de Belgrade, où elle enseigne la syntaxe des modes impersonnels, ainsi que la syntaxe et la sémantique de la phrase française. Elle a soutenu sa thèse de doctorat, intitulée « Propositions relatives narratives en français », à l'Université Paris III-Sorbonne Nouvelle en 2008 (dir. Pierre Le Goffic). Ses recherches portent sur les propositions relatives, les formes en –ant, la prédication seconde et le discours religieux. Avec Brigitte Mladenovic, elle est co-auteure du *BON MOT* (2019), manuel de thème serbo-français et de syntaxe de la phrase française.

Zrinka Šimunić je 1990. diplomirala na Filozofskom fakulteta u Sarajevu francuski jezik i književnost i latinski jezik s rimskom književnošću, a 1999. i studij solo pjevanja na Muzičkoj akademiji u Sarajevu. Kao stipendistica Vlade Švicarske Konfederacije, pohađa poslijediplomski studij lingvistike na Sveučilištu u Ženevi te stiče naslov *Diplômée en études supérieures de linguistique générale*. Doktorsku disertaciju iz lingvistike pod naslovom *Une approche modulaire des stratégies discursives du journalisme politique* (mentor prof. dr. Eddy Roulet) obranila je 2004. i stekla akademski stupanj doktor humanističkih znanosti – lingvistika (*Docteur ès lettres – linguistique*). Doktorat koji obrađuje problematiku raščlambe složenih diskurzivnih kategorija iz modularne interakcijsko-kognitivne perspektive objavljen je 2005. u elektroničkom izdanju Sveučilišta u Ženevi, a tiskan u obliku knjige 2010. u izdanju Editions Universitaires Européennes. Osim doktorata, objavila je četrnaest znanstvenih radova s međunarodnih znanstvenih skupova u Hrvatskoj, Švicarskoj, Portugalu i Rumunjskoj. Bila je zaposlena kao sveučilišna asistentica na Odsjeku za romanistiku Filozofskog fakulteta u Sarajevu i kao naslovni docent na Odjelu za lingvistiku Sveučilišta u Zadru. Ima višegodišnje prevoditeljsko iskustvo u međunarodnim organizacijama (UN, NATO) i domaćim prevoditeljskim agencijama, te iskustvo vođenja višejezičnih prevoditeljskih projekata.

Zrinka Šimunić est diplômée de langue et littérature françaises et de langue latine et littérature romaine de la Faculté de philosophie de Sarajevo et du chant solo à l'Académie de musique de Sarajevo. En tant que boursière du gouvernement de

la Confédération suisse, elle a suivi des études de troisième cycle en linguistique à l'Université de Genève où elle a obtenu le titre de Diplômée en études supérieures de linguistique générale. Elle a soutenu sa thèse de doctorat en linguistique intitulée *Une approche modulaire des stratégies discursives du journalisme politique* sous la direction de Eddy Roulet en 2004 et a obtenu le diplôme universitaire de docteur ès lettres – linguistique. Son doctorat, qui traite de l'analyse des catégories discursives complexes dans une perspective modulaire d'interaction-cognitive, a été publié en 2005 dans l'édition électronique de l'Université de Genève, et imprimé sous forme de livre en 2010 aux Éditions Universitaires Européennes. En plus de son doctorat, elle a publié quatorze articles scientifiques issus de conférences scientifiques internationales en Croatie, Suisse, Portugal et Roumanie. Elle a occupé le poste d'assistante universitaire au Département des études romanes de la Faculté de philosophie de Sarajevo et de professeur assistant au Département de linguistique de l'Université de Zadar. Elle a une expérience importante en traduction dans des organisations internationales (ONU, OTAN) et des agences de traduction nationales, ainsi qu'une expérience dans la gestion de projets de traduction multilingues.

Lucija Šimičić je izvanredna profesorica na Odjelu za lingvistiku Sveučilišta u Zadru čiji su glavni znanstveni interesi usmjereni na istraživanje položaja, vitaliteta i održivosti manjinskih, neslužbenih i nestandardiziranih jezičnih varijeteta u Hrvatskoj te hrvatskog jezika u dijaspori. Bavi se osim toga proučavanjem jezične varijabilnosti i promjene te uloge koju u jezičnim praksama igraju migracije, kultura, identifikacijski procesi, jezične ideologije i jezični stavovi te podučava različite kolegije iz područja sociolingvistike, metodologije, lingvističke geografije i lingvističke antropologije.

Lucija Šimičić est professeure agrégée au Département de linguistique de l'Université de Zadar, dont les principaux intérêts de recherche sont axés sur la recherche de la position, la vitalité et la durabilité des variétés linguistiques minoritaires, non officielles et non standardisées en Croatie et la langue croate dans la diaspora. Elle étudie également la variabilité et le changement linguistiques et le rôle joué par les migrations, les cultures, les processus d'identification, les idéologies linguistiques et les attitudes linguistiques dans les pratiques langagières, et donne divers cours de sociolinguistique, de méthodologie, de géographie linguistique et d'anthropologie linguistique.

Mirna Velčić-Canivez je emerita znanosti o jeziku na Sveučilištu u Lilleu u Francuskoj, zaposlena na Odjelu za znanost o književnosti i povijesti jezika (ALITHILA). Njezina proučavanja na polju tekstualne lingvistike, semiotike i izričajne teorije, posebno su usredotočena na teorijske temelje tekstualnosti (pojmovi polifonije, recepcije, intertekstualnosti), a znanstveni se radovi tiču tema iz područja autobiografskog žanra, posebno svjedočenja (*Prende à témoin*, Ophrys, 2006.) a, posljednjih godina, vlastitog imena. Funkcioniranje vlastitog imena analizira se u povijesnom diskursu („Quelle importance ont les noms d’auteurs dans le discours historique ? Les savants, les puissants et les inconnus”, 2012 ; „Inscrire son nom dans l’histoire : à propos des *Mémoires de guerre* de Charles de Gaulle et d’un cas particulier d’homonymie”, 2014.) i u fikcionalnim tekstovima („Au plus près de l’histoire : les noms historiques dans le discours romanesque contemporain. Le célèbre et l’inconnu ”, 2017.).

Mirna Velčić-Canivez est maîtresse de conférences HDR émérite en Sciences du langage à l’Université de Lille, elle est membre de l’UR ALITHILA. Sa recherche s’inscrit dans le domaine de la linguistique textuelle, de la sémiotique et de la théorie de l’énonciation, elle est centrée en particulier sur les fondements théoriques de la textualité (notions de polyphonie, de réception, d’intertextualité). Ses travaux portent sur les genres autobiographiques, notamment sur le témoignage (*Prendre à témoin*, Ophrys, 2006) et, ces dernières années, sur le nom propre. Le fonctionnement du nom propre est analysé dans le discours historique (« Quelle importance ont les noms d’auteurs dans le discours historique ? Les savants, les puissants et les inconnus » ; 2012; « Inscrire son nom dans l’histoire : `à propos des Mémoires de guerre de Charles de Gaule et d’un cas particulier d’homonymie », 2014)) et dans les textes de fiction (« Au plus près de l’histoire : les noms historiques dans le discours romanesque contemporain. Le célèbre et l’inconnu », 2017).

Ivana Zovko je poslijedoktorandica na Odjelu za hispanistiku i ibernske studije Sveučilišta u Zadru gdje predaje kolegije iz metodologije znanstvenog istraživanja, diskursne pragmatike, audiovizualnog i konsektivnog prevođenja. Doktorirala je 2018. godine s temom *Multimodalne diskurzivne strategije na primjeru videoblogova na španjolskom* na poslijediplomskom studiju Humanističke znanosti Sveučilišta u Zadru. Do sada je objavila nekoliko radova o multimodalnim diskurzivnim strategijama u nastavi stranog jezika.

Ivana Zovko est chercheuse postdoctorale au Département d’études hispaniques et ibériques de l’Université de Zadar où elle enseigne les cours Méthodologie de

recherche scientifique, La pragmatique du discours, La traduction audiovisuelle et La traduction consécutive. Elle a obtenu son doctorat en 2018 sur le thème *Stratégie discursive multimodale sur l'exemple des blogs vidéo en espagnol* à l'étude doctorale en sciences humaines à l'Université de Zadar. Jusqu'à présent, elle a publié plusieurs articles sur les stratégies discursives multimodales dans l'enseignement des langues étrangères.

<http://morepress.unizd.hr/books/press>

